



Özel Eğitim ve
Rehberlik Hizmetleri
Genel Müdürlüğü

SOSYAL BİLGİLER 5, 6 ve 7. SINIF

Destek Eğitim Odası Etkinlikleri



Özel Yetenekli Öğrenciler İçin
**DESTEK EĞİTİM ODASI
ETKİNLİKLERİ**

**5, 6 ve 7.
SINIFLAR
SOSYAL BİLGİLER**





Özel Eğitim ve
Rehberlik Hizmetleri
Genel Müdürlüğü

Genel Yayın Yönetmeni

Prof. Dr. Kemal Varın NUMANOĞLU

Yayın Koordinatörü

M. Ramazan BARIN

Editör

Doç. Dr. Serkan KELEŞOĞLU

Proje Koordinatörü

Jale GÜNEŞ

Seydihan YİĞİT

Yazarlar

Dr. Halil BOLAT

Dr. Öğr. Üyesi Şenol Mail PALA

Abdullah ÇİFTÇİ

Ahmet KILIÇ

Kerim CÜCE

Ünzüle ULUS AVCI

Program Geliştirme Uzmanı

Dr. Öğr. Üyesi Yeliz BOLAT

Dil Uzmanları

Hatice ÇETİNKAYA

Yıldız Yenen AVCI

Uğur KERİMOĞLU

Tasarım Koordinatörü

Adem BAL

Grafik Tasarım Uzmanı

Ertuğrul ÖZAR

Hidayet KILCAN

Görsel Tasarım

Gökhan BAYHAN

Baskı

Yayımlanan yazıların hukuki sorumluluğu yazarlarına aittir. Millî Eğitim Bakanlığının yazılı izni olmadan bu kitap içeriğinin bir kısmı veya tamamı yeniden üretilemez, çoğaltılamaz, dağıtılamaz.

Millî Eğitim Bakanlığı Yayınları:

ISBN 978-975-11-6045-4

Genel yayın dizi yayın no: 8119

Yardımcı ve kaynak kitaplar dizi yayın no: 2041

SOSYAL BİLGİLER

5, 6 ve 7. SINIFLAR

Destek Eğitim Odası
Etkinlikleri



Özel Eğitim ve
Rehberlik Hizmetleri
Genel Müdürlüğü

2022



Ön Söz

21. yüzyıl büyük gelişmelere sahne olmuş, teknolojik gelişmeler eğitimden sanata toplumun her alanında çeşitli değişiklikleri beraberinde getirmiştir. Bu değişiklikler bireylerin de birçok alanda yetkinlik ve beceri kazanmalarını zorunlu kılmıştır. Günümüz toplumları yaratıcı ve eleştirel düşünen, iş birliği içerisinde çalışma prensiplerine sahip, etkili iletişim kurabilen ve aynı zamanda liderlik, sorumluluk ve hesap verebilirlik gibi becerilerde yetkin bireylere ihtiyaç duymaktadır. Bu kapsamda günümüz eğitim anlayışında öğrencilerin gereksinimlerini daha fazla dikkate alma, onların düşünme, akıl yürütme ve yaratıcılık gibi becerilerinin gelişimine odaklanıldığı bilinmektedir.

Eğitim sistemi içerisinde öğrencilerin potansiyellerini en üst düzeyde kullanmalarını ve çağın gerektirdiği becerileri kazanmalarını sağlayacak yönde etkinliklerin geliştirilmesi önemli bir zorunluluk olarak ortaya çıkmaktadır. Öğrencilerin gelişimlerinin bir bütün olarak desteklenmesi normal gelişim gösteren öğrenciler için önemli bir ihtiyaç olarak ortaya çıkmakla birlikte özel yetenekli öğrenciler için de ayrı bir önem taşımaktadır. Dolayısıyla özel yetenekli öğrenciler, yeteneklerini en üst düzeyde kullanmalarını sağlamaya yönelik eğitim ortamlarına ihtiyaç duymaktadırlar. Gerek okul içinde gerekse okul dışındaki uygun eğitim ortamlarında bireysel farklılıklarını dikkate alarak geliştirilmiş programlar ve eğitsel altyapı yoluyla kendileriyle ve çevreyle barışık olmalarının sağlanması, bunun yanı sıra kendileri gibi farklı yetenekleri, ilgi ve özellikleri olan yaşlıları ile birlikte projeler üretmeleri, onların zihinsel, duygusal ve sosyal açıdan sorunlar yaşamalarını engelleyerek mutlu çocuklar olarak yeteneklerini kendileri ve insanlık için değerlendirip kullanan bireyler haline gelmeleri sağlanmış olacaktır.

Ülkemizde özel yetenekli öğrencilerin ihtiyaçları Araştırma, Geliştirme, Eğitim ve Uygulama Merkezi ile bilim ve sanat merkezleri dışında öğrencilerin kendi okulları bünyesinde açılan destek eğitim odası uygulamaları ile karşılanmaktadır. Destek eğitim odaları özel yetenekli öğrencilerin eğitim hizmetlerinden en üst düzeyde yararlanılmalarını sağlamak amacıyla özel araç-gereçlerle birlikte eğitim materyalleri de sağlanarak oluşturulmuş eğitim ortamlarıdır. Destek eğitim odası uygulamaları, okul ve kurumlarda kaynaştırma/bütünleştirme yoluyla eğitim uygulamaları çerçevesinde öğrencilerin akranlarıyla birlikte aynı sınıfta eğitimlerine devam eden özel eğitim ihtiyacı olan öğrencilerin eğitimini kapsamaktadır. Buna benzer bir anlayışla, destek eğitim odası uygulamaları ile özel yetenekli öğrencilerin gelişimlerini desteklemek amacıyla zenginleştirilmiş ve farklılaştırılmış etkinliklerden oluşan eğitim materyallerinin hazırlanması ihtiyacı ortaya çıkmıştır. Bu doğrultuda özel yetenekli çocuklarımızın örgün eğitimlerinin yanı sıra bilişsel, sosyal, fiziksel ve duygusal özelliklerini tanıyarak yetenekleri doğrultusunda özelleştirilen destek eğitimleri yoluyla geleceğin liderleri ve bilim insanları olmalarına katkı sağlamak amacıyla alanında yetkin öğretmen ve akademisyenlerden oluşan çalışma grupları oluşturularak destek eğitim odası etkinlik kitapları hazırlanmıştır.

Destek Eğitim Odaları Etkinlik Kitapları, özel yeteneğin desteklenmesinin belirli alanlarla sınırlı kalmaması, ilkökul ve ortaokul düzeyinde eğitim gören tüm özel yetenekli öğrencilerin gelişimlerinin desteklenmesi amacını taşımaktadır. İlkokul 2, 3 ve 4. sınıflar ile birlikte ortaokul 5, 6 ve 7. sınıf Türkçe, matematik, sosyal bilgiler ve fen bilimleri dersleri için farklılaştırılmış etkinliklerin yer aldığı kitaplarımız özel yeteneklilerin gelişimlerine önemli katkılar sağlayacaktır. Destek Eğitim Odaları Etkinlik Kitaplarının hazırlanmasında emeği geçen Genel Müdürlüğümüz personeline, akademisyen ve öğretmenlerimize teşekkürlerimi sunarım.

Prof. Dr. Kemal Varın NUMANOĞLU

Genel Müdür



GİRİŞ

Sayın Öğretmenim,

Bu kitap, bilim ve sanat merkezlerinden sonra özel yetenekli öğrenciler için önemli bir uygulama olan destek eğitim odaları için hazırlanmıştır. Her biri birbirinden değerli ve deneyimli sosyal bilgiler öğretmenlerimiz tarafından geliştirilen yaratıcı etkinliklerle size derslerinizde kullanabileceğiniz alternatifler sunmayı amaçladık. Yazarlarımız birçok defa Türkiye'nin farklı illerinde bir araya gelerek hazırladıkları çalışmalar üzerinde uzun süre kafa yordular. Sonunda sizlere yardımcı olması açısından bu eseri ortaya çıkardılar. Öncelikle bu gereksinimi belirleyen ve çözüm için bizleri bir araya getiren, bu çalışmanın ortaya çıkmasında emeği geçen bütün Millî Eğitim Bakanlığı personeline yazarlarımız ve kendi adıma teşekkürlerimizi sunmayı bir borç biliriz.

Bu çalışma, bir başlangıç çalışması olarak kabul edilebilir ve sizlerin uygulama sonuçlarınızı paylaşmanız, önerilen çalışmaları özel yetenekli olarak tanımlanmış her bir öğrencimizin bireysel ilgi ve yeteneklerine göre uyarlayarak zenginleştirmeniz beklentilerimizin başında gelmektedir. Bizler biliyoruz ki destek eğitim odalarında her bir bireyin farklılıklarına uygun süreçlerin planlanması ve uygulanması noktasında Türkiye genelinde birçok değerli öğretmenimiz önemli çabalar sarf etmektedir. Bu çalışmalar ile ülkemizin geleceğini emanet edeceğimiz öğrencilerimizin gelişimine hep birlikte destek olmak en önemli motivasyon kaynağımızdır.

Kitapta önerilen etkinlikler aracılığıyla öğrencilerimizin yalnızca sosyal bilimlere ait bilgi, beceri ve değerleri edinmeleri değil aynı zamanda Türkiye Cumhuriyeti'nin demokratik bir vatandaşı olarak Atatürk İlke ve İnkılaplarına bağlı bireyler olarak yetişmeleri yine sizlerin katkılarıyla gerçekleşebilecek önemli bir amaçtır. Atatürk'ün göstermiş olduğu çağdaş ülkeler arasında rekabet edebilir bir ülke olma hedefine ulaşmak için çok çalışmamız lazım. Destek eğitim odalarında sizlerin desteği ile birçok öğrencimizin ülkemizi bu hedefe ulaştıracağına inancımız tamdır.

Emekleriniz için şimdiden teşekkürlerimizi ve saygılarımızı sunarız.

Yazarlar adına

Doç. Dr. Serkan KELEŞOĞLU

İÇİNDEKİLER



Etkin Vatandaşlık	12
Ben de Varım!	12
Olayların Çok Boyutluluğu	20
Bir de Böyle Bak	20
Rollerim	28
Değişen Rollerim	28
Çocuk Hakları Her Yerde	34
Haklarımı Biliyorum	34
Anadolu ve Mezopotamya Uygarlıkları	40
Uygarlıklar Oteli	40
Doğal varlıklar ve tarihi mekânlar	48
Birleştir, Ürünü Geliştir	48
Kültürümüzü Tanıyorum	54
Kültürleniyorum	54
Yeryüzü Şekilleri	60
Renklerin Dili	60
İklim	68
Yeryüzü Şekli Değişirse	68
Doğal Afetler	74
Afetlere Hazırım	74
Bilim İnsanlarının Ortak Özellikleri	82
Buluş Yapanlar	82
Girişimcilik	88
Düşünüyoruz, Üretiyoruz	88
Halka hizmet edenler	96
Ne Kadar Hizmet Ediyorlar?	96
Yaşadığımız Dünya	102
Dünya Üzerindeki Kanal Geçit ve Boğazlar	102
Kültürel Miras	110
Minik Kültür Elçileri	110
Toplumsal Zenginliğimiz	116
Ön Yargılar Yargılanıyor	116
Orta Asya'da Kurulan İlk Türk Devletleri	124
Ana Yurdumuz Orta Asya	124
İslamiyet'in Doğuşu ve Yayılışı	132
İslam Tarihi Müzesi	132
Anadolu'nun Türkleşme süreci	138
Anadolu Türk Yurdu	138
Harita Bilgisi	146
Harita Her Yerde	146
Fiziki Haritada Renkler	154
Haritayı Dillendiriyorum	154
Dünyadaki İklim Tipleri	158
İklim Deyip Geçme	158
Sosyal Bilimler	164
Bilim Yolu	164
Araştırmada Bilimsellik	170
Galata Kulesi'nden Doğançılar Meydanı'na	170
Telif ve Patent Hakkı	174
Buluşumuzu Resmileştirelim	174





Ülkemizin ekonomik faaliyetleri.....	184
Ekonomik Kaynaktan Projeye	184
Tükenmeyen ve Tükenebilir Enerji Kaynakları	192
Enerjinin Bowlingini Oynayalım.....	192
Meslek Edinme	202
Büyük Karar	202
Demokrasinin Temel İlkeleri.....	206
Demokrasi Ne Durumda?	206
Türk Dünyası.....	214
Anadolu'dan Ana Yurda	214
İletişimi Etkileyen Tutum ve Davranışlar	222
İletişim Ben'le Başlar	222
Medya'nın Sosyal Değişimdeki Rolü.....	228
Medyayı Doğru Kullanıyorum	228
Osmanlı Devleti'nin Kuruluşu.....	234
Ulu Çınar'a Yolculuk.....	234
Avrupa'daki Gelişmeler	242
Değişim ve Gelişim	242
Değişen Dünyada Değişen Osmanlı	252
Bil Bakalım Ben Hangi Padişahım?	252
Göçün Neden ve Sonuçları	258
Gitmek mi Zor Kalmak mı?.....	258
Temel Hak ve Özgürlükler	264
Oyunu Tamamla Hak ve Özgürlükleri Yakala	264
Kil tabletlerden akıllı tabletlere.....	272
Söz Uçar Yazı Kalır	272
Türk-İslam Bilginleri.....	282
Karanlıktan Aydınlığa	282
Bilimin Yaşamsal Kaynağı.....	288
Özgürlük Bilimin Can Suyudur	288
Tarihteki Meslek Edindirme Kurumları	294
Meslek Kuruluşlarının Serüveni	294
Demokrasinin gelişim süreci ve günümüze yansımaları.....	298
Demokrasi Halkın Sesi.....	298
Demokrasi	308
Türk Demokrasisinin Gelişimi.....	308
Uluslararası Kuruluşlar	314
Nasrettin Hoca'nın Mektubu	314
Küresel Sorunlara Çözüm Üretiyorum	320
Cam Kaplı Yerküre.....	320



Özel Yetenekli Öğrenciler için
DESTEK EĞİTİM ODASI
ETKİNLİKLERİ

► 5. SINIF SOSYAL BİLGİLER

Etkin Vatandaşlık



40+40

Ben de Varım!

Kazanımlar

S.D.E.O. 5.1.1.Sosyal Bilgiler dersinin etkin bir vatandaşlık bilinci kazandırma çalışmalarına kanıtlar sunar.

Sosyal Bilgiler dersinin bireyin haklarını ve sorumluluklarını bilen ve etkin bir vatandaş yetiştirme amacına uygun olarak bilinç kazandırması hedeflenir.

Değerler
Adalet

Beceriler
Eleştirel Düşünme, Empati

Araç-Gereçler
Akıllı Tahta

Yöntem ve Teknikler
Soru- Cevap, Tartışma, Zihin
Haritası, Balık Kılıcı

Uygulayıcı İçin Ön Hazırlık

Ders öncesinde akıllı tahta, sunu aracı ve çıktılar hazırlanır.





Öğrenme-Öğretme Süreci

1. Aşama

Öğretmen dersin başında “hakkını aradı ve bilinçli tüketici ödülü kazandı” ifadesiyle bir gazete haberini veya benzer bir haber videosunu öğrenciye gösterir. Öğrenciye haberdeki soruna benzer bir olay ile karşılaştığında nasıl davranacağı sorulur. Sonrasında öğrenciye sokakta, okulda, mahallede ya da alışverişte buna benzer çeşitli sorunlar yaşayıp yaşamadığı ve bunlara karşı ne gibi çözümler ürettiği sorusu yöneltilir. Gelen cevaplar tahtaya yazılarak sebepleri üzerine konuşulur.

Not: Bu aşamanın amacı, öğrencinin etkin bir vatandaş olarak, yakın çevresinden yola çıkarak sorunlara karşı yaklaşımını ortaya çıkarmaktır.

2. Aşama

Aşağıda QR kodda bulunan video izletilir. Video izlendikten sonra var olan diğer toplumsal/çevre sorunlarının neler olduğu sorularak verilen cevaplar tahtaya yazılır. Sonrasında balık kılıcı tekniği kullanılarak bu sorunların nedenleri üzerine öğrenci/öğrencilerden cevaplar alınır. Öğrencinin sorunlar üzerine düşünmesi ve bu toplumsal sorunların neden ortaya çıktığını EK 1’de yer alan balık kılıcı şablonunda belirtmesi istenir.

Not: Bu aşamanın amacı, sorunların insanların bilinçsizliğinden kaynaklandığını öğrenciye fark ettirmek ve eleştirel düşünmesini sağlamaktır.



<http://meb.ai/6oEvHF>

3. Aşama

Bu aşamada öğretmen EK 2’de yer alan etkinlik kâğıdını öğrenci/öğrencilere dağıtır. Metni okuma çalışmasından sonra öğrencilerin ilgili soruları cevaplaması istenir. Ayrıca ek sorular sorularak öğrencinin çok yönlü düşünmesi sağlanabilir.

Not: Bu aşamada sorunların engellenmesi ve çözümü konusunda sosyal bilgiler dersinin önemine değinilir. Sosyal bilgiler dersinin amacının etkin bir vatandaş yetiştirmek olduğundan bahsedilir. Bu konuda soru-cevap tekniği uygulanabilir.

4. Aşama

EK 3’te yer alan çalışma yaprağının öğrenci tarafından doldurulması istenir. Çalışma yaprağını doldurması için öğrenciye bilgisayar, kitap ya da gerekli araçlar sağlanmalı ve etkinlik için yeterli süre verilmelidir.



Değerlendirme

Bu etkinlikte dereceli puanlama anahtarı kullanılacaktır.

EK 1

Etkinlik 1: Balık Kılçığı

TOPLUMSAL/ÇEVRE SORUNLARININ
SEBEPLERİ NELER OLABİLİR?



EK 2

Etkinlik 2: Sen Ne Dersin?

İki kardeş olan Zeynep ve Bilge'nin babası tv'de akşam haberlerini izlerken bir haber dikkatini çeker. Habere göre Finlandiya'daki marketler, son kullanma tarihinin bitmesine 10 gün kalan ürünleri ayrı bir reyonda toplayarak, insanlara bedava dağıtmaktadır... Bunun üzerine kızları Zeynep ve Bilge'yi yanına çağırarak haberi onlara anlatmış ve çeşitli sorular sormuştur.

Baba- Kızlar söyleyin bakalım aldığımız bir ürünün son kullanma tarihinin geçtiğini fark edersek ne yapmalıyız?

Bilge- Bence tadına bakarız kötü değilse tüketiriz.

Zeynep- Kesinlikle tüketmemeliyiz. Aldığımız yere geri götürmeliyiz.

Baba- Bu marketlerin böyle bir uygulama yapmasının nedeni neler olabilir?

Zeynep ve Bilge- Hımm... Bilemiyoruz.

Baba- Peki, okulda gördüğünüz hangi ders bizim bu tip olaylarla karşılaştığımızda doğru karar vermemizi sağlar?

Zeynep ve Bilge- Sosyal Bilgiler tabii ki baba!

Yukarıdaki olayı dikkate alarak Zeynep ve Bilge'nin babasının sorduğu sorulara siz olsanız ne cevap verirdiniz?



EK 3

Etkinlik 3: Yeni Bir Dünyada Ben de Varım



Sevgili öğrenciler, ortaokul öğrencileri arasında çevrimiçi (online) olarak gerçekleştirilecek uluslararası bir proje yarışması düzenlenecektir. Yarışmada Mars gezegeninde kurulması beklenen bir şehre yönelik proje fikirleri oluşturulması istenmektedir. Buna göre kurulacak bu yeni şehirde haksızlıkların olmadığı, ortaya çıkabilecek sorunlara yönelik vatandaşların kısa sürede çözüm bulabileceği ve bilinçli bir şekilde hareket edebildikleri bir ortamın hazırlanmasına yönelik bir proje önerisi istenmektedir. Bunun için EK 4'te yer alan proje öneri şablonu kullanılır.



EK 4

Proje Öneri Formu

Projenin Adı	Projenin Konusu
Projenin Amaçları	Yöntem
Beklenen Sonuç	

EK 5

 DERECELENDİRME ÖLÇEĞİ (Grup için mi Öz değerlendirme mi?)

Etkinlik Adı : Ben de Varım

Yönerge : Bu ölçme aracı öğrencinin göstermiş olduğu performansı değerlendirme amacıyla hazırlanmıştır.

Görüşlerinizi (gözlemlerinizi) aşağıda belirtilen ölçütlere göre (ilgili kısma X işareti koyarak) belirtiniz.

Öğrencinin Adı-Soyadı:

Etkinlik Adı:

Tarih:

Ölçütler (Kriterler)	SEVİYE				
	0 (Çok Yetersiz)	1 (Yetersiz)	2 (Orta)	3 (Yeterli)	4 (Çok Yeterli)
Karşılaştığı sorunların nedenlerini ortaya koyma					
Sosyal bilgiler dersinin toplumsal sorunları engelleme noktasındaki katkısını ifade edebilme					
Toplumsal sorunlara yönelik çözüm önerileri sunma					

Notlarım

Olayların Çok Boyutluluğu

40+40

Bir de Böyle Bak

Kazanımlar

S.D.E.O.5.2.1.Günlük yaşamında karşılaşılabileceği olayları farklı boyutlardan değerlendirebilir.
Öğrencinin karşılaşılan olayların çok boyutluluğu üzerine fikirler sunabilmesi beklenir.

Değerler
Bilimsellik

Beceriler
Eleştirel Düşünme, Yaratıcılık ve Empati

Araç-Çerçeler
Akıllı Tahta, Çalışma Kâğıdı, Bilgisayar

Yöntem ve Teknikler
Soru- Cevap, Örnek Olay, Görsel
Materyal Tasarlama

Uygulayıcı için Ön Hazırlık

Ders öncesinde akıllı tahta ya da bir sunu aracı hazırlanır ve öğrenci sayısına göre çalışma kâğıdı çıktısı alır. Trafik kazası haberi yer alan gazete ya da dergi hazırlanır.





Öğrenme-Öğretme Süreci

1. Aşama

Öğrenci düzeyine uygun bir trafik kazası haberinin çıktısı ya da görüntüsü öğrenciye okutulur. Bu kazanın sebeplerinin neler olduğu üzerine EK 1’de yer alan balık kılıçığı şablonu kullanılarak cevaplar kaydedilir.

Not: Bir olaya yönelik farklı açılardan bakılarak çok fazla görüş çıkabileceği vurgulanmalıdır.

Öğrencinin kazanın sebepleri ve etkilerine yönelik fark etmesi gerekenler şu şekilde olabilir:

- *Sürücü hataları*
- *Yol hataları*
- *Yolcu hataları*
- *Trafik uyarı levhalarının hataları*
- *Araç hataları*
- *Ambulans ve sağlıkçıların olaydaki rolü*
- *Trafik polislerinin olaydaki rolü*
- *Birçok kişinin olaya şahit olması ve farklı anlatması*
- *Yol temizleyen belediye ekiplerinin olaydaki rolü vb.*

Öğretmen devamında öğrenciye haberdeki olaya benzer başından geçen ya da şahit olduğu olaylar olup olmadığını sorarak öğrencinin olaylar hakkında düşünmesi sağlanır.

2. Aşama

Öğrencilere kırmızı başlıklı kızın hikâyesini bilip bilmediği sorulur. Hikâyeyi bilen öğrenciden metni özetlemesi istenir. Metinde yer alan kahramanlardan hangisinin doğru, hangisinin ise yanlış davranış sergilediği öğrencilere sorulur. Öğrencilerin verdiği cevaplardan sonra EK 2’de yer alan “Kırmızı Başlıklı Kız” hikayesini öğrencilere dağıtır ve öğrencilerden birisinin sesli bir şekilde okuması sağlanır.

Bildikleri öykü ile burada dinlemiş oldukları öyküler arasındaki benzerlik ve farklılıkların neler olduğu sorulur. İlk hikâye ve son hikâye arasındaki farkların neler olduğu ve neden ortaya çıktığı sorulur.

Sonrasında öğrenci/öğrencilerden deprem sonucu yıkılan bir apartmanın kimleri nasıl etkilediğini EK 3’e yazması istenir.

3. Aşama

Bu aşamada olayların çok boyutluluğuna yönelik olarak linki aşağıda belirtilen “Olayların Çok Boyutluluğu” animasyonu izletilir. Video üzerine soru-cevap etkinliği yapılır.

<http://meb.ai/ssuCFs>

4. Aşama

Öğrenciden çevresinden ya da başından geçen örnek bir olayı yazması istenir. Öğrencinin olaydaki kişilerin yerine kendisini koyarak olayı çeşitli açılardan değerlendirmesi sağlanır. Ortaya çıkan görüşleri tartışma ortamında analiz eder. Öğretmen olayların çok boyutluluğu ile ilgili olarak bir dijital afiş hazırlamalarını ister.



Değerlendirme



Öğrencinin ilgisini çeken ve medyada yer alan bir haberi farklı açılardan analiz etmeleri istenir. Bunun için puanlama anahtarı kullanılacaktır.

Notlarım

EK 1

Etkinlik 1: Balık Kılçığı

TRAFİK KAZASININ SEBEPLERİ NELER
OLABİLİR?





EK 2



KIRMIZI BAŞLIKLİ KIZ

“Kırmızı Başlıklı Kız” masalını bir de kurdun ağzından dinleyelim:

Her gün yaptığım gibi ormanı temizlemeye çıkmıştım. Orman benim evim, temiz tutmak da benim görevim. Derken bir kız beliriverdi. Kırmızı başlık ve peleriniyle çok şüpheli bir görünümü vardı. Kimin aklına gelir bu garip kıyafeti giymek. Bir kurnazlık peşindeydi mutlaka. Bir süre dikkatle izledim bu garip kıızı. Elinde taşıdığı üzeri örtülü sepette kim bilir ne taşıyordu! Yürüyüşü bile normal değildi. Yanına yaklaşıp ne yaptığını sorunca bana büyükannesinin evine gittiğini söyledi ama gel de inan. Yine de bıraktım peşini kendi işime döndüm. Ama aklım o kıza takıldı bir kere... Bir gidip bakayım doğru mu söyledikleri dedim kendi kendime; gerçekten böyle bir büyükanne var mı? Siz olsaydınız gerçekliğini kontrol etmek istemez miydiniz? Orman benim evim. Ben hem ev sahibiyim hem de diğer orman sakinlerine karşı sorumluyum.

Neyse uzatmayayım... Gittim, baktım ve gerçekten bir büyükanne buldum. Sorduğumda, “Evet, o küçük kız benim torunum!” dedi. Ben de sorumlu bir kişi olarak; “Bu küçük kız yabancılarla konuşulmayacağını öğrenmemiş daha!” dedim ve anlattım küçük kızla karşılaşmamı... Büyükanne de ürperdi ve birlikte küçük kıza bir ders vermeye karar verdik. O yatağın altına saklandı, ben onun geceliğini giydim, başlığını taktım ve yatağına yattım. Küçük kız birazdan içeri girdi. Seslendi, cevap verdim. Ne şaşkın bir çocuk! Beni büyükannesi sanıvermişti. Ben benim büyükannemi değil sesinden, kokusundan bile tanıırım oysaki. Neyse bunlar bir şey sayılmaz, daha neler yaptı bir bilseniz. Kulaklarımın niçin büyük olduğunu sordu. Ne ayıp şey hiç sorulur mu? Yine de çocukluğuna verip yumuşak bir sesle cevapladım. “Seni iyi dinlemek için”... Ama bu sefer kalkıp da burnumun niçin büyük olduğunu sormaz mı? Küçük kız hiç mi hiç terbiye almamış. Ben zaten burnumu kendime sorun haline getirdim, özgüvenim sallantıda. Psikologlar, estetikçiler... Dünya para harcıyorum ama nafiye. Yine aldırılmamaya çalışırken bu sefer de ağzımın kocaman olduğunu yüzüme vurmaz mı? Tabii ki kızdım, siz olsanız kızmaz mıydınız?

O sinirle ayağa fırlayıp peşinde koşturmaya başladım. Birden ne olsa beğenirsiniz! Bir kocaman avcı elinde tüfek kapıdan dalıverdi. Beni, “Seni hain kurt, büyükanneyi yedin değil mi?” diye suçlamaz mı? Hâlbuki büyükanne kılına bile dokunmadım, O da saklandığı yerden çıkıp beni korumaya çalışmadı. Malum yaşlılık, kulakları iyi duymuyor. Avcı mahkeme yapmadan infaz kararımı verdi. Tabii ben de adalet bulamayacağımı, hatta canımı yitireceğimi anlayıp pencereden zor attım kendimi. Geçirdiğim büyük korkunun sarsıntısı yetmiyormuş gibi o gün bugün ormanda bile yüzümü rahat gösteremez oldum. Adım haine çıktı.

Yeter Artık... Ben suçsuzum...

CEVAPLAR

A large sheet of lined paper with a hole-punch top edge and a torn bottom edge, intended for writing answers. The paper is white with light blue horizontal lines. The top edge has a series of circular holes for a binder. The bottom edge is irregular and torn, suggesting it was pulled out of a book or binder.

EK 4
DERECELENDİRME ÖLÇEĞİ

Grup üyeleri :

Etkinlik Adı : Bir de Böyle Bak

Yönerge : Bu ölçme aracı öğrenci/öğrencilerin göstermiş olduğu performansı değerlendirme amacıyla hazırlanmıştır.

Görüşlerinizi (gözlemlerinizi) aşağıda belirtilen kriterlere göre (ilgili kısma X işareti koyarak) belirtiniz.

Ölçütler (Kriterler)	SEVİYE				
	0 (Çok Yetersiz)	1 (Yetersiz)	2 (Orta)	3 (Yeterli)	4 (Çok Yeterli)
Çevresinde var olan olayların farkına varabilme					
Olayların nedenleri üzerine fikir öne sürme					
Olayları birden fazla boyutla yorumlayabilme					

Notlarım

Rollerim



40+40

Değişen Rollerim

Kazanımlar

S.D.E.O.5.3.1. Sahip olduğu haklarının farkında olan bir birey olarak katıldığı gruplarda aldığı rollerin ve sorumlulukların zaman içindeki değişimini analiz eder.

Değerler
Sorumluluk

Beceriler
Sosyal Katılım, Değişim ve Sürekliliği
Algılama

Araç-Gereçler
A4, EBA Portal Link, Etkileşimli Tahta

Yöntem ve Teknikler
Soru-cevap

Uygulayıcı İçin Ön Hazırlık

Her bir öğrenci için ek çıktı alınır. EBA Portal link kontrolü yapılır.





Öğrenme-Öğretme Süreci

Öğretmen aşağıdaki soruları öğrencilere yöneltilir:

- *Rol nedir?*
- *Sinema ya da tiyatro oyuncusunun üstlendiği rol ile gerçek hayattaki rol kelimesi birbirinden farklı mıdır?*
- *Doğuştan getirdiğimiz ya da sonradan kazandığımız rollerimiz hakkında neler biliyorsunuz?*
- *Şu an sınıfımızda sizler hangi rolü ya da rolleri üstleniyorsunuz?*
- *Aynı zamanda birden fazla rolümüz olabilir mi?*
- *Sahip olduğunuz rollerimiz zaman içerisinde değişir mi?*
- *Sizlere bu soruları soran kişi olarak rolüm nedir?*

1. Aşama

Verilen EBA Portal link üzerinden “Değişen Rollerim” videosu öğrenci/öğrencilere izletilir. Video içeriğinde verilen bilgiler üzerinden öğrenci/öğrencilere sorular yöneltilir:

- *Statümüze uygun davranmamızı gerektiren roller nelerdir?*
- *Rollerimizin zaman içinde değişiklik göstermesinin sebebi nedir?*
- *Sizin de zamanla değişen rolleriniz var mıdır?*



2. Aşama

EK 1’de yer alan yönerge doğrultusunda tablodaki boşluklar öğrenci/öğrenciler tarafından doldurulur.

3. Aşama

EK 2’de yer alan “Zaman İçerisinde Değişen Rollerim” tablosu öğrencilere doldurtulur.

4. Aşama

EK 3’te yer alan örnek olay öğrenciler tarafından okunur. Örnek olayda anlatılan Tarık Bey’in üstlendiği roller öğrenciler tarafından diyagramda sunulan boşluğa yazılır.



Değerlendirme

EK 4 Derecelendirme Ölçeği kullanılır. (1=En düşük, 5=En yüksek)

**EK 1**

- Yönerge:** Emir ilkokul 5. sınıfa gitmekte olan bir öğrencidir ve yaşamın gereği olarak farklı ortamlarda bulunmaktadır. Emir'in farklı ortamlarda üstlendiği rolleri yazınız.

EMİR	
Okulda	
Sokakta	
Halı sahada	
Yüzme havuzunda	
Yarış arabasında	
Evde	
Diğer	

EK 2

- Rollerimiz zaman içerisinde değişmektedir. Sahip olduğumuz rollerimizin bir kısmı doğuştan bir kısmı ise sonradan kazandığımız rollerimizdir.

Yönerge: Aşağıda verilen tabloyu bir insanın doğumundan başlayarak sosyal hayatındaki değişimlerini de göz önünde bulundurarak doldurunuz.

ZAMAN İÇERİSİNDE DEĞİŞEN ROLLERİM		
DURUM	ROL	ROLÜN GEREKTİRDİĞİ SORUMLULUKLAR
Doğdum.		
5. sınıfa gidiyorum.		
Tıpta Uzmanlık Sınavı'nı (TUS) kazandım.		
Evlendim. İki çocuğum var.		
Çocuklarım evlendi. Dört torunum var.		

EK 3

Örnek Olay; Prof. Dr. Tarık Sarıfakı, özel bir hastanede plastik cerrahi uzmanı olarak görev yapmaktadır. Aynı zamanda hastanenin başhekimidir. Müzikle ilgilenmekte olan Tarık Bey'in TRT repertuvarına girmiş besteleri bulunmaktadır. Düzenli olarak her pazartesi öğleden sonra üniversitede ders veren Tarık Bey evli ve bir çocuk babasıdır.

Yönerge: Tarık Bey'in doktor olmadan önceki ve doktorluk sonrası görev ve sorumlulukları da dâhil olmak üzere gelecekteki alabileceği rol ve sorumluluklarını da diyagrama yazınız.

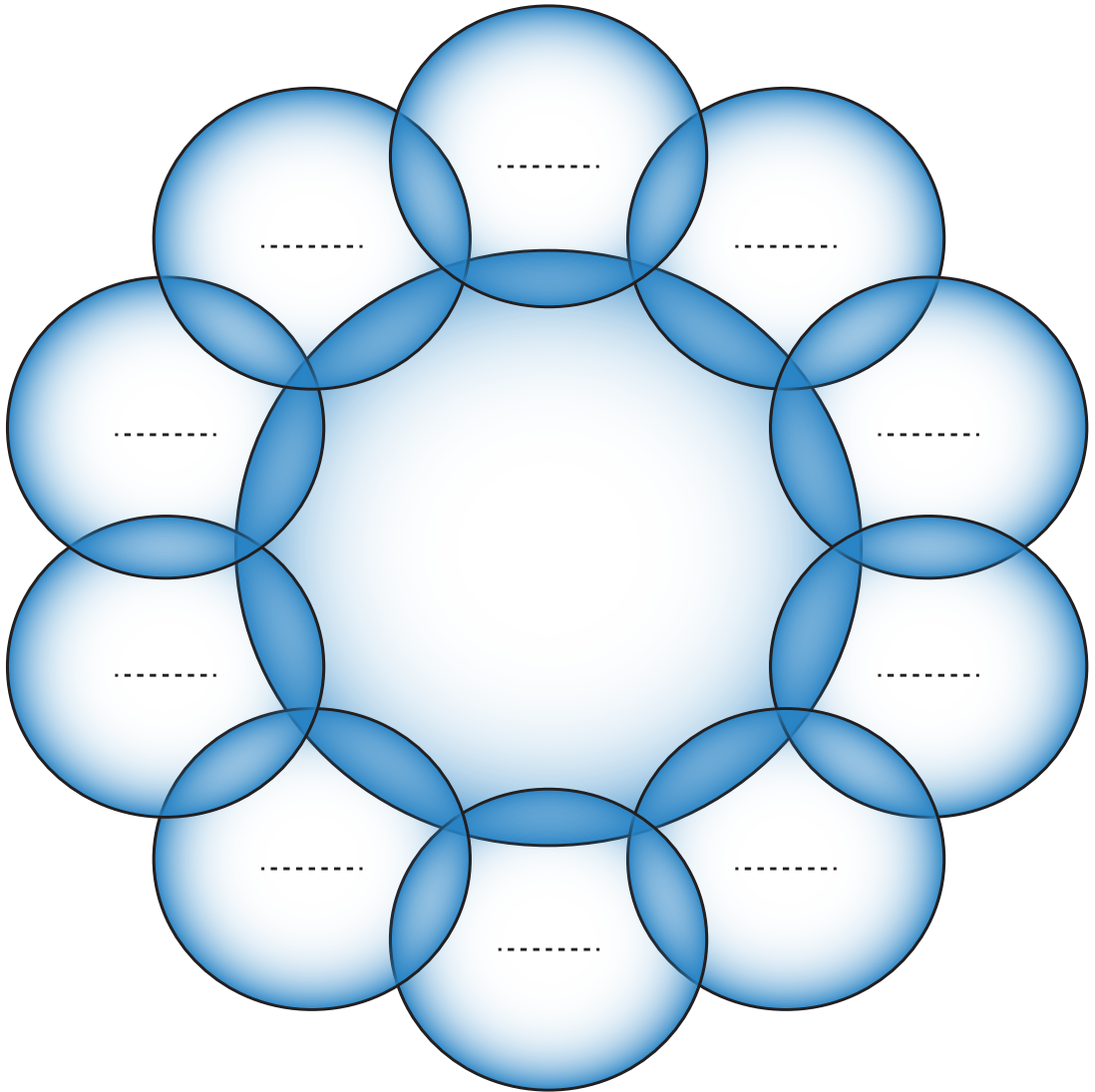



EK 4

DERECELENDİRME ÖLÇEĞİ

Öğrencinin Adı-Soyadı:

Etkinlik Adı:

Tarih:

Kriterler	Kriterlerin Gözlenme Durumları				
	1	2	3	4	5
Bireyin farklı ortamlardaki rol değişimini fark edebilme					
Bireyin zaman içerisindeki değişen rollerini fark edebilme					
Mesleklerin veya görev sorumluluk alanlarına göre kişilerin üstlendiği rolün davranış örneğini yazabilme					
Doğuştan getirdiğimiz rollerimiz ile sonradan üstlendiğimiz rollerimizi fark edebilme					
Bireyin mesleki uzmanlık alanı, hobileri, sanatsal faaliyetleri, sosyal faaliyetleri, ailevi yaşantısındaki medeni durumu ve üstlendiği ek görevler nedeniyle değişen rollerini gözlemleyebilme					

Notlarım

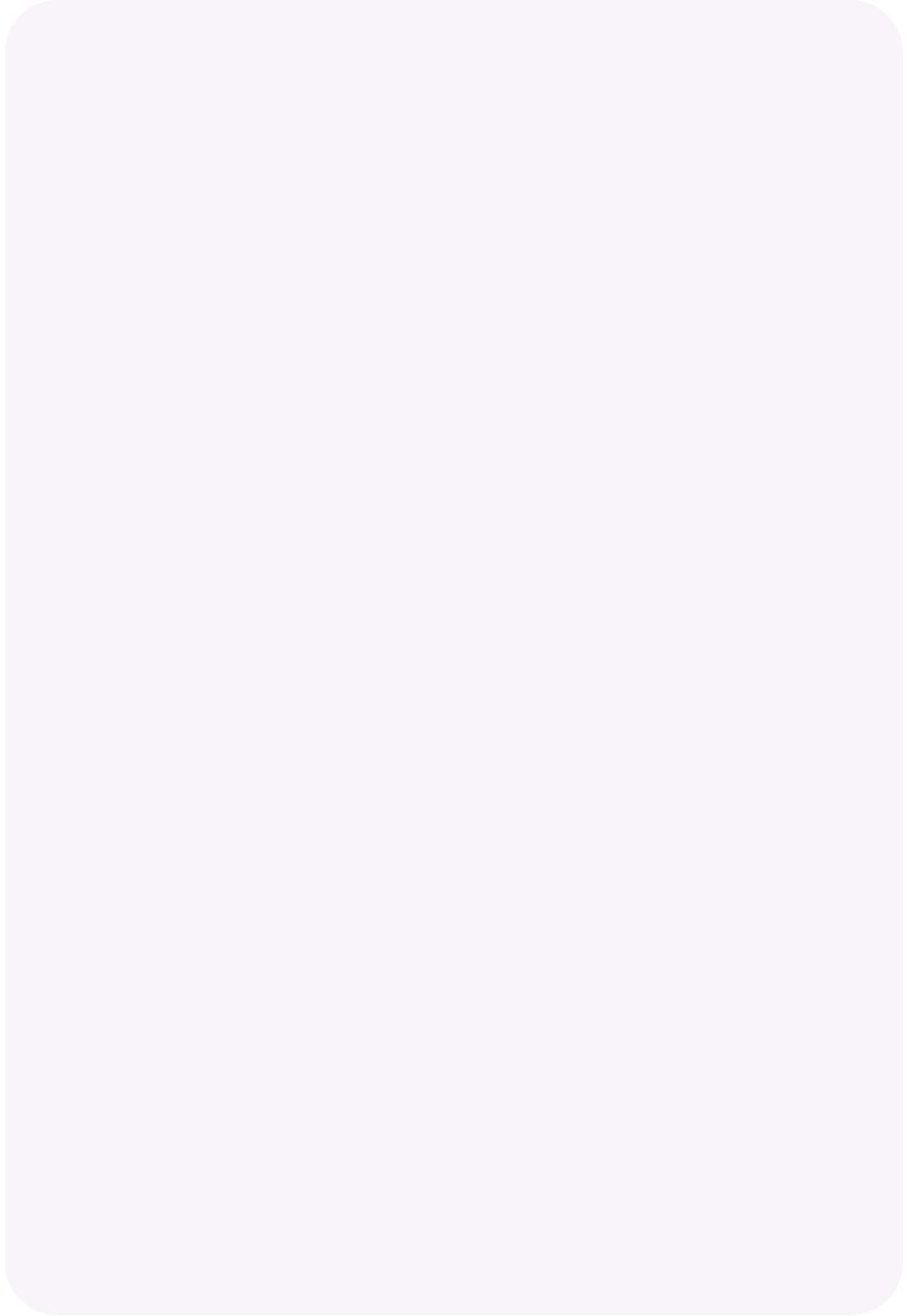



Haklarımı Biliyorum

Kazanımlar

S.D.E.O.5.4.1. Çocuk hakları ihlali örneklerinden hareketle yaşanan hak ihlallerine çözümler üretir.

Değerler
Duyarlılık

Beceriler
Problem çözme

Araç-Gereçler
A4 kâğıdı, Kalem, Etkileşimli tahta

Yöntem ve Teknikler
Problem çözme tekniği, soru-cevap tekniği

Uygulayıcı İçin Ön Hazırlık

Dersin başlama saati öncesinde, EK 1'de yer alan görsellerin (1, 2, 3 ve 4 numaralı görseller) birer çıktısı alınır. Ayrıca her öğrenci için EK 2 "Çocuk Hakları İhlallerine Yönelik Alınacak Çözüm Önerileri Formu" çoğaltılır.





Öğrenme-Öğretme Süreci

1. Aşama

Öğretmen öğrencilere, “Sizler şu an hangi hakkınızı kullanıyorsunuz? Hangi hakkınız elinizden alınsa çok üzülürsünüz?” sorularını sorar ve her bir öğrenci/öğrencilerden cevaplamalarını ister. Öğrencilerin, temel hak ve özgürlüklerimiz arasında yer alan; yaşama, sağlık, eğitim, güvenlik ve barınma hakları ile ilgili hazır bulunuşluğunu görmüş olur. Ayrıca başka temel hak ve özgürlüklerimizin neler olabileceğini de söylemelerini ister.

2. Aşama

EBA üzerinden “Çocuk Olarak Haklarım Var” videosu izletilir.

Haklarının neler olduğu ile ilgili kısa bir konuşma yapılır ve bu haklar tahtaya yazılır.



3. Aşama

Öğretmen, ekte yer alan görsellerin birer çıktısını alarak, açıklama yapmadan öğrenci/öğrencilere gösterir. Sonrasında, “Bu görselde anlatılmak istenilen çocuk hak ihlali sizce nedir?” sorusu öğrencilere yöneltilir. Birinci görsel için öğrencilerin bu soruya verdikleri cevaplar alındıktan sonra aynı süreç diğer görseller için de gerçekleştirilir.

Sunulan görsellerde çocuk hak ihlali olarak; çocuk işçiliği, savaş, aile içi şiddet ve yoksulluk örneklerinin olduğu cevabı öğrenciler tarafından belirtilmesi beklenir. Bunların dışında, “Çocuk haklarıyla ilgili ihlaller var mıdır? Açıklayınız.” sorusu sorularak öğrencilerin bu soruyu cevaplamaları sağlanır.

Öğrencilere, “Ülkenin ekonomik ve kültürel seviyesi, gelir dağılımı adaletsizliği, doğal afetler, zorunlu göç, bulunduğu ailenin maddi ve kültürel durumlarının çocuk hak ihlallerindeki etkisi nedir?” soruları yöneltilerek öğrencilerin bu soruları cevaplamaları istenir.

4. Aşama

“Savaş ve doğal afetler çocukları nasıl etkiler?” sorusu tüm öğrencilere yöneltilir konu ile ilgili öğrenci görüşleri alınır.

5. Aşama

“Çocuk Hakları İhlallerine Yönelik Alınabilecek Çözüm Önerileri Formu” EK 2 dağıtılarak öğrencilerin formu doldurmaları istenir. Öğrencilerin forma yazdıkları hak ihlali ile ilgili çözüm önerilerini paylaşmaları sağlanır. Ayrıca öğrencilerin önerilerini sunum şeklinde arkadaşlarına iletmeleri sağlanabilir.



Değerlendirme

Her bir öğrenci için Derecelendirme Ölçeği Formu EK 3 uygulanır.

EK 1

GÖRSELLER





EK 2

 Yönerge: EK 1'deki görsellere göre verilen çocuk hakları ihlallerinin ilgili bölümlerini doldurunuz.

ÇOCUK HAKLARI İHLALLERİNE YÖNELİK ALINACAK ÇÖZÜM ÖNERİLERİ FORMU	
ÇOCUK HAKLARI İHLALI	ÇÖZÜM ÖNERİLERİM
Çocuk İşçiliği	
Savaş	
Aile İçi Şiddet	
Yoksulluk	
Diğer Hak İhlalleri ve Çözüm Önerilerim	

EK 3**DERECELENDİRME ÖLÇEĞİ**

Hedefler	1. Öğrenci	2. Öğrenci	3. Öğrenci
Görsellerde kullanılan hak ihlallerini belirleme			
Temel haklarının bilincinde olma			
Alternatif fikir üretme			
Çözüm önerileri sunumu yapabilme			

NOT: Değerlendirme 1-Geliştirilebilir, 2-Orta, 3-İyi, 4-Mükemmel

Anadolu ve Mezopotamya Uygarlıkları

40+40+40

Uygarlıklar Oteli

Kazanımlar

DEO.S.5.2.1 Farklı bölgelerdeki Anadolu ve Mezopotamya uygarlıklarına ait somut kalıntıların benzerlik ve farklılıklarını karşılaştırır.

Değerler
Kültürel Mirasa Saygı

Beceriler
Analiz

Araç-Gereçler
Bilgisayar, Kâğıt, Kalem, Renkli karton,
Harita

Yöntem ve Teknikler
Öykü oluşturma, soru-cevap, gözlem
teknigi

Uygulayıcı İçin Ön Hazırlık

Öğretmen derste kullanacağı öyküyü ve “Anadolu ve Mezopotamya Uygarlıkları” adlı bulmacayı hazırlar. Anadolu ve Mezopotamya'nın içinde yer aldığı bir fiziki harita temin edilir. Ayrıca ekler hazırlanır.





Öğrenme-Öğretme Süreci

1. Aşama

Öğretmen, Anadolu ve Mezopotamya'nın içinde yer aldığı fiziki haritayı öğrencilere göstererek kısa bir harita okuma çalışması yaptırır. İki yerin konumlarının karşılaştırılması sağlanır. Ortaya çıkan düşünce ve kavramlar tahtaya yazılır.

2. Aşama

Öğretmen EK 1'deki Anadolu (Anatolia Otel) ve Mezopotamya (Mezopotamya Otel) uygarlıklarının genel özelliklerinin yer aldığı bilgi notunu öğrencilerle paylaşır.

Öğrenciler verilen uygarlıkların benzer ve farklı yönlerini bulmaya çalışırlar.

Öğretmen, öğrencilerden EK 2'deki "Uygarlıkları Karşılaştırıyorum", Anadolu ve Mezopotamya uygarlıklarını başlıklar altında karşılaştırmalarını ister.

Uygarlıkların karşılaştırılmasından sonra "Uygarlıklar Otel" adlı çalışmaya geçilir. Öğretmen şu açıklamayı yapar: Çocuklar hayatınızı bir otelde geçireceğinizi hayal edin. Karşınızda beşer kattan oluşan iki otel bulunmaktadır. Otel ve kaçınıcı katta yaşayacağınızı seçmekte özgürsünüz. Otel ve katlarının genel özelliklerini göz önünde bulundurarak, yaşayacağınızı oteli ve ardından otel katınızı seçiniz. Yaptığınız bu seçimi gerekçeleriyle beraber ayrıntılı bir şekilde ifade etmeniz istenmektedir.

Uygulayıcıya Not: Öğretmen yönlendirme yapmadan öğrencilere yaptıkları seçimi ifade etmeleri için seçenek sunar: kompozisyon, resim, şiir, karikatür, öykü, kara mizah vb. türlerinden öğrenciler dilediklerini seçerler.

3. Aşama

Öğrencilerin eğlenerek öğrenmelerine katkıda bulunmak amacıyla EK 3'deki "Anadolu ve Mezopotamya" uygarlıklarına ait bulmaca yaptırılır.



Değerlendirme

📌 EK 2'de UYGARLIKLARI KARŞILAŞTIRIYORUM adlı çalışma değerlendirme olarak kullanılacaktır.

EK 1

Uygarlıklar Oteli

ANADOLU OTELİ

5. KAT HİTİTLER



Başkenti "Hattuşaş" olan uygarlık Kızılırmak nehri çevresinde kurulmuştur. Ülkeyi rahip krallar yönetirdi. Pankuş adında meclisleri vardı. Kraldan sonra en yetkili kişi "Tavananna" adı verilen kraliçeydi. Çok tanrılı dine inanmalarından ötürü, ülkelerine "Bin Tanrı İli" denilmiştir. "Anal" adı verilen yıllıkları Tanrılara hesap vermek adına yazmışlardır. Bu durum tarih yazıcılığının başlangıcı olarak kabul edilmektedir. Tarihin bilinen ilk yazılı antlaşma olan "Kadeş Antlaşması" nı Mısırlılar ile imzalamışlardır.

4. KAT FRİGLER



Sakarya Nehri'nin civarında kurulan Friglerin başkenti "Gordion" şehridir. En ünlü kralları "Midas"tır. Ülkenin geçim kaynağı tarım ve hayvancılıktır. Tarıma önem verdiklerinin kanıtı olarak "öküz öldürene ve saban kırana idam cezası" uygulamaları gösterilebilir. Çok tanrılı dine inanan Friglerin en önemli tanrısı Bereket Tanrıçası "Kibele"dir. Kralları "Tümülüs" adını verdikleri mezara gömmüşlerdir.

3. KAT LİDYALILAR



Başkenti "Sard" (Sardes) dir. Takas usulüne son vererek parayı icat etmişlerdir. Sarp'tan Ninova'ya (Bağdat- Irak) kadar uzanan "Kral Yolu"nda ticaret yapmışlardır. Lidyalılar çok tanrılı dine inanmışlardır. Lidyalılar paralı askerlerden oluşan ordular kurmuş ve bu durum kısa sürede yıkılmalarının nedeni olmuştur.

2. KAT URARTULAR



Urartuların başkenti Van Gölü çevresinde olan "Tuşpa"dır. Yeryüzü şekillerinin etkisinden dolayı tarım sınırlı alanlarda yapılımıştır. Şamran adı verilen sulama kanalları inşa etmişlerdir. Taş işçiliğinde ileri girmişlerdir. Buna örnek olarak Van Kalesi verilebilir. Urartular çok tanrılı dine inanmışlardır. Oda biçiminde yaptıkları mezarlara ölülerini eşyalarıyla gömmeleri "ahiret inancının varlığını" gösterir.

1. KAT İYONLAR



İyonlar Ege Denizi çevresinde kurulmuştur. Şehir devletleri halinde yönetilmişlerdir. Bu şehir devletlerine "Polis" adı verilirdi. "Efes, Milet, Foça" en önemli şehir devletleridir. Deniz ticareti en önemli geçim kaynaklarıdır. Bu sayede zengin olmuşlardır. Özgür düşünceye bağlı olarak bilim ve sanatta gelişmişlerdir. İyonların önemli bilim insanlarına örnek olarak; Felsefede "Diojen", matematikte "Pisagor ve Tales", tarihte "Herodot", tıpta "Hipokrat" verilebilir. Çok tanrılı dine inanan İyonlar, tapınak ve saray mimarisinde gelişme göstermişlerdir.

MEZOPOTAMYA OTELİ

5. KAT SÜMERLER



Sümerler Mezopotamya'da yaşamış ilk uygarlıktır. Sümerler şehir devletleri halinde yaşamışlardır. Patesi denilen rahip krallar tarafından yönetilmişlerdir. Sümerler M.Ö. 3200'lerde yazıyı icat etmişlerdir. Tarihin en eski destanları olan; Yaratılış, Gilgamiş ve Tufan Destanları Sümerlere aittir. Ziggurat adını verdikleri tapınaklar inşa etmişlerdir. Bu tapınakların en üst katını gözlemevi olarak kullanan Sümerler, ay takvimini icat etmişlerdir. Sümerler çok tanrılı dinlere inanmışlardır.

4. KAT BABİLLER



Başkenti günümüz Irak sınırları içerisinde bulunan "Babil" şehridir. Babillerin en önemli hükümdarı Hammurabi'dir. Dünyanın ilk anayasası "Hammurabi" Kanunlarıdır. Hammurabi'nin yapmış olduğu kanunlar çok sert olup, kısasa kısas şeklindedir. Uygarlık, Babil Kulesi ve Asma Bahçeleri ile ünlüdür. Babiller çok tanrılı bir inanişaya sahiptirler.

3. KAT ASURLAR



Başkenti Ninova olan Asurlular dünyanın bilinen ilk kütüphanesini kurmuşlardır. Bu durum kültüre, edebiyata verdikleri önemin kanıtı olarak gösterilebilir. Asurlular Anadolu'da ticaret kolonileri kurarak ticaret yapmışlardır. Asurlar çok tanrılı dinlere inanmışlardır. Çivi yazısını Anadolu'ya taşıyan Asurlular, Anadolu'da tarihi çağları başlatmışlardır.

2. KAT AKADLAR



Akadların başkenti; Akad'dır. Sümer kültürünün etkisi altında kalmışlardır. Tarihte ilk düzenli orduyu kuran Akadlar Mezopotamya'nın tamamını alarak Doğu Anadolu bölgesine kadar topraklarını genişletmişlerdir. Akadlar çok tanrılı dinlere inanmışlardır.

1. KAT ELAMLAR



Güneydoğu Mezopotamya'ya verilen isim olan Elam'dan adını almıştır. Elamların başkenti "Sus" şehridir. Mezopotamya'nın en güçsüz uygarlığıdır. En büyük gelişme gösterdiği alan Güzel sanatlar ve süslemedir.

EK 2

 Uygarlıkları Karşılaştırıyorum

UYGARLIKLARI KARŞILAŞTIRIYORUM				
UYGARLIKLAR	YÖNETİM ANLAYIŞI	COĞRAFI KONUM	YASA VE KANUNLAR	DİNİ İNANIŞ
HİTİTLER				
FRİGLER				
LİDYALILAR				
URARTULAR				
İYONLAR				
SÜMERLER				
BABİLLER				
ASURLAR				
AKADLAR				
ELAMLAR				

Notlarım



EK 3

Anadolu ve Mezopotamya Uygarlıkları Bulmacası

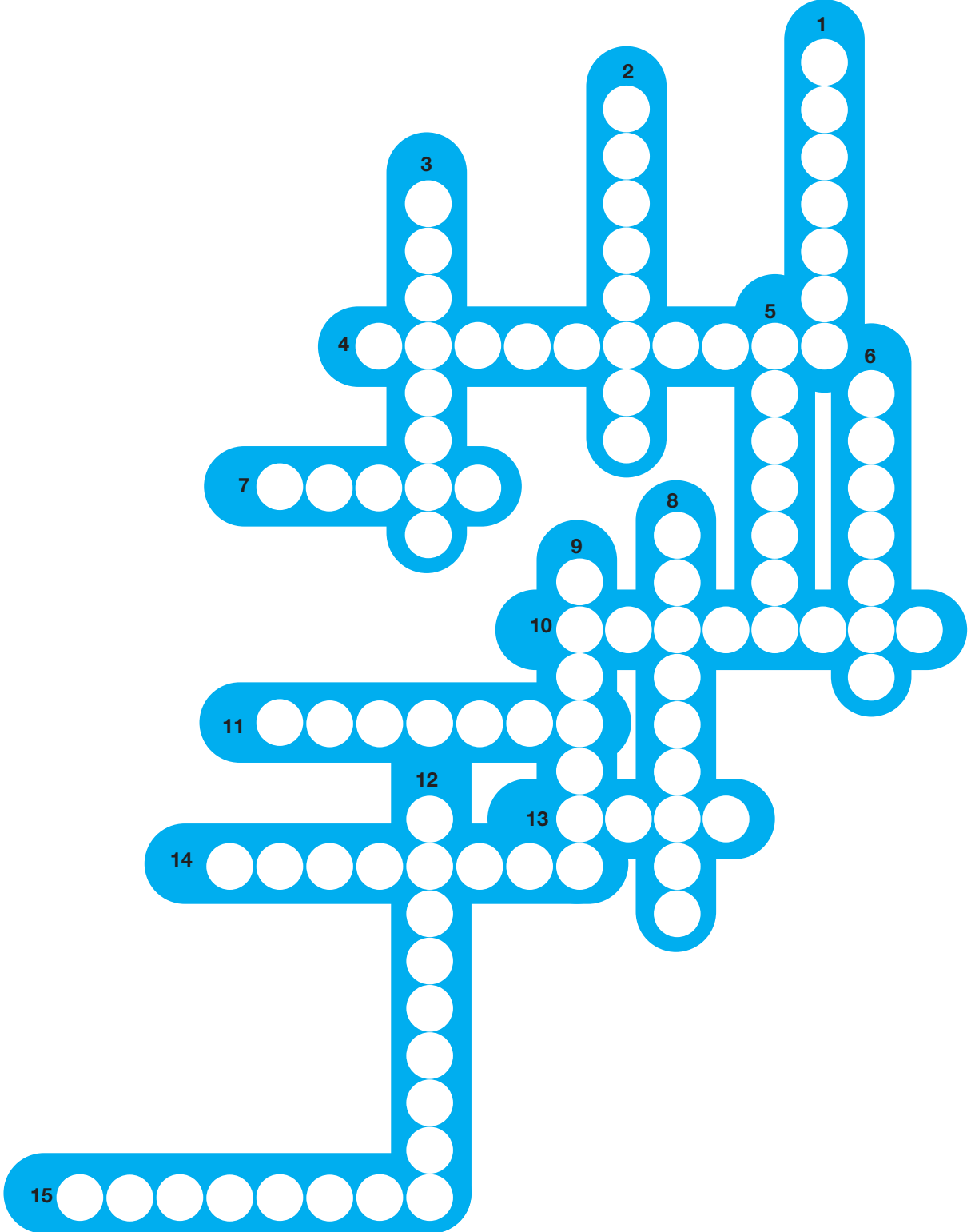

Yukarı

4. Ticareti çok gelişmiştir. Takas usulü yerine parayı icat etmişlerdir.
6. Başkenti Ankara Polatlı yakınlarındaki "Gordion"dur.
7. Hitit ve Mısırlılar arasında imzalanan tarihte bilinen ilk yazılı antlaşmadır.
10. Tarihte yazıyı ilk kullanan devlettir.
11. Özgür düşünce ve gelişmiş ekonomi sayesinde bilim ve sanatta gelişmişlerdir.
13. Hititlerin tanrılara hesap vermek için yazdıkları yıllıklara verilen isim.
14. Ziggurat adını verdikleri büyük tapınaklar inşa etmişlerdir.
15. En büyük ve tanınan hükümdarları Hammurabi'dir.

Aşağı

1. Felsefede "Diojen", matematikte "Pisagor ve Tales", tıpta "Hipokrat" gibi bilim insanları bu dönemde yetişmiştir. Ayrıca tarihin babası "Herodot" bu dönemde yaşamıştır.
2. Mezopotamya'da kurulan ilk uygarlıktır.
3. Başkenti Çorum yakınlarındaki "Hattuşaş"dır.
5. Tarihte bilinen ilk düzenli orduyu kurmuşlardır.
6. En önemli geçim kaynakları tarım ve hayvancılıktır. Öküz öldürene ve saban kırana idam cezası uygulayarak tarımın gelişmesini sağlamıştır.
8. Tarihte bilinen ilk kanunları oluşturmuştur.
9. Sümerlerden öğrendikleri çivi yazısını Anadolu'ya getirerek Anadolu'nun yazıyla tanışmalarını sağlamışlardır.
12. Van Gölü çevresinde kurulmuşlardır. Başkenti Tuşpa'dır



Birleştir, Ürünü Geliştir

Kazanımlar

S.D.E.O.5.6.1. Çevresindeki doğal varlıklar veya tarihi eserleri tanıtan özgün ürünler tasarlar.

Değerler
Duyarlılık

Beceriler
Karar verme, mekânı algılama,
yenilikçi düşünme

Araç-Gereçler
1. Şuppiluliuma görseli, renkli kartonlar,
üç boyutlu tasarım için kullanılabilen
farklı malzemeler

Yöntem ve Teknikler
Soru cevap

Uygulayıcı İçin Ön Hazırlık

Öğrencilerin çevrelerinde bulunan önemli tarihi eserleri ve doğal varlıkları belirleyerek görsellerini veya varsa minyatürlerini getirmeleri istenir. Öğretmen tarafından tahtaya yansıtılmak üzere 1. Şuppiluliuma görseli hazırlanır. EK 1’de yer alan Etkinlik Yönergesi ve EK 2’de yer alan Çalışma Kâğıdı öğrenci sayısı kadar çoğaltılır.





Öğrenme-Öğretme Süreci

1. Aşama

Öğretmen tarafından bir tarihi eser bir de doğal varlık görseli yan yana tahtaya yansıtılır. Öğrencilere görsellerden hangisi tarihi eser hangisi doğal varlık? sorusu sorularak öğrencilerin tarihi eser ve doğal varlık kavramlarına yönelik ön bilgileri ortaya çıkartılır. Kavramlara yönelik eksiklikler varsa giderilir.

Öğrencilere Görsel 1’de yer alan Hitit kralı I. Şuppiluliuma’nın görseli yansıtılır.



Görsel 1. Hitit kralı I. Şuppiluliuma

2. Aşama

“Bu heykel hangi uygarlığa ait olabilir?” sorusu sorularak öğrencilerin Hitit uygarlığı cevabını vermeleri beklenir. Öğrencilerin cevap verememesi durumunda aşağıdaki ipuçları verilir.

- » İlkçağ Anadolu uygarlıklarındandır.
- » Başkenti bugünkü Çorum ilimiz sınırları içerisinde yer alan Hattuşa’dır.
- » Mısırlılar ile Kadeş Savaşı’nı yapmış, savaş sonucunda ilk yazılı anlaşma olarak kabul edilen Kadeş Anlaşmasını imzalamışlardır.

Öğrencilerin ipuçlarını kullanmadan Hitit uygarlığı cevabını vermeleri durumunda, “Hangi özelliklerden dolayı belirttiğiniz uygarlığı söylediniz?” sorusu sorulur.

Öğrencilere, verilen görselin bir tarihi eser olduğu belirtilerek ikinci aşamaya geçilir.

Öğrencilere aşağıdaki tablo verilerek görseldeki kavramların öğrencilere ne çağrıştırdığını ve çevresindeki örneklerini yazmaları istenir.

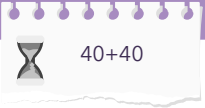

	Ne Çağrıştırıyor?	Çevremdeki Örnekler
Doğal varlık		
Tarihi eser		

3. Aşama

Öğrencilere EK 1’de yer alan “Etkinlik Yönergesi” dağıtılarak gerekli açıklamalar yapılır. Öğrencilerin yönergeye uygun şekilde verdikleri cevapları EK 2’de yer alan “Çalışma Kâğıdı”na yazmaları sağlanır.



Değerlendirme

 Bu etkinlikte Öz Değerlendirme Formu kullanılacaktır.

KELOĞLAN



Merhaba Arkadaşlar,

Ben Keloğlan. Benim o güzel hikâyelerimi okuduğunuzu biliyorum. Ama bu sefer çok ciddi bir konu ile karşınızdayım. Bu arada söylemeyi unuttum. Ben sizin yaşadığınız şehre taşındım. Okulda öğretmenim bir çalışma yapmamı istedi. Sizin yardımınıza ihtiyacım var. Çalışmayı merak ettiğinizi hisseder gibiyim. Merak ediyorsunuz biliyorum. İşte benden istenen çalışmanın detayları;

* Öncelikle yaşadığımız şehirdeki doğal varlıklar veya tarihi eserlerden birini seçmeliyim. Bunun için senin biraz önce Tablo 1’de yer verdiğin örneklerden birini seçelim. Şimdi söyle bakalım hangisini seçelim? Bu seçtiğimizi çalışma kâğıdına yazar mısın?

* Seçtiğimiz doğal varlık veya tarihi esere ait bilgi toplayarak not edelim. Acaba hangi bilgileri topladın? Bu bilgileri çalışma kâğıdına yazar mısın?

* Ben seçtiğimiz doğal varlık veya tarihi eseri, bir binanın mimari yapısı olarak kullanmayı düşünüyorum. Sanırım bunu daha önce düşünen insan ya hiç olmamıştır ya da çok az kişi bunu düşünmüştür. Dikkat ettin mi seçtiğimiz doğal varlık veya tarihi eseri başka bir eser ile birlikte kullanarak farklı bir eser ortaya çıkarttım. Sen de seçtiğimiz doğal varlık veya tarihi eseri başka bir eser veya nesne ile birlikte kullanacak olsaydın hangi eser veya nesneyi seçerdin? Unutma senin fikrinin de ya hiç kimse tarafından düşünülmemiş ya da çok az kişi tarafından düşünülmüş olması önem taşımaktadır. Bu fikrini çalışma kâğıdına yazmaya ne dersin?

* Ortaya çıkacak yeni eseri nerede, nasıl ve hangi amaçla kullanmayı düşünüyorsun?

* Şimdi senin ortaya çıkacak eserinin, benzer eserlerden farklarını yazmamız gerekiyor. Sen de çalışma kâğıdında yer alan ilgili bölüme farklılıkları hemen yaz.

* Artık sıra belirlediğin doğal varlık veya tarihi eserden hareketle oluşturduğun fikrin tasarımını üç boyutlu olarak yapmaktadır. İstersen bunu renkli kartonlar ve ihtiyaç duyacağın farklı materyallerle yapabilirsin. İstersen bir bilgisayar programı kullanarak da yapabilirsin. Eğer istiyorsan farklı bir şekilde de bu çalışmayı gerçekleştirebilirsin.

* Son olarak yaptığın bu çalışmayı çalışma kâğıdından da yararlanarak okuldaki sınıf arkadaşlarına sunmalısın.

Birlikte çalıştığımız için çok mutlu oldum. Sana Keloğlan sevgisi dolu teşekkürler...



EK 2

ETKİNLİK ÇALIŞMA KÂĞIDI

Öğrencinin Adı-Soyadı:

Etkinlik Adı:

Tarih:

Seçtiğim doğal varlık veya tarihi eser

Seçtiğim doğal varlık veya tarihi esere ait bilgiler

Seçtiğim doğal varlık veya tarihi eseri birlikte kullanacağım eser veya nesne

Ortaya çıkacak yeni eseri nerede, nasıl ve hangi amaçla kullanacağım

Ortaya çıkacak eserimin benzer eserlerden farkları

“BİRLEŞTİR, ÜRÜNÜ GELİŞTİR” ETKİNLİĞİ DERECELENDİRME ÖLÇEĞİ

Öğrencinin Adı-Soyadı:

Etkinlik Adı:

Tarih:

Ölçütler	Geliştirilebilir	Orta	Yeterli
Tarihi eser ile doğal varlık ayrımını yapar.			
I. Şuppiluliuma'nın Hitit kralı olduğunu ifade eder.			
Tarih eser ile doğal varlıklara yaşadığı çevreden örnekler verir.			
Seçtiği doğal varlık veya tarihi esere ait bilgi toplar.			
Seçtiği doğal varlık veya tarihi eseri başka bir eser veya nesne ile birlikte özgün bir biçimde kullandı.			
Ortaya çıkarttığı yeni eseri nerede, nasıl ve hangi amaçla kullanacağını açıkladı.			
Ortaya çıkarttığı eserin, benzer eserlerden farklarını açıklayabildi.			
Belirlediği doğal varlık veya tarihi eserden hareketle oluşturduğu fikrin tasarımını üç boyutlu olarak hazırladı.			
Hazırladığı ürünü sunarken göz temasına dikkat etti.			
Sunum esnasında akıcı bir dil kullandı.			
Sunum esnasında yeterli özgüvene sahipti.			

Kültürümüzü Tanıyorum



40+40

Kültürleniyorum

Kazanımlar

S.D.E.O.5.7.1 Yaşadığı çevrenin kültüründen yola çıkarak ülkemizin farklı kültürlerinin tanıtımına yönelik projeler üretir.

İçinde yaşadığı çevrenin kültürü ile ülkemizdeki çeşitli kültürler arasındaki farkı anlaması ve bu kültürlerin tanıtımı için çeşitli öneriler sunması beklenir.

Değerler
Saygı

Beceriler
Empati, Azizlem, Yaratıcılık

Araç-Gereçler
Akıllı Tahta ve yazıcı

Yöntem ve Teknikler
Soru-Cevap, Proje, Zihin Haritası

Uygulayıcı İçin Ön Hazırlık

Öğretmen dersten bir hafta önce öğrenci/öğrencilerden yaşadıkları ilin yöresel kıyafeti, yiyeceği ya da eşyası gibi kültürel bir ürünü getirmelerini ister.





Öğrenme-Öğretme Süreci

1. Aşama

Öğretmen dersin başında sınıfa farklı bir yöreye ait çok yaygın olmayan bir yiyecek, kıyafet, eşya ya da ismi kâğıda yazılmış bir kültürel ürün ile derse gelerek öğrencilere bu/bunları bilen olup olmadığını ve hangi şehre ya da yöreye ait olabileceğini sorar. Devamında öğrenciye bu farklılıkların nedenlerinin neler olabileceği? gibi sorular sorulabilir.

Örnek: Samsun ili Bafra Nokul Tatlısı, İzmir’de kullanılan Çiğdem (Çekirdek) kelimesi, Şalvar, Nacak (Balta) vb.

2. Aşama

Öğretmen kültürün bölgelere göre değişebildiğine, birbirlerinden etkilenebildiğine yönelik kısa bir sunum yaptıktan sonra Ek 1’de yer alan örnek olayın çıktısını öğrenci/öğrencilere verir. Öğrencilerden örnek olayın sonunda yer alan soruların cevaplanması istenir.

3. Aşama

Bu aşamada öğretmen, öğrenci/öğrencilerden kültürel özelliklerimiz adlı bir eşleştirme/hafıza oyun oluşturmalarını ister. Bunun için öğrencilerin ülkemize ait kültürel özelliklerin neler olduğunu bulmalarını ve yemeklerimiz, oyunlarımız, kıyafetlerimiz, bayramlarımız vb. şekilde çoğaltılabilecek başlıklar altında zihin haritası şeklinde kâğıda/tahtaya yazmaları istenir. Daha sonra elde edilen bilgiler EK 2’de yer alan çalışma kâğıdına geçirilir ve kesilerek oyun öğrenci/öğrencilerle oynanır.

Not: Çıktıların resimli ve renkli olması önerilir.

4. Aşama

Öğretmen öğrencilere, yaşadıkları yöreye ait kültürel özellikleri Türkiye genelinde tanıtabilecekleri bir proje yarışmasına katılacaklarını hayal etmelerini ve bunun için bir proje fikri oluşturmalarını ister.

(Öğrenciye bu aşamada yeteri kadar süre ve bilgisayar, boya kalemleri vb. verilir.)



Değerlendirme

 Bu etkinlikte dereceli puanlama anahtarı kullanılacaktır.

EK 1

 Etkinlik 1

Çalan telefonu açan Kadir'in babası Hasan Bey kısa bir süre sonra büyük bir mutlulukla telefonu kapatır. Kadir ve ablası Şeyda hemen babasının yanına gelerek arayanın kim olduğunu sorarlar. Babaları Hasan Bey'in: "Sizlere bir sürprizim var. Annenizi de çağırıp yanıma gelin!" sözlerinden sonra hızlıca mutfağa koşarlar ve anneleri Leyla Hanım'ı çağırırlar.

Hasan Bey: Benim güzel ailem! Sizlere çok sevineceğiniz bir haberim var. Birkaç ay önce "Misafirim Olur musun?" adlı bir televizyon programına başvurmuştum. Biraz önce de bu programa konuk olarak bizim ailemizin seçildiğini ve önümüzdeki ay yolculuk için hazırlanmamızı söylediler.

Leyla Hanım: Nasıl bir program ki bu? Neden bize söylemedin?

Hasan Bey: Program farklı kültürleri tanımak isteyen ailelerin bir hafta boyunca birbirlerine misafir olmalarını sağlıyor. Size sürpriz yapmak istedim.

Kadir: Başka kültürleri nasıl tanıyacağız ki baba?

Şeyda: Bir yere mi gideceğiz yoksa?

Hasan Bey: Evet başka bir şehre gideceğiz. Hem de ülkemizin başka bir bölgesinde yer alan bir şehre.

Bu cevap karşısında daha çok meraklanan Kadir ve Şeyda:

-Neresi baba? Nereye gidiyoruz? Söyle misin?

Hasan Bey: Tamam, tamam söylüyorum. Rize'ye gidiyoruz.

Şanlıurfa'da yaşayan Kadir ve ailesi yaklaşık bir ay sonra, Rize'ye doğru yola çıkarlar. Kadir, öğretmeninin önerisiyle ablası Şeyda ile birlikte bir hafta boyunca kendi kültürlerinden farklı olarak gördükleri ve şahit oldukları kültürel olayları ve ürünleri günlüklerine not olarak yazmaya başlar. Bir hafta sonra Şanlıurfa'ya geri döndüklerinde Kadir'in öğretmeni ondan günlüğüne aldığı notları sınıfla paylaşmasını istemiştir.

Kadir: Tamam öğretmenim, diyerek günlüğünü açtığında çok fazla not aldığını fark etmiştir.

- Kadir ve Şeyda'nın günlüklerine yazdıkları kültürel farklılıklar ve benzerlikler neler olabilir?
- Urfa ve Rize şehirlerindeki kültürel farklılığın sebepleri neler olabilir?

EK 2

Çalışma Kâğıdı:

Örnek: Horon	Örnek: Karadeniz	Örnek: Kurban Bayramı
Örnek: Dinî Bayramlarımız		

Not: Bu çalışma kâğıdı istenildiği kadar çoğaltılır ve kesilir.

EK 3

 DERECELENDİRME ÖLÇEĞİ

Grup üyeleri:

Etkinlik Adı: Kültürleniyorum

Yönerge: Bu ölçme aracı öğrencinin göstermiş olduğu performansı değerlendirme amacıyla hazırlanmıştır.

Görüşlerinizi (gözlemlerinizi) aşağıda belirtilen kriterlere göre (ilgili kısma X işareti koyarak) belirtiniz.

Ölçütler (Kriterler)	SEVİYE				
	0 (Çok Yetersiz)	1 (Yetersiz)	2 (Orta)	3 (Yeterli)	4 (Çok Yeterli)
İçinde bulunduğu kültüre yönelik farkındalık düzeyi					
Kültürler arasındaki farklılıkları algılama becerisi					
Kültürün etkileşimine yönelik kanıt sunma becerisi					
Kültürün tanıtımına yönelik proje geliştirmesi					

Notlarım

Yeryüzü Şekilleri



40+40

Renklerin Dili

Kazanımlar

S.D.E.O.5.8.1 Yaşayacağı bir yer ve çevre tasarlayarak, bu yerin yeryüzü şekilleri hakkında çıkarımda bulunur.

Değerler
Bilimsellik

Beceriler
Harita okuryazarlığı

Araç-Gereçler
Bilgisayar, fiziki harita, etkileşimli
tahta, kâğıt, kalem

Yöntem ve Teknikler
Tartışma, soru-cevap, gözlem,
araştırma

Uygulayıcı İçin Ön Hazırlık

Öğretmen EK 1, EK 2, EK 3 ve EK 4'ü ders öncesi hazırlar. Ülkemizin yeryüzü şekillerini gösteren kabartma haritalarını hazırda bulundurur.





Öğrenme-Öğretme Süreci

1. Aşama

Öğretmen etkileşimli tahta yardımıyla göğüs kafesini içeren röntgen filmi öğrencilere gösterir. Öğrencilere ne gördüklerini sorar. Röntgen filmine bakarak iç organların konumundan hareketle hangi organlar olabilecekleri sorulur. Alınan dönütlerden sonra öğrencilere yeryüzü şekillerinin yer aldığı görsel bilgisayar yardımıyla gösterilir. Öğrencilerden görsellerden yola çıkarak yeryüzü şekillerinin neler olduğu sorgulanır.

2. Aşama

Etkileşimli tahta yardımıyla EBA Portal link üzerinden yeryüzü şekilleri ile ilgili video öğrencilere izlettirilir. Videoya bağlı olarak öğrencilere sorular yöneltilir:

- 1.Harita ve harita çeşitleri nelerdir?
- 2.Fiziki haritada hangi yeryüzü şekilleri gösterilir?
- 3.Yaşadığınız çevrede hangi yeryüzü şekilleri bulunmaktadır? Örnekler veriniz.

Öğretmen haritanın tanımını yapar. Coğrafya, tarih, dil, nüfus vb. konularla ilgili yeryüzünün veya bir parçasının, belli bir orana göre küçültülerek düzlem üzerine çizilen taslağına “harita” denildiğini belirtir. Haritaların gerçek yaşamı kolaylaştırmak adına farklı amaçlarla çizildiğini söyler.

Öğretmen öğrencilerden Türkiye fiziki haritasında kullanılan renklere dair görüş belirtmelerini ister. Öğrencilere, “Sizce fiziki haritalarda kullanılan renkler ne anlama gelmektedir?” sorusu yöneltilir. Renklerin kullanımı hakkında genel bilgiler aşağıdaki görsel yardımıyla verilir.



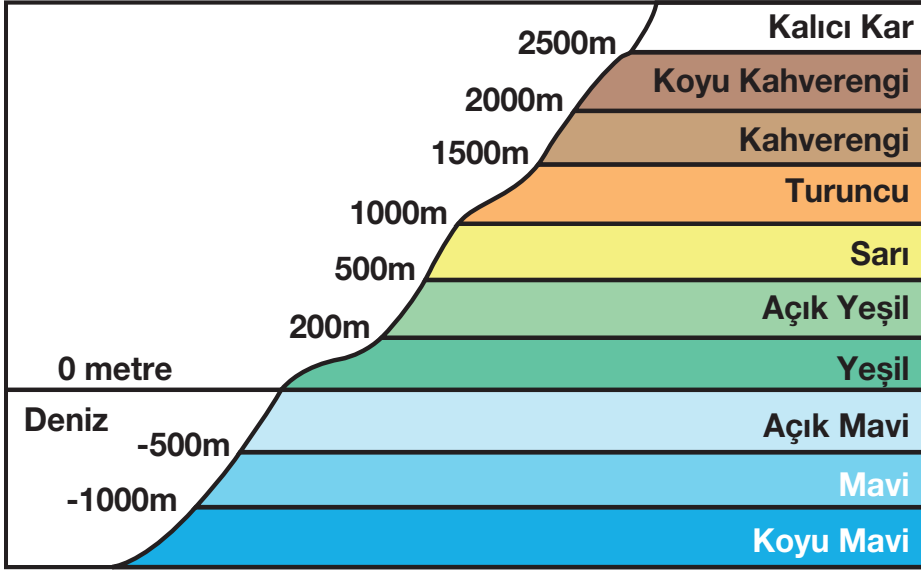

3. Aşama

Öğretmen fiziki haritalarda görülen başlıca yer şekillerini tanımaları amacıyla EK 1'deki eşleştirme çalışmasına geçer. Öğrencilerin tabloda verilen yeryüzü şekillerini ifade eden cümleleri okuyarak, verilen yeryüzü şekli ile eşleştirmeleri istenir.

4. Aşama

Renklendirme yöntemiyle hazırlanan fiziki haritalarda yeryüzü şekillerini göstermek için EK 2 öğrencilere dağıtılır. Etkinlikteki çalışmalar yapılır.

5. Aşama

Yeryüzü şekilleri tanıtıldıktan sonra öğretmen öğrencilere yaşadıkları ildeki yeryüzü şekillerinin ne olduğunu sorar. Alınan dönütlerden sonra öğrencilerden yaşamak istedikleri bir yer hayal edip, tasarımları istenir. Öğrenciler, yaşamak istedikleri yerin-çevrenin yeryüzü şekillerini dikkate alarak "Hayalimdeki Yer" adlı EK 3'teki çalışmayı yaparlar.



Değerlendirme

Öz Değerlendirme Formu kullanılacaktır (EK 4)

EK 1

Eşleştirme Tablosu

Yönerge: Tabloda verilen yeryüzü şekillerini ifade eden cümleleri okuyarak verilen yeryüzü şekli ile eşleştiriniz.

Yeryüzü Şekilleri: Göl, Platolar, Dağlar, Vadi, Yarımada, Ada, Akarsular, Körfez, Ovalar, Boğaz

VERİLEN TANIMLAMA	YERYÜZÜ ŞEKLİ
Çevresine göre yüksek olan ve tabandan zirveye doğru yamaçları eğimli yeryüzü şekilleridir.	
Yeryüzünde, yer altında belirli bir yatak içinde, eğim boyunca sürekli veya zaman zaman akan sulardır.	
Akarsuların yatağını aşındırarak oluşturduğu yüzey şeklidir	
Deniz veya göl suları ile çevrilmiş küçük kara parçasıdır.	
Çevresine göre yüksekte kalmış ve derin akarsu vadilerinin bulunduğu geniş düzlüklerdir.	
Çevresine göre alçakta kalmış ve akarsu vadilerinin derin olmadığı düzlüklerdir.	
Karalardaki çukurlarda birikmiş durgun sulardır.	
Denizleri birbirine bağlayan dar su yoludur.	
Yalnız bir yanından ana karaya bağlı, öbür yanları suyla çevrili kara parçasıdır.	
Karanın içine sokulmuş deniz parçasıdır.	



EK 2

Türkiye Fiziki Haritası

Yönerge: Türkiye fiziki haritası üzerinde numaraları belirtilen yeryüzü şekillerinin adlarını uygun alana yazarak, hangi bölgede yer aldığını yazınız.



SIRA NO	YERYÜZÜ ŞEKLİNİN ADI	COĞRAFİ BÖLGE	YERYÜZÜ ŞEKLİNİN İNSAN YAŞAMINA ETKİSİ
1			
2			
3			
4			
5			
6			

EK 3

 Hayalimdeki Yer

Yönerge: Yaşamak istediğiniz bir yer hayal ediniz. Yaşama hayali kurduğunuz yerin-çevrenin yeryüzü şekillerini belirleyiniz. Belirlediğiniz yerin-çevrenin yeryüzü şekillerinin olası etkilerini tablodaki ilgili alanları (ulaşım, iklim, ekonomi, yerleşme) dikkate alarak, doğuracağı sonuçları açıklayarak yazınız.

Yaşamak İstedğim Yer:

Yaşamak İstedğim Yerin Yeryüzü Şekilleri:

Hayalimdeki Yerin-Çevrenin Hayatıma Olası Etkilerinin Sonuçları	
Ulaşım	
İklim	
Ekonomi	
Yerleşme	

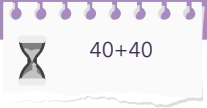

EK 4

ÖZ DEĞERLENDİRME FORMU

Yönerge: Bu öz değerlendirme formu sizin “Renklerin Dili” etkinliğindeki performansınızı değerlendirmeye yönelik hazırlanmıştır. Görüşlerinizi aşağıdaki soruları cevaplayarak belirtiniz.

Öğrencinin Adı-Soyadı:

Etkinlik Adı:

Tarih:

1. Bu etkinlikte benim için en kolay, en zor, en çok zevk aldığım ve hiç hoşlanmadığım bölümler nelerdir?

2. Yeryüzü şekillerinin insan yaşamına etkilerini örneklerle açıklayabilirim.

3. Hayalimdeki yer etkinliğini tekrar yapsaydım, nelere dikkat ederdim?

4. Türkiye Fiziki haritası etkinliğinden neler öğrendim?

5. Renklerin dili etkinlik çalışmasından neler öğrendim?

Notlarım



Yeryüzü Şekli Değişirse

Kazanımlar

S.D.E.O.5.9.1 Yaşadığı çevredeki yeryüzü şekillerinin değişmesi durumunda görülecek iklimin günlük yaşantısına etkilerini tahmin eder.

Değerler

Çevreye karşı duyarlılık, karar verme, eleştirel düşünme

Beceriler

Çevreye karşı duyarlılık, karar verme, eleştirel düşünme

Araç-Gereçler

Fiziki harita

Yöntem ve Teknikler

Soru cevap, örnek olay

Uygulayıcı İçin Ön Hazırlık

Öğretmen dersten önce öğrencinin yaşadığı yerleşim yerinde görülen iklim tipine uygun aşağıda verilen örnek olayı seçerek çıktısını alır. EK 1'de yer alan "İklimin Yaşantıya Etkilerini Örneklendirme Formu" öğrenci sayısı kadar çoğaltılır.





Öğrenme-Öğretme Süreci

1. Aşama

Öğrencilerin yaşadığı bölgede görülen iklim özelliklerine göre aşağıdaki örnek olaylardan biri seçilerek etkinlik başlatılır. Örnek olayın seçiminde yaşadığı yerde görülen iklime uygunluk dikkate alınır.

Akdeniz iklimi görülen bölgede yaşayan öğrenciler için örnek olay:

Ortaokul öğrencisi Türkü, bir an düşünmeye başladı. Türkü'nün yaşadığı yer denizden 20 metre yükseklikte verimli bir ovaydı. Yükselti fazla olmadığı ve kıyıda olduğu için yaz mevsimi sıcak geçiyor, kış mevsiminde ise yağmur yağışı görülüyordu. Türkü, kar yağmasını çok istiyordu. Böylece kartopu oynayacak, yapacağı kardan adamın burnuna havuç takacaktı. Ayrıca Türkü "Acaba burası ova değil de dağlık olsaydı yaşamımda ne değişirdi?" diye düşünmeden edemiyordu.

Karasal iklim görülen bölgede yaşayan öğrenciler için örnek olay:

Ortaokul öğrencisi Türkü, bir an düşünmeye başladı. Türkü'nün yaşadığı yer denizden 1300 metre yükseklikte soğuk bir şehirdi. Yükselti fazla olduğu için kar yağışları yaşıyor, yazlar serin geçiyordu. Türkü yaz mevsiminin sıcak geçmesini ve deniz kenarında bir yerde yaşamayı istiyordu. Böylece yazın denize girebilecekti. Ayrıca Türkü, "Acaba burası yükseltisi fazla olan bir yer değil de yükseltisi az olan bir yer olsaydı yaşamımda ne değişirdi?" diye düşünmeden edemiyordu

Karadeniz iklimi görülen bölgede yaşayan öğrenciler için örnek olay:

Ortaokul öğrencisi Türkü, bir an düşünmeye başladı. Türkü'nün yaşadığı yer dağların hemen önünde ve denize çok yakındı. Bu özelliğinden dolayı dört mevsim bol bol yağmur yağışları görülüyordu. Türkü, her mevsim yağış olmasını istemiyordu ama bu durum yaşadığı yerin ormanlık olmasını sağlıyordu. Ancak Türkü kar yağışının uzun süreli olmasını ve yaz mevsiminin sıcak geçmesini istiyordu. "Acaba burası dağların denize yakın olduğu bir yer değil de uzak olan bir yer olsaydı yaşamımda ne değişirdi? diye düşünmeden edemiyordu.

2. Aşama

Seçilen örnek olay okutulur. Sizce, "Türkü'nün yaşadığı yerde iklimin özellikleri neler olabilir?" sorusu sorulur, alınan cevaplar doğrultusunda yaşanan yerin iklim özellikleri belirlenir. Öğrencilerin eksik cevap vermesi durumunda ek sorularla iklim özelliklerinin belirlenmesi sağlanır.

3. Aşama

Öğrencilere, "Yaşadığı yerdeki iklim, Türkü'nün yaşamını nasıl etkiliyor olabilir?" sorusu sorularak öğrencilerin iklimin insan yaşantısına etkilerine yönelik çıkarımda bulunmaları sağlanır.

4. Aşama

Öğrencilere, "Sizin yaşadığınız yerde görülen iklim özellikleri yaşamınıza ne gibi etkiler yapıyor?" sorusu sorularak örnekler vermeleri sağlanır. Öğrencilerin cevaplarının eğitim, ulaşım, ekonomi, sosyal hayat, kültür ve giyim gibi

başlıklar altında bu başlıklara yönelik örnekler vermeleri sağlanır. Ek 1 “İklimin Yaşantıya Etkilerini Örneklendirme Formu” öğrencilere dağıtılarak Ek 1’deki bölümün doldurulması sağlanır.

5. Aşama

Öğrencilerin yaşadığı yere ait fiziki harita etkileşimli bir tahtaya yansıtılır veya atlas verilir. Yaşadığı yerde yer alan yeryüzü şekillerini belirlemesi sağlanır. Öğrencilerden yeryüzü şekillerinden birini tercih etmeleri istenir ve “Seçtiğiniz yeryüzü şeklinin yaşadığınız çevreye etkileri neler olabilir?” sorusu sorulur. Örnek olarak öğrencilerin yaşadığı yerde bulunan bir dağın tercih etmesi durumunda, bu dağın yaşadığı yerdeki iklim olaylarına etkisini açıklaması sağlanır.

6. Aşama

Öğrencilere, “Seçtiğiniz yeryüzü şeklinin değiştirilmesi durumunda yaşadığınız yerde iklim özellikleri bakımından neler değişebilir?” sorusu sorularak cevaplar alınır. Alınan cevaplar, öğrencilerle birlikte değerlendirilir. Değerlendirme esnasında enlem etkisi, yeryüzü şekilleri, yükselti, denizellik, bitki örtüsü gibi özelliklerin dikkate alınması sağlanır.

Öğretmene Not: Öğrencilerin bu kavramlara yönelik farkındalığının tespit edilmesi durumunda bu kavramlara yönelik açıklamalara yer verilir.

Öğrencilere EK 1’de yer alan “İklimin Yaşantıya Etkileri Örneklendirme Formu” dağıtılarak “Seçtiğiniz yeryüzü şeklinin değiştirilmesi durumunda EK 1’de yer alan Bölüm 1’de verdiğiniz örneklerde ne gibi değişiklikler yaşanır?” sorusu sorularak EK 1’de yer alan Bölüm 2’yi doldurmaları sağlanır.

7. Aşama

Öğrencilerin formu doldurmasından sonra enlem etkisi, yeryüzü şekilleri, yükselti, denizellik ve bitki örtüsü gibi özellikler dikkate alınarak verilen örnekler öğrencilerle birlikte değerlendirilir.

EK Etkinlik Önerisi:

Bilgisayar programlarının kullanımında üst düzey becerilere sahip olan öğrencilerin uygun programlar aracılığıyla çoklu ortam materyali hazırlaması istenir. Bunun için aşağıdaki adımlar izlenir.

- *Materyalde öğrencilerin yaşadığı yerin yeryüzü şekillerine ve iklimine yer vermesi sağlanır.*
- *Öğrencilerin seçtiği yeryüzü şeklini değiştirmesi durumunda, ortaya çıkacak yeryüzü şeklinin ve bunun sonucunda yaşanabilecek iklime bu materyalde yer vermesi sağlanır.*



Değerlendirme

- Bu etkinlik için aşağıda yer alan EK 2’de yer alan “Yeryüzü Şekli Değişirse Etkinliği Derecelendirme Ölçeği” kullanılacaktır.

İklimin Yaşantıya Etkilerini Örneklendirme Formu

Öğrencinin Adı-Soyadı:

Etkinlik Adı:

Tarih:

Bölüm 1. Yaşadığınız yerde görülen iklim özelliklerinin yaşamınıza etkilerine yönelik örnekleriniz	Bölüm 2. Seçtiğiniz yeryüzü şeklinin kaldırılması veya değiştirilmesi durumunda iklim özelliklerinin yaşamınıza etkilerine yönelik örnekleriniz
	Kaldırılan veya değişikliğe uğratılan yeryüzü şekli:
Eğitime yönelik örnek/örneklerim	
Ulaşımaya yönelik örnek/örneklerim	
Ekonomiye yönelik örnek/örneklerim	
Sosyal hayata yönelik örnek/örneklerim	
Kültürel öğelere yönelik örnek/örneklerim	
Giyime yönelik örnek/örneklerim	



EK 2

YERYÜZÜ ŞEKLİ DEĞİŞİRSE ETKİNLİĞİ DERECELENDİRME ÖLÇEĞİ

Öğrencinin Adı-Soyadı:

Etkinlik Adı:

Tarih:

Değerlendirme Ölçütleri		Uygun Değil	Kismen Uygun	Tamamen Uygun
1.	Yaşadığı yerdeki iklimin özelliklerini belirleme			
2.	İklimin insan yaşantısına etkilerini açıklama			
3.	İklimin yaşadığı bölgedeki insan yaşamına etkilerini açıklama			
4.	İklimin yaşantıya yönelik etkilerine örnekler verme			
5.	Yaşadığı yerde yer alan yeryüzü şekillerini belirleme			
6.	Yaşadığı yerdeki yeryüzü şeklinin iklime etkilerini açıklama			
7.	Seçtiği yeryüzü şeklinin kaldırılması veya değiştirilmesi durumunda iklim özelliklerinin yaşantısına etkilerine yönelik örnekler verme			
8.	Seçtiği yeryüzü şeklinin kaldırılması veya değiştirilmesi durumunda yaşanacak değişiklikleri açıklama			
9.	Verdiği örneklerde enlem etkisi, yeryüzü şekilleri, yükselti, denizellik, bitki örtüsü gibi özellikler dikkate alma			
10.	Verdiği örneklerdeki özgünlük durumu			

Notlarım

Doğal Afetler

40+40+40

Afetlere Hazırım

Kazanımlar

S.D.E.O.5.10.1 Doğal afetlerin zararlarını azaltmaya yönelik çözüm önerileri geliştirir.

Değer
Yardıms severlikBeceriler
Karar verme, yenilikçi düşünmeAraç-Gereçler
Bilgisayar, etkileşimli tahta, A4 kâğıtları,
renkli karton, pipet, bir kutu renkli
ataş, raptiye, bir poşet içinde 300
gram kum, ipYöntem ve Teknikler
Soru cevap, tartışma, beyin fırtınası

Uygulayıcı İçin Ön Hazırlık

Öğretmen sınıfın çeşitli noktalarına doğal afetlerle ilgili görseller asar. Gazete haberleri ve afet görsellerinin çıktısını alır. Deprem etkilerini belirlemek için hazırlanacak maket ev tasarımı için gerekli malzemeleri bir ders önceden listeler ve öğrencilerin bu materyalleri hazırlamasını ister.





Öğrenme-Öğretme Süreci

1. Aşama

Görsel 1. Afetlere yönelik meslekler

Öğretmen Görsel 1’de verilen meslekleri renkli kâğıtlara çıktı alarak tahtaya asar veya bu meslekleri tahtaya yazar. Öğrencilere, “Verilen meslekler hangi alanlarda, ne gibi çalışmalar yapar?” sorusu sorulur. Verilen cevaplardan sonra, “Bu mesleklerin ortak özellikleri neler olabilir” sorusu sorulur ve öğrencilerin doğal afetler ile ilgili çalışmalar yapan meslekler olduğu sonucuna ulaşmaları sağlanır.

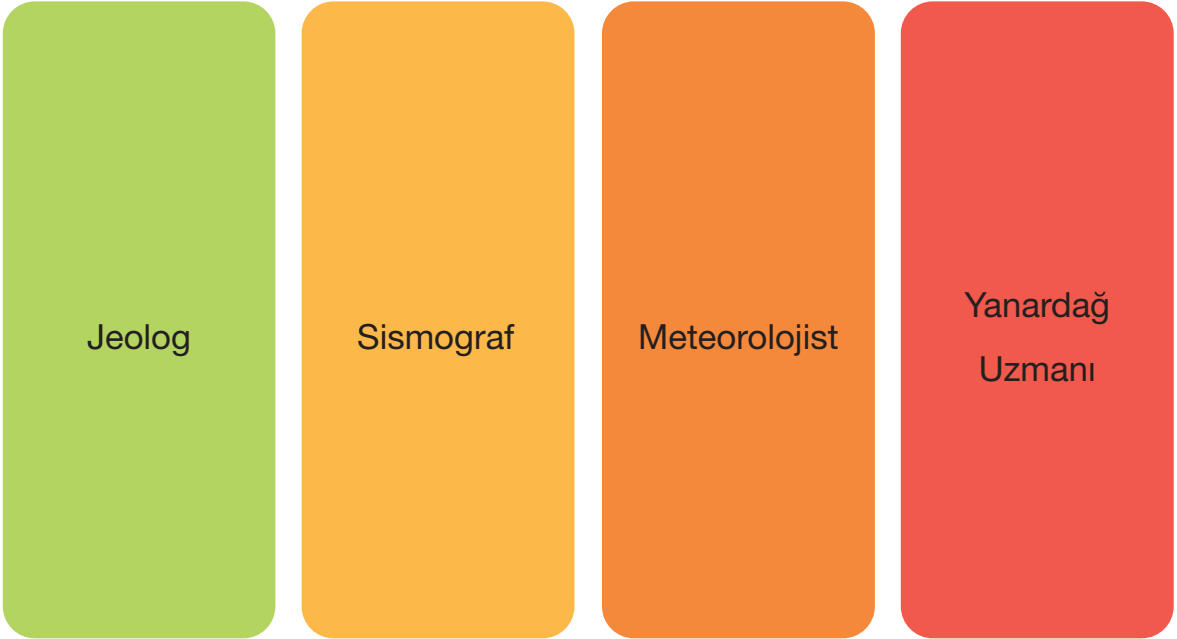

2. Aşama

EK 1’de yer alan doğal afetler ile ilgili kısa bilgi notu öğrencilere sunulur, öğrencilerin okuması sağlanır. Ardından öğrencilerin sınıfa asılmış olan görselleri ve haberleri (Gazete Haberi 1, 2, 3 ve 4) incelemeleri sağlanır.

Öğrencilere, “Bu doğal afetler ve etkileri ile ilgili neler düşünüyorsunuz?” sorusu sorularak öğrencilerin bu doğal afetler ile ilgili görüşlerini açıklamaları istenir.

3. Aşama

Öğrencilere, “Siz veya çevrenizde yaşayan insanlar herhangi bir doğal afet yaşadı mı?” Yaşadıysa “Hangi doğal afet yaşanmıştır?” sorusu sorularak cevapları alınır.

Tahtaya bir balık kılçığı diyagramı çizilerek yaşadığı çevrede görülen veya görülebilecek doğal afetlerin neden ve sonuçlarını diyagrama yazmaları sağlanır.

4. Aşama

Ülkemizin jeolojik yapısı, oluşum süreci ve iklim olaylarından dolayı doğal afetlerin yaşandığı bir yer olduğu vurgulanır. Ayrıca bölgeler arasında yeryüzü şekilleri, iklim özellikleri ve toprak yapısı gibi faktörlere göre afet tehlikelerinin farklılık gösterebileceği belirtilir. Çeşitli zamanlarda yaşanmış doğal afetlerle ilgili EK 2’de yer alan gazete haberleri ve görseller öğrencilere ayrı ayrı dağıtılır. Öğrencilerin kendisine dağıtılan görsel ve gazete haberlerini eşleştirmeleri sağlanır. Dağıtılan görselin gazete haberini bulan öğrencilerin, haber ve afet ile ilgili görüşlerini veya çözüm önerilerini bir karta yazması istenir. Hazırlanan çözüm öneri kartları sınıfa sunularak tartışılır. Sınıfın uygun yerlerine görseller, gazete haberleri ve çözüm öneri kartları asılır. Öğretmen öğrencilerin üretecekleri çözüm önerilerini resim, öykü, şiir, karikatür, afiş vb. yollarla ifade etmelerini ister. Ortaya çıkan ürünlerin sınıfta sunumu yapılır.

5. Aşama

Öğrencilere, “Toplumdaki bireylerde afet bilinci nasıl oluşturulabilir?” sorusu sorulur. Öğrencilere herhangi bir müdahale yapılmadan akıllarına gelen her fikri belirtmeleri sağlanır. Belirtilen her fikir öğretmen tarafından tahtaya not alınır. Bunun için öğrencilerin özgürce fikirlerini ifade etmeleri sağlanır. Daha sonra öğrencilerin ifade ettiği her fikir üzerinde kısa bir değerlendirme yapılarak etkili olabilecek fikirler öğrenciler ile birlikte belirlenir. EK 3’te yer alan “Doğal Afetleri Çözümlüyorum” formu dağıtılarak öğrencilerin doldurmaları istenir.

6. Aşama

Öğrencilere aşağıdaki görevi yerine getirmeleri gerektiği belirtilir. (Web.2.0 araçları kullanılarak bilgisayar ortamında da bu etkinlik yaptırılabilir.)

Sevgili Öğrenciler;

Sizden fay hattı yakınında yer alan bir bölge için depreme dayanıklı ev tasarlamamız istenmektedir. Evinizi; karton, pipet, bir poşet içinde 300 gram kum, raptiye, ip, pipet ve renkli ataş malzemelerini kullanarak tasarlayınız. Tasarlayacağınız evin 300 gram ağırlığa 10 saniye süre ile dayanabilmesi gerekmektedir. Evin belirtilen ağırlık ve sürede yıkılmaması durumunda, depreme dayanıklılık için yaptığınız çalışmalarını not alınız. Evin yıkılması durumunda ise yıkılmaması için hangi çalışmaların yapılması gerektiğini belirleyerek çözüm önerilerinizi not alınız.



Değerlendirme

 EK 4 Öğrencilerin Öz Değerlendirme Formu kullanılacaktır (MEB, 2005).

EK 1

DOĞAL AFETLER HAKKINDA KISA BİLGİ NOTU

Deprem: Yer kabuğunun derin katmanlarının kırılıp yer değiştirmesi veya yanardağların püskürme durumuna geçmesi yüzünden oluşan sarsıntılara deprem denir. Ülkemiz genel olarak deprem kuşağında yer almaktadır. Bu nedenle ülkemizin her yerinde deprem yaşanma ihtimali yüksektir.

Heyelan: Toprak kayması olarak adlandırılır. Fazla yağış alan dik yamaçlarda yağışın etkisi ile toprağın hareket etmesi heyelanları oluşturur. Heyelan ağaçlandırmanın az veya hiç olmadığı alanlarda özellikle killi toprakların bulunduğu alanlarda yaşanır. Yağış ve eğimin fazla olması Karadeniz Bölgesi'nde heyelanların yaşanmasına neden olmaktadır.

Sel: Sürekli yağan yağmurdan veya eriyen kardan oluşan, geçtiği yerlere zarar veren su taşkınlarına sel denir. Ülkemizde Karadeniz Bölgesi'nde ve Marmara Bölgesi'nde daha çok görülmektedir. Kuvvetli ve uzun süreli yağışlar, kar erimeleri, çarpık kentleşme ve altyapı yetersizliği gibi nedenler sele neden olmaktadır.

Orman Yangınları: Doğal veya insan kaynaklı olarak ortaya çıkan ve ormanların bir kısmının veya tamamının yanmasına orman yangını denir. Orman yangınları özellikle yaz aylarında Akdeniz ve Ege Bölgelerinde görülür. Orman yangını çıkması halinde 177 orman yangını ihbar hattı 112 acil çağrı merkezi aranmalıdır.

Çiğ: Dağın bir noktasından kopup yuvarlanan ve yuvarlandıkça büyüyen kar kümesine çiğ denir. Çiğ, dağlık alanlarda biriken karın iç ve dış kuvvetlerin etkisiyle kayması sonucu oluşur. Ülkemizde en fazla Doğu Anadolu Bölgesi'nde görülmektedir.

NOT: Tanımlar <https://sozluk.gov.tr/> adresinden alınmıştır.

EK 2

GAZETE HABERLERİ

Deprem

Gazete haberi 1: İzmir'deki 6,6 büyüklüğündeki deprem anında yaşanan dehşet anlarına ait görüntüler ortaya çıktı. İzmir Seferihisar açıklarında meydana gelen deprem sarsıntısının İstanbul, Manisa, Bodrum, Urla gibi birçok ilde şiddetli şekilde hissedildiği bildirildi. İzmir'deki depremin ardından Bayraklı ve Manavkuyu'da yıkılan binaların olduğu bildirildi. İzmir'deki deprem sonrası 25 kişi hayatını kaybetti, 804 kişi yaralandı (Genel ağdan düzenlenmiştir, 04.12.2021).





Heyelan

Gazete 2: Kastamonu-İnebolu karayolunda sağanak yağış sonrası heyelan meydana geldi. Heyelan nedeniyle iki araç toprak altında kaldı. Edinilen bilgiye göre, akşam saatlerinde etkili olan sağanak yağış sonrasında Kastamonu-İnebolu karayolu üzerinde birçok bölgede heyelan oldu. Küre ilçe girişinde sağanak yağışla birlikte sel taşkınları da yaşandı. Küre ilçe girişinde heyelan nedeniyle iki vatandaşa ait araç toprak altında kaldı. Yaşanan heyelan sonrası Kastamonu-İnebolu karayolunda ulaşım dururken toprak altında kalan araçların kurtarılması için karayolları ekiplerince çalışma başlatıldı. Ayrıca ekipler, Kastamonu-İnebolu karayolu üzerinde birçok bölgede yola taşan toprak ve taş yığınlarını kaldırmak için çalışmalarını sürdürüyor. Bölgede halen sağanak yağış etkisini sürdürüyor. Ekipler, mecbur kalınmadıkça yola çıkılmaması tavsiyesinde bulundu. (Genel ağdan düzenlenmiştir, 04.12.2021).



Sel

Gazete 3: Batı Karadeniz’de sel felaketinden en fazla etkilenen yer, en çok can kaybının görüldüğü ve kayıp başvurusunun yapıldığı Kastamonu’nun Bozkurt ilçesi oldu. İlçenin neden bu kadar büyük bir yıkımla karşılaştığı konusunda çeşitli iddialar var. HES kapaklarının patladığı, tomrukların köprüleri tıkadığı ve felaketten kısa süre önce yapılan anonslarla halkın yanlış yönlendirildiği öne sürülüyor. (Genel ağdan düzenlenmiştir, 04.12.2021).



Orman Yangını

Gazete 4: Muğla'nın çeşitli bölgelerinde 11 gün önce çıkan orman yangını henüz kontrol altına alınamadı. Köyceğiz başta olmak üzere il genelinde yangınlar devam ediyor. Söndürme çalışmaları gece gündüz aralıksız sürdürülmeye çalışılsa da Köyceğiz ilçesindeki yangın henüz kontrol altına alınabilmiş değil. Muğla'da devam eden yangınlar içerisinde en yoğun çalışmanın yürütüldüğü bölge Köyceğiz. Bu bölgede uçaklar ve helikopterler yoğun bir şekilde yangın söndürme çalışmalarını yürütüyorlar.

(Genel ağdan düzenlenmiştir, 04.12.2021).



Çığ

Gazete 5: Van'ın Bahçesaray ilçesinde iki günde iki defa çığ felaketi yaşandı. 5 kişinin öldüğü, 8 kişinin de yaralandığı ilk çığ felaketinde kar altında kalan 2 kişiyi kurtarmak isteyen ekiplerin üzerine de çığ düştü. İkinci felakette dün 33 kişinin hayatını kaybettiği açıklanırken, bugün de facia bölgesinden son 3 kişinin cansız bedenine ulaşıldı. Her iki faciada hayatını kaybedenlerin toplam sayısı 41 oldu. (Genel ağdan düzenlenmiştir, 04.12.2021).



EK 3

 DOĞAL AFETLERİ ÇÖZÜMLÜYORUM

Yönerge: Tabloda yer alan doğal afetler ile bu afetlerin ortaya çıkardığı zararları azaltmaya yönelik geliştirdiğiniz çözüm önerilerini belirtilen başlığın altına yazınız.

Doğal Afetin Adı	Doğal Afetlerin Zararlarını Azaltmaya Yönelik Çözüm Önerileri
DEPREM	
HEYELAN	
SEL	
ORMAN YANGINI	
ÇIĞ	

EK 4

ÖĞRENCİLERİN ÖZ DEĞERLENDİRME FORMU (MEB,2005)

Bu form kendinizi değerlendirmek amacıyla hazırlanmıştır. Çalışmalarınızı en doğru yansıtan seçeneğe (x) işareti koyunuz.

Öğrencinin Adı-Soyadı:

Etkinlik Adı:

Tarih:

ÖĞRENCİLERİN DEĞERLENDİRECEĞİ DAVRANIŞLAR	DERECELER		
	Her zaman	Bazen	Hiçbir zaman
1. Başkalarının anlattıklarını ve önerilerini dinledim.			
2. Gazete metinlerini okudum.			
3. Arkadaşlarımın fikirlerini dinledim.			
4. Etkinlikleri tamamladım.			
5. Anlamadığım yerlerde sorular sordum.			
6. Etkinlik çalışmalarımnda bilimsel veriler kullanmaya özen gösterdim.			
7. Çalışmalarım sırasında zamanımı iyi kullandım.			
8. Çalışmalarım sırasında değişik materyaller kullandım.			

9. Bu etkinlikten neler öğrendim?

.....

.....

.....

.....

10. Bu etkinlik sırasında bulduğum veya beğendiğim en iyi çözüm önerisi?

.....

.....

.....

.....

11. Bu etkinlik sırasında en iyi yaptığım şeyler:

.....

.....

.....

.....

Buluş Yapanlar

Kazanımlar

S.D.E.O.5.11.1 İcatlardan hareketle bilim insanlarının ortak özellikleri hakkında çıkarım yapar.

Değerler
Bilimsellik

Beceriler
Yenilikçi Düşünme, Değişimi ve sürekliliği
algılama

Araç-Gereçler
Etkileşimli Tahta, Kâğıt, Kalem

Yöntem ve Teknikler
Soru-cevap

Uygulayıcı için Ön Hazırlık

Ek çıktılar alınır.





Öğrenme-Öğretme Süreci

Buluşların ortaya çıkmasının nedeni nedir?

Buluşların ortaya çıkmasında hayal gücü, merak, çalışma ve azmin önemi nedir?

Bilgi birikiminin buluşların ortaya çıkmasındaki rolü nedir? Mucitleri, icat yapmaya iten unsurlar neler olabilir?

Soruları öğrencilere yöneltilir.

1. Aşama

Öğretmen etkileşimli tahta yoluyla "Dikiş Makinesi" videosunu EBA Portal üzerinden izletir.

Dikiş makinesinin parçalarının kombine çalışması sonrasında dikişin nasıl gerçekleştiği üzerinde öğrenci fikirleri alınır ve üzerinde konuşulur.



<http://meb.ai/f5Ekkk>

2. Aşama

EK 1 kullanılarak öğrencilerin dikiş makinesinin tarihçesini okumaları sağlanır. Öğrencilerin EK 1'e bağlı çalışma kâğıdındaki soruları cevaplamaları istenir.

3. Aşama

EK 2 kullanılarak öğrencilerin bulaşık makinesinin icadını okumaları sağlanır. Öğrencilerin EK 2'ye bağlı çalışma kâğıdındaki soruları cevaplamaları istenir.

4. Aşama

Öğrenciler, EK 3'te ki yönerge doğrultusunda verilen icatlar ile ilgili metinlerden de yola çıkarak diyagrama bilim insanlarının ortak özelliklerini yazarlar.



Değerlendirme

Öz değerlendirme formu doldurulacak.

EK 1

 Dikiş Makinesinin Tarihçesi; 1790 yılında İngiliz mucit Thomas Saint deri üzerine açılan deliklerden iplik geçirilmesi buluşu ile dikiş makinesinin de tarihçesi başlamış oldu. Thomas Saint araştırmacı kişiliği, gayretinin sonucu olarak Dikiş makinesinin patentini almıştır. Fransız Barthelemy Thimoner ise geçmiş bilgi birikiminden yararlanarak çalışkanlığı sayesinde 1830 yılında “zincir dikiş” yöntemini kullanan bir makine icat etti. Terzilerin karşı çıkması sonrasında üretim sonlandırıldı. Çalışkan bir kişiliğe sahip olan Amerikalı Walter Hunt (1796-1859) günümüzde kullanılan dikiş makinesine benzer bir dikiş makinesi üretti.

Elias Howe’un yaşadığı beldeye bir mühendis gelir. Mühendis, Elias Howe’e “bir dikiş makinesi tasarlayan çok zengin olur” der. Howe, o ana kadar spiralli defterlerdeki benzer mantıkla çalışan dikiş makineleri denemiş ama bir türlü başarılı olamamıştır. Üretken, meraklı ve çok yönlü bir kişiliğe sahip olan Howe, dikiş makinesi üzerine uzun uzun düşünmeye başlar. Howe bir gece rüyasında bir kabileye esir düştüğünü, dikiş makinesini tasarlayamaz ise öldürüleceğini görür. Kabile savaşçıları mızraklarını Howe’a doğrulttukları sırada Howe, mızrak uçlarında delik olduğunu görür. Klasik dikiş iğnelerinde yanda bulunan delik artık iğne ucundadır. Elias Howe kilit dikiş sisteminin mucidi olarak tanınan bir bilim insanıdır. (Genel ağdan düzenlenmiştir, 04.11.2021).

Çalışma Kâğıdı

Yönerge: Dikiş makinesinin ortaya çıkışı ve gelişimi hakkında bilgiler verilmiştir. Metinde verilen bilgilerden yola çıkarak soruları cevaplayınız.

1- Elias Howe’un çift dikiş yapabilen ilk dikiş makinesini icat etmesinde hangi özelliği etkili olmuş olabilir?

.....

.....

.....

2- Bilgi birikimlerinin yeni icatların ortaya çıkmasındaki rolü nedir?

.....

.....

.....

3- Elias Howe’un çift dikiş yapabilen ilk dikiş makinesinin mucidi olmasının sürecini açıklayınız?

.....

.....

.....

4 -Elias Howe’un bu buluşu günümüzde hangi inovatif alanda etkili olmuştur?

.....

.....

.....

EK 2

 Bulaşık Makinesinin İcadı: Mucidimiz Josephine Cochrane, 1839 yılında Ohio'da doğdu. Babası inşaat mühendisi büyük babası ise buharlı tekne alanında çok ünlü bir mucitti. Josephine Cochrane, çini porselenlerini çok severdi. Hizmetçilerin gereken önemi göstermediğini düşünerek çok zaman bulaşıkları kendisi yıkamak zorunda kalmıştır. Bir gün çalışan hizmetçisi, porselenlerini yıkarken kırınca, Josephine sinirlenir ve bulaşık makinesi icat etmeye karar verir. İcat ettiği buluş, basınçlı suyu bulaşıkların üzerine fıskırtacak şekilde tasarlamıştır. Cochrane, bulaşık makinesinin patentini 1886 yılında almıştır. (Genel ağdan düzenlenmiştir, 04.11.2021).

Çalışma Kâğıdı

Yönerge: Bulaşık makinesinin ortaya çıkışı ile ilgili bilgiler verilmiştir. Metinde verilen bilgilerden yola çıkarak soruları cevaplayınız.

1- Josephine Cochrane'nin bulaşık makinesini icat etmesinde hangi özelliği etkili olmuş olabilir?

.....

.....

.....

.....

.....

2- Yaşanılan sorunlara çözüm bulma isteğinin buluşların ortaya çıkmasındaki payı nedir?

.....

.....

.....

.....

.....

.....

3- Josephine Cochrane'u buluş yapmaya iten nedenler nedir?

.....

.....

.....

.....

.....

4- Sizce Josephine Cochrane'un bu buluşu daha sonraki yıllarda hangi inovatif etkiyi oluşturmuştur? Bulaşık makinesindeki kullanılan son teknolojik yenilikleri de düşünerek açıklayınız.

.....

.....

.....

.....

EK 3

 Yönerge: Verilen icatlar ile ilgili metinlerden yola çıkarak bilim insanlarının ortak özelliklerini diyagrama yazınız.

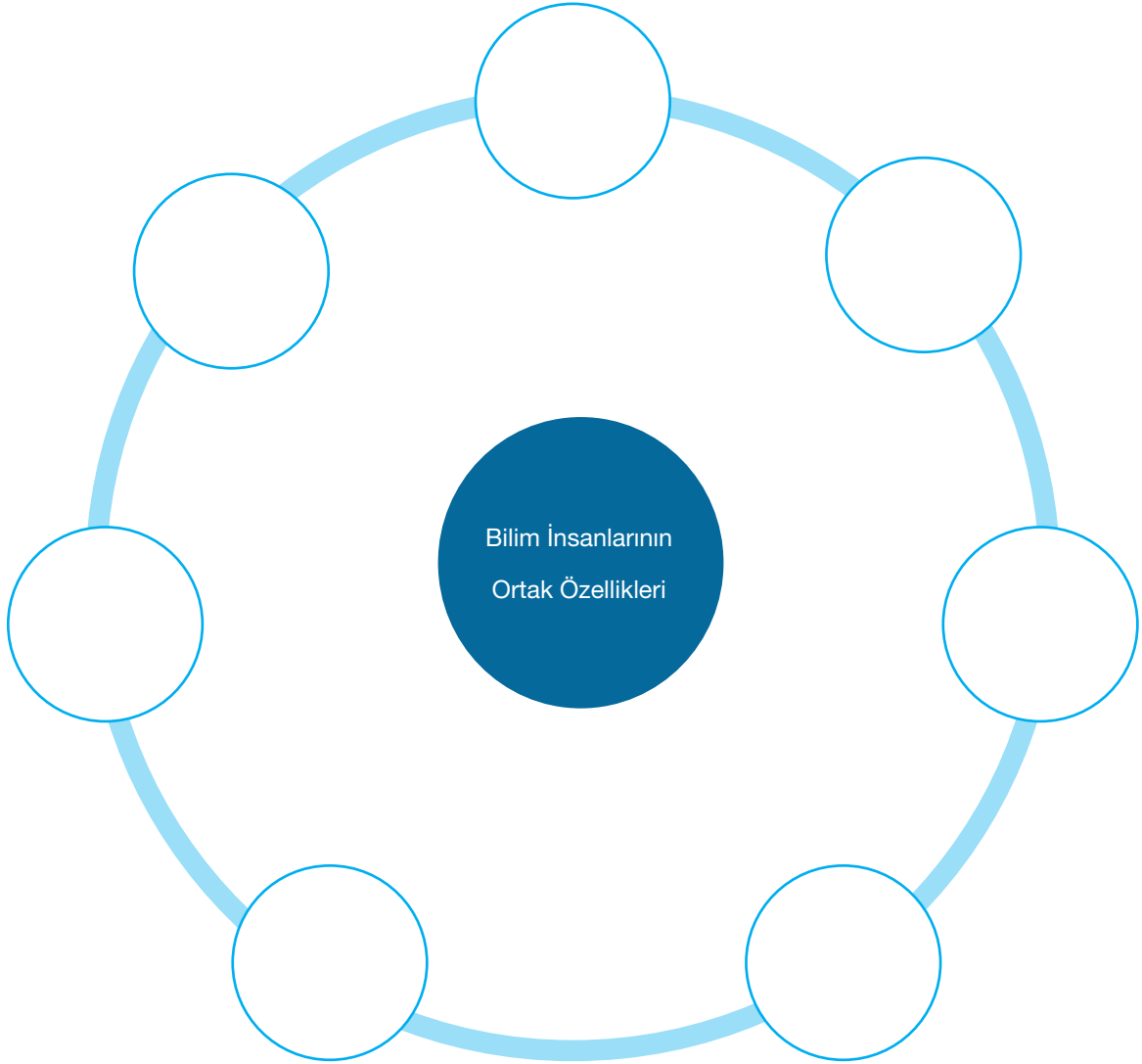

ÖZ DEĞERLENDİRME

Öğrencinin Adı-Soyadı:

Etkinlik Adı:

Tarih:

Yönerge: Bu öz değerlendirme formu sizin “Buluş Yapanlar” etkinliğindeki performansınızı değerlendirmeye yönelik hazırlanmıştır. Görüşlerinizi soruları cevaplayarak belirtiniz.

1- Bu etkinlikte neler öğrendim?

.....

.....

.....

.....

.....

.....

.....

.....

.....

.....

.....

2- Bu etkinlikte en çok zevk aldığım bölümler nelerdir?

.....

.....

.....

.....

.....

.....

.....

.....

.....

.....

.....

3- Bu etkinlikte zorlandığım bölümler nelerdi?

.....

.....

.....

.....

.....

.....

.....

.....

.....

.....

.....

4- Etkinliği yeniden yapsam neyi daha iyi yapardım? Neleri değiştirdim?

.....

.....

.....

.....

.....

.....

.....

.....

.....

.....

.....



Düşünüyoruz, Üretiyoruz

Kazanımlar

S.D.E.O.5.12.1.Toplumda ortaya çıkan ihtiyaçlara yönelik üretime dayalı yeni fikirler ortaya koyar.

Değişen toplumsal ilgi ve ihtiyaçlar araştırılarak bunları karşılamaya yönelik çalışmalar yapmış başarılı girişimciler de incelenerek yenilikçi fikirler geliştirilir.

Değerler
Çalışkanlık

Beceriler
Finansal Okuryazarlık, Girişimcilik

Araç-Gereçler
Akıllı tahta (Bilgisayar), Yazıcı

Yöntem ve Teknikler
Proje, Soru-Cevap

Uygulayıcı İçin Ön Hazırlık

Öğretmen bir önceki hafta kısa bir soru-cevap etkinliği gerçekleştirerek öğrencilerin girişimcilik ile ilgili ön bilgilerini yoklar. Ekte yer alan bulmacayı, Necip Akar ve Kahraman Sağra adlı girişimcilerin başarı hikâyesinin yer aldığı ektteki yazıları çıktı olarak hazırlar. Öğretmen derse bir avuç fındık ile gelebilir.





Öğrenme-Öğretme Süreci

1. Aşama

Öğretmen girişimcilik ile alakalı olan kavramları buldurmaya yönelik Ek 1’de yer alan bulmacayı öğrencilere dağıtır ve çözmeleri için yeterli zamanı verir. Bulmaca tamamlandıktan sonra elde edilen kavramlar ile girişimcilik arasındaki bağlantıyı kurabilmek adına soru-cevap etkinliği yapılır. Girişimci insanların özelliklerine hangi eklemelerin yapılabileceği sorulur.

2. Aşama

Bu aşamada Necip Akar ve Kahraman Sağra isimli girişimcilerin oluşturdukları markalara ait web sitelerine girerek öğrencilere bu markaları tanıyıp tanımadıkları ve bu markaların ne amaçla kuruldukları gibi sorular sorulur. EK 2 kâğıdı öğrencilere dağıtılarak ilgili markaların oluşum süreçlerinde girişimcilerin rolü fark ettirilir.

3. Aşama

Bu aşamada öğrencinin bir girişimci adayı olarak çevresinde var olan problemleri ya da ihtiyaçları keşfetmesi amaçlanmaktadır. Bunun için EK 3’te yer alan çalışma şablonu uygulanır.

Not: Etkinlik 3’te öğretmen tarafından öğrenciye en doğru yatırımın ne olması gerektiğine yönelik rehberlik yapılabilir.

4. Aşama

Günlük yaşamdan belirlemiş olduğu bir problemi veya ihtiyacı ortadan kaldırmak için girişimcilik becerilerini kullanarak bir proje fikri ortaya koyar. Bu etkinlik için EK 4’te yer alan proje şablonu kullanılabilir.



Değerlendirme

 Bu etkinlikte kontrol listesi EK 6 kullanılacaktır.



EK 1

Bulmaca: Bul bakalım

Soldan Sağa

3. Bir şeyi ortaya koymak, oluşturmak, yapmak için emek harcamak.
4. Bir işte elde edilen iyi, güzel, yararlı sonuç.
5. Bir şeyi zihinde tasarlayıp canlandırmak.
7. Kişinin kendisini tanıması ve başaracağına yönelik inancı.
8. Düşünmek ve akıl yürütmek.

Yukarıdan Aşağı

1. Olmayan bir şeyi hayal edebilme, bir şeyi herkesten farklı yollarla yapabilme ve yeni fikirler geliştirebilme yeteneğidir.
2. Bir işe ayrılmış ya da bir iş için alışılmış saatler.
6. Belli bir bilim dalında, belli bir konuda bilgi ve beceri kazandırma, yetiştirme ve geliştirme işi.

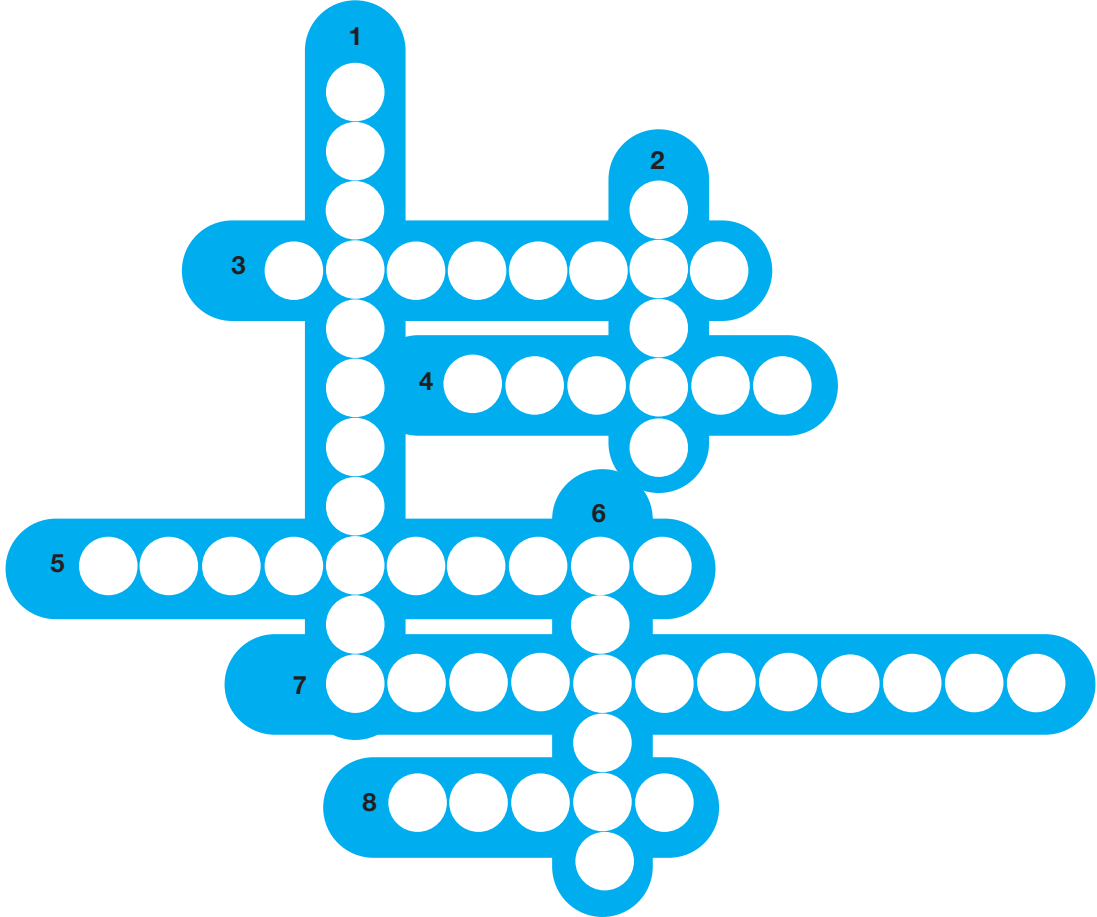

Soldan Sağa

3. Bir şeyi ortaya koymak, oluşturmak, yapmak için emek harcamak.
4. Bir işte elde edilen iyi, güzel, yararlı sonuç.
5. Bir şeyi zihinde tasarlayıp canlandırmak.
7. Kişinin kendisini tanıması ve başaracağına yönelik inancı.
8. Düşünmek ve akıl yürütmek.

Yukarıdan Aşağı

1. Olmayan bir şeyi hayal edebilme, bir şeyi herkesten farklı yollarla yapabilme ve yeni fikirler geliştirebilme yeteneğidir.
2. Bir işe ayrılmış ya da bir iş için alışılmış saatler.
6. Belli bir bilim dalında, belli bir konuda bilgi ve beceri kazandırma, yetiştirme ve geliştirme işi.

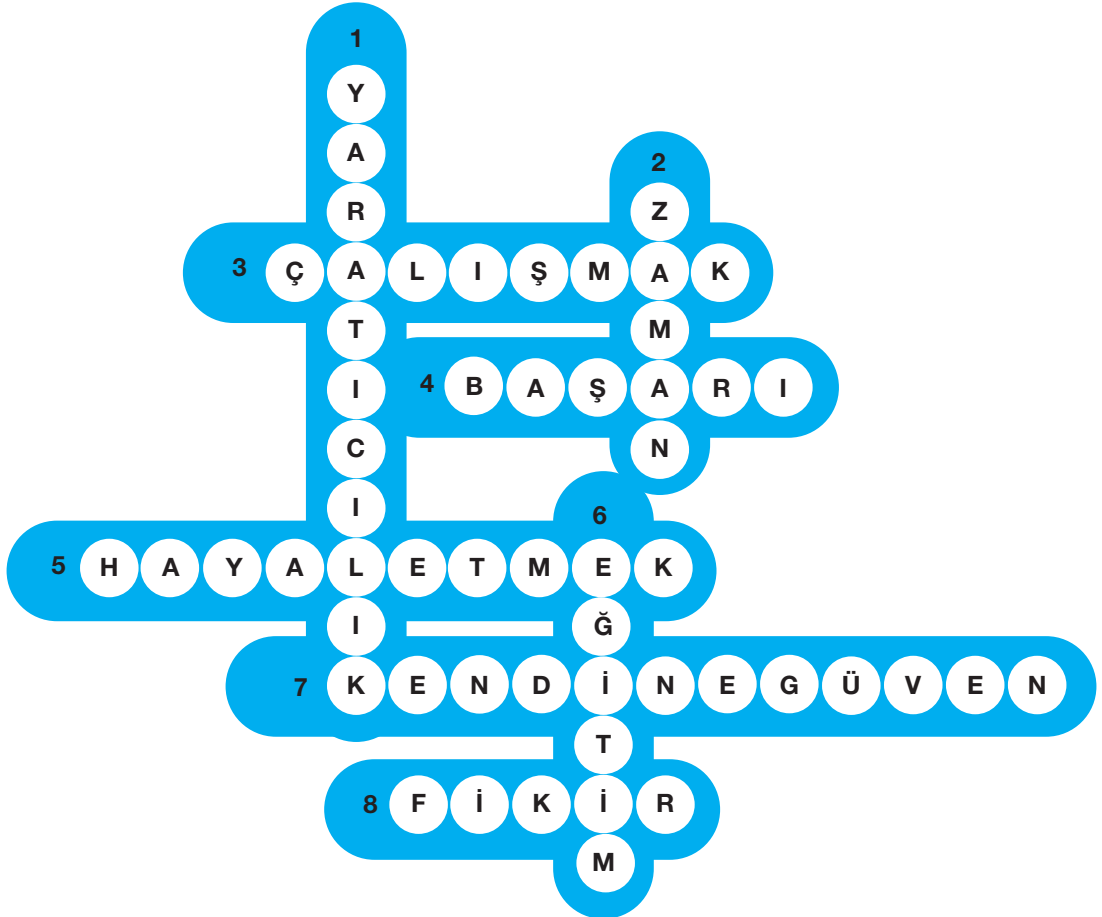

EK 2

Etkinlik 2

Necip AKAR

Ben Necip Akar, 1904 yılında Gaziantep'in Nizip ilçesinde doğdum. 5 yaşında ailemle birlikte İstanbul'a taşındık. İlkokulu Kadıköy'de, ortaokulu ve liseyi ise Vefa Lisesinde okudum. 1924 yılında ise Eczacılık okulundan mezun oldum. İlk işime Divanyolu'nda yer alan Necip Özgül eczanesinde başladım. Bizim zamanımızda ilaçlar eczanelerde üretildiği için bu eczanede çalışırken krem ve diş macunu yapımı konusunda hem çok bilgi edindim hem de üretim yaptım.

Askerden geldikten sonra Cemil abim ile birlikte Şampuan (Şampuan Cemil), Krem (Necip Bey Kremi) ve Diş Macunu (Necip Diş Macunu) üretmeye başladık. 1927 yılında Radyolin adlı yeni bir diş macunu ile ülkede kısa sürede yaklaşık yarım milyon diş macunu satışı yaptık.

1931 senesinde ülkemizde büyük bir grip ve nezle salgını olmuştu. İnsanlar grip ve nezleden çok fazla rahatsızlık duyuyor ve ağrıları hafifletecek bir çözüm arıyorlardı. Bu ihtiyaca cevap verecek bir şey bulmalıydım. Küçüklüğümde beri çok çalışkan ve araştırmacı bir insan olduğum için çok düşündüm, araştırdım ve sonunda ruhsatını da aldığım "Gripin" adlı bir ilaç hazırladım. Hazırladığım ilaç hastalığı çok çabuk geçiren ve ağrıları dindiren bir ilaç olduğu için insanlar tarafından çok talep edildi.

Kahraman SAĞRA

Ben Kahraman Sağra, 1910 yılında ülkemizde en çok fındık üretilen şehir olan Ordu'da dünyaya geldim. Ailem fındık üreticiliği, matbaacılık gibi işlerle uğraşıyordu. Ürettiğimiz fındıkların büyük çoğunluğunu yurtdışına satıp sonrasında da çok daha pahalı olan fındıklı çikolata ürünleri olarak geri almamız küçüklüğümde beri kafamı kurcalıyordu. Bunu neden biz yapamıyorduk? Daha sonra iki oğlumu Almanya'ya üniversite eğitimi almak için gönderdim. Çocuklarıma yurtdışındaki fındık işleme ve çikolata üretimi konusunda araştırma yapmalarını istedim. 1964 yılında Ordu'da ilk fındıklı çikolata fabrikasını kurdum. Fındık konusunda sıkıntımız yoktu ancak yeni bir marka olmamız nedeniyle satışlar dünya devi markalarla yarışmıyordu. Bunun için aklıma bir fikir geldi. Çikolata kremalarını bardaklara koymaya karar verdim. Kısa süre içerisinde ürünlerimiz ülke genelinde çok fazla satılmaya başladı. Çünkü insanlar çikolatayı ve bardakları çok sevmişlerdi. Ülke genelinde hızlı bir şekilde mağazalarımızı açtık. İlerleyen dönemde de dünya devleri ile yarışır bir hale geldik.

Sorular:

1. Sizce Necip Akar'ı grip ve nezle ilacı üretimi konusunda harekete geçiren durum nedir?
2. Necip Akar'ın girişimci bir insan olmasını sağlayan özellikler neler olabilir?
3. Kahraman Sağra'yı girişimci olmaya yönlendiren olay nedir?
4. Çikolata fabrikasının kurulmasının Ordu'ya ve Türkiye'ye ne gibi katkıları olmuştur?
5. Sizce her iki girişimcinin ortak özellikleri neler olabilir?

EK 3

Etkinlik

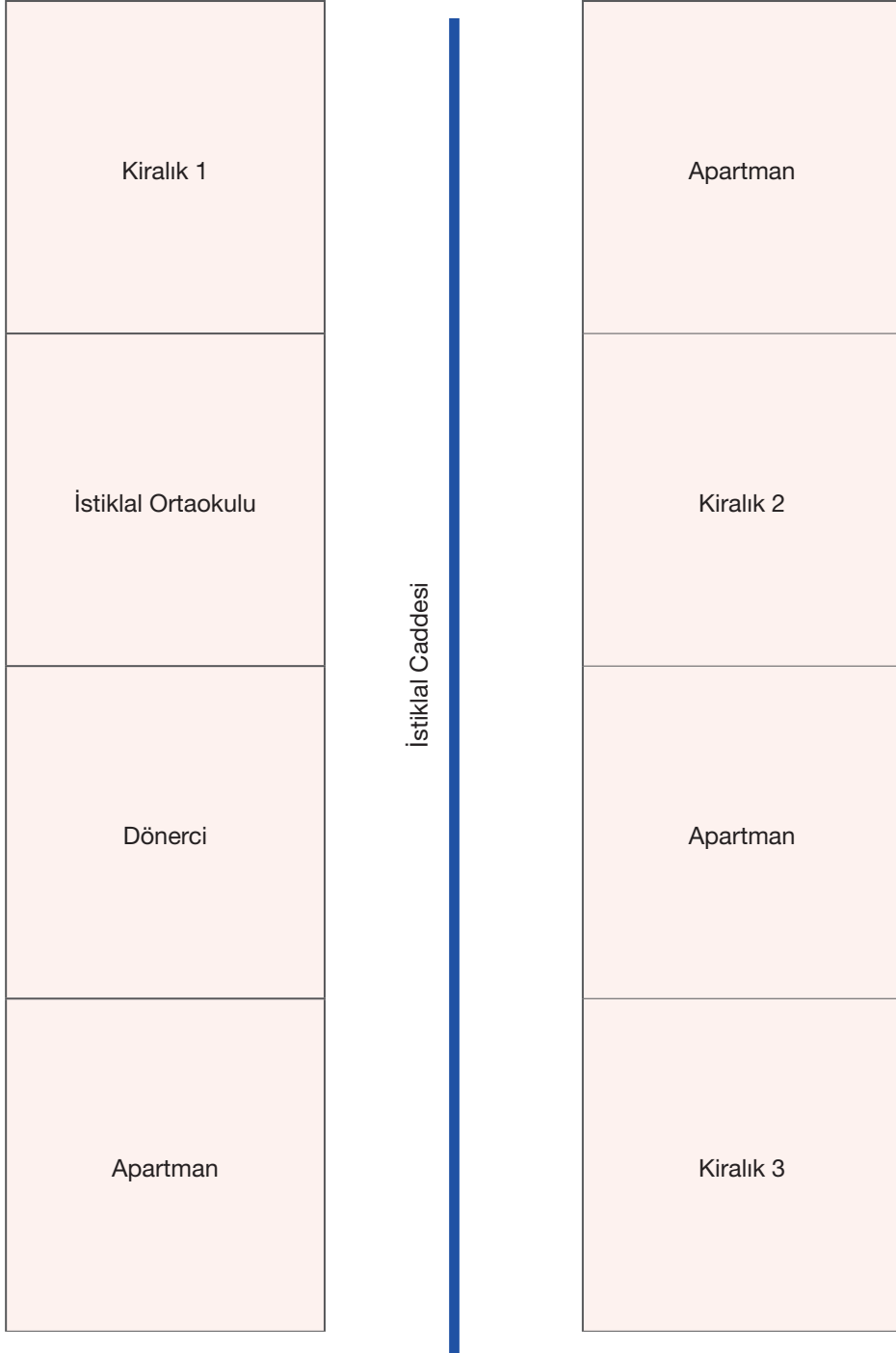

Görsel 1: İstiklal Caddesi ve Dükkânlar

- İstiklal Caddesi'nde var olan dükkân, okul vb. yerlerden hareketle insanların ihtiyaçlarını karşılamaya yönelik olarak kiralık dükkânlara ne açılabilir?
- Açmayı düşündüğünüz iş yerlerine yönelik isim ve tanıtım kampanyası yapınız.

EK 4

 Proje Şablonu:

Projenin Adı

Projenin Konusu

Projenin Amaçları

Yatırım Yapacağım Yer

Pazarlama Satış, Tanıtım Çalışması

EK 5

KONTROL LİSTESİ

Yönerge: Bu kontrol listesi öğrencinin verilen görevleri yerine getirip getirmediğini değerlendirmek amacıyla hazırlanmıştır.

KONTROL LİSTESİ

Öğrencinin Adı-Soyadı:

Etkinlik Adı:

Tarih:

ALT DAVRANIŞLAR

Evet

Hayır

1.	Toplumun ihtiyaç ve sorunlarına örnekler verdi.		
2.	Toplumun ihtiyaç ve sorunlarına yönelik fikir önerileri oluşturdu.		
3.	İhtiyaca yönelik proje oluşturdu.		
4.	Amaç ve yöntem belirledi.		
5.	Pazarlama fikirleri ortaya çıkardı.		
6.	Yönergeleri takip etti.		

Halka hizmet edenler



40+40

Ne Kadar Hizmet Ediyorlar?

Kazanımlar

S.D.E.O.5.13.1.Bireysel ve toplumsal ihtiyaçlar ile bu ihtiyaçların karşılanması için hizmet veren kurumları belirli kriterlere göre değerlendirir.

Değerler

Dayanışma, yardımseverlik

Beceriler

Araştırma, eleştirel düşünme

Araç-Gereçler

A4 kâğıdı, etkileşimli tahta

Yöntem ve Teknikler

Beyin fırtınası, gösterip yaptırma, soru cevap

Uygulayıcı İçin Ön Hazırlık

Ekler çoğaltılır, bazı kurum ve kuruluş broşürleri temin edilir.





Öğrenme-Öğretme Süreci

1. Aşama

Millî Eğitim Bakanlığı, Sağlık Bakanlığı, Nüfus ve Vatandaşlık İşleri Genel Müdürlüğü, Karayolları Genel Müdürlüğü, Çevre ve Şehircilik Bakanlığı, TEMA ve Darüşşafaka logoları basılı olarak veya etkileşimli tahta yoluyla öğrencilere gösterilir. Aşağıdaki sorular sorularak öğrenci cevapları alınır.

* Bu logolar hangi kurum veya kuruluşlara aittir?

* Daha önce bu logoları gördünüz mü? Gördüyseniz nerede gördünüz?

Alınan cevaplardan sonra insanların yaşama dair ihtiyaçlarını gidermek için resmî kurum ve sivil toplum kuruluşları olduğu belirtilir. EK 1’de yer alan bilgi kartları öğrencilere verilerek, hangisinin resmî kurum hangisinin sivil toplum kuruluşuna ait olduğunu belirlemeleri istenir.

2. Aşama

“Çevrenizde hangi resmî kurum ve STK’lar vardır? Hangi amaçlarla faaliyetler yürütmektedirler?” sorusu sorularak öğrenci yakın çevrelerindeki resmî kurum ve STK’ları amaçlarıyla birlikte ifade etmeleri sağlanır. Öğrencinin WEB 2 araçları kullanarak çevresinde bulunan resmî kurum ve STK’lar ile ilgili bir kavram haritası hazırlaması sağlanır. Öğrencilerin, kavram haritasının altına, kavram haritasındaki kurum ve STK’ların yaptığı çalışmaların, kurum ve STK’nın amacına uygun olup olmadığını nedenleriyle yazmaları istenir.

3. Aşama

EK 2’de yer alan “Benzerlik ve Farklılıklar Venn Şeması Çalışma Kâğıdı” öğrencilere dağıtılır ve öğrencilerin doldurmaları istenir. Daha sonra EBA portalından “Resmî Kurumlar ve Sivil Toplum Kuruluşları” adlı video izletilerek benzerlik ve farklılıklar kontrol edilir. Bu kurum ve kuruluşların toplumsal yardım ve dayanışmayı arttırdığı ifade edilir. Öğrencilere aşağıdaki sorular sorulur.

- Bu kurum ve kuruluşların hangisinden, nasıl yararlandınız?
- Bu kurum ve kuruluşlar neden ve nasıl toplumsal dayanışmayı arttırmaktadır?

4. Aşama

EK 3’te yer alan Kurum ve STK’ları değerlendirme Formu dağıtılarak doldurmaları istenir.



Değerlendirme

EK 4’te yer alan “Ne Kadar Hizmet Ediyorlar? Etkinliği Dereceli Puanlama Anahtarı” kullanılacaktır.

**EK 1****SİVİL TOPLUM – RESMÎ KURUM ÖZELLİKLERİ BİLGİ KARTI**

.....

Devletin, toplumsal ihtiyaçlarımızı karşılamak amacıyla kurduğu kurumlara verilen isimdir.

Özellikleri: Masrafları (giderleri) devlet tarafından karşılanır.

Çalışma şartları ve yöntemleri devlet tarafından belirlenir.

Çalışanlar, hizmetlerinin karşılığında “maaş” denilen ücret alırlar.

Bu kurumlara kamu kurumları da denir. Çalışanlarına da “kamu görevlisi” ya da “memur” denir.

.....

İnsanların bir hizmeti karşılamak için bir araya gelerek kurdukları dernek, vakıf, sendika gibi oluşumlara verilen isimdir.

Özellikleri: Gönüllülük esasına göre çalışırlar.

Çalışanlar yaptıkları hizmet karşılığında ücret almazlar.

Kuruluşlarında devletin katkısı yoktur. Çalışmalarını devletin koyduğu yasalar çerçevesinde yaparlar.

Masraflarını bağışlarla karşılarlar.

EK 2**RESMÎ KURUM/STK BENZERLİK VE FARKLILIKLAR ÇALIŞMA KÂĞIDI**

Sevgili Öğrenciler,

Aşağıdaki Venn şeması üzerine resmî kurumlar ile sivil toplum kuruluşlarının benzerlik, farklılık ve ortak yönlerini yazınız.

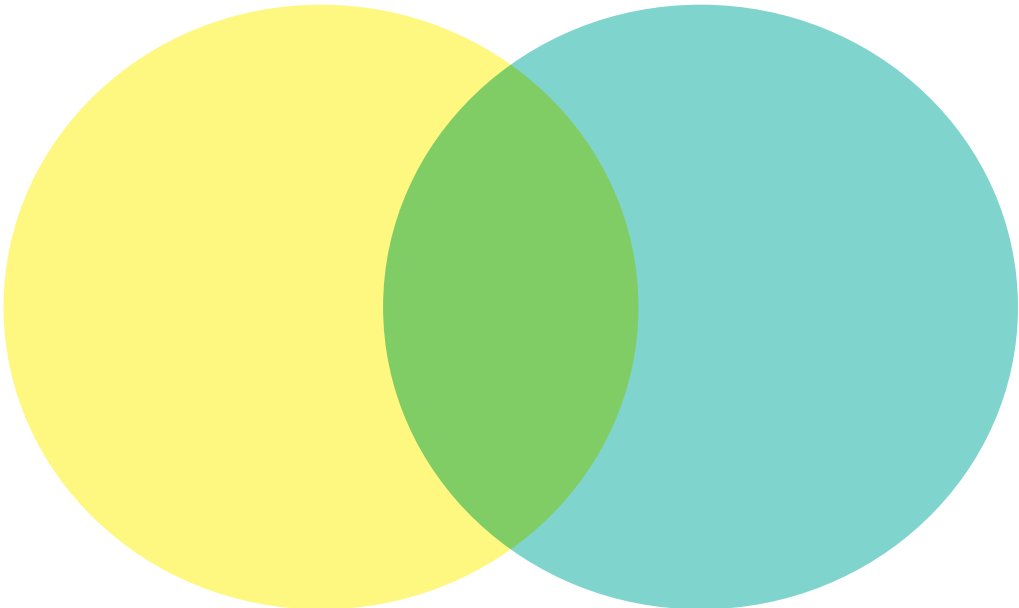

EK 3

KURUM VE STK'LARI DEĞERLENDİRME FORMU

Sevgili Öğrenciler,

Aşağıdaki tabloda açıklama bölümünü okuyunuz. Önce kurum veya STK'nın adını belirleyiniz. Daha sonra hizmet alanı ve amacını yazınız. Kurum veya STK'nın yaptığı çalışmalara örnekler veriniz. Son olarak yapılan çalışmaların kurum veya STK'nın amacına ne derecede hizmet ettiğini değerlendirip, değerlendirme sonucunuzun nedenlerini yazınız.

AÇIKLAMA	Kurum / STK'nın Adı	Yaptığı çalışmalara örnekler	Yapılan çalışmalar amaca ne kadar hizmet etmektedir. Puan vererek nedenlerini açıklayınız.
Yurtiçi ve yurt dışındaki taşınır ve taşınmaz vakıf kültür varlıklarının korunması ve geliştirilmesini sağlar.			() Çok iyi () Orta () Yetersiz Nedeni:
Topraklarımızı tehdit eden erozyon ve çölleşme ile mücadele edilebileceğini göstermek, tehlikeye dikkat çekmek, toprağa sahip çıkmak amacıyla kurulmuştur.			() Çok iyi () Orta () Yetersiz Nedeni:
Dağ ve doğa koşullarında meydana gelen kaybolma ve kaza olaylarında, deprem, sel gibi doğal afetlerde ve büyük kazalarda, kişilere en kısa sürede ulaşmak ve yardım etmek amacıyla kurulmuştur.			() Çok iyi () Orta () Yetersiz Nedeni:
Yetim ve ekonomik durumu yetersiz kız-erkek öğrencilere karşılıksız eğitim olanakları sağlamak amacıyla kurulmuştur.			() Çok iyi () Orta () Yetersiz Nedeni:



EK 4

NE KADAR HİZMET EDİYORLAR? ETKİNLİĞİ DERECELİ PUANLAMA ANAHTARI

Öğrencinin Adı-Soyadı:

Etkinlik Adı:

Tarih:

Başarı Düzeyleri			Başarı Puanı
Geliştirilebilir (1)	Orta (2)	Yeterli (3)	
Resmî kurum ile sivil toplum kuruluşu ayrımını yapamadı.	Resmî kurum ile sivil toplum kuruluşu ayrımını kısmen yapabildi.	Resmî kurum ile sivil toplum kuruluşu ayrımını yapabildi.	
Resmî kurum ile sivil toplum kuruluşlarına örnek veremedi.	Resmî kurum ile sivil toplum kuruluşlarına kısmen örnek verebildi.	Resmî kurum ile sivil toplum kuruluşlarına örnek verebildi.	
Resmî kurum ile sivil toplum kuruluşları arasındaki benzerlikleri belirleyemedi.	Resmî kurum ile sivil toplum kuruluşları arasındaki benzerlikleri kısmen belirleyebildi.	Resmî kurum ile sivil toplum kuruluşları arasındaki benzerlikleri belirleyebildi.	
Resmî kurum ile sivil toplum kuruluşları arasındaki farklılıkları belirleyemedi.	Resmî kurum ile sivil toplum kuruluşları arasındaki farklılıkları kısmen belirleyebildi.	Resmî kurum ile sivil toplum kuruluşları arasındaki farklılıkları belirleyebildi.	
Resmî kurum ile sivil toplum kuruluşları amacı ve faaliyetleri açısından değerlendiremedi.	Resmî kurum ile sivil toplum kuruluşları amacı ve faaliyetleri açısından kısmen değerlendirebildi.	Resmî kurum ile sivil toplum kuruluşları amacı ve faaliyetleri açısından değerlendirebildi.	

Notlarım

Dünya Üzerindeki Kanal Geçit ve Boğazlar

Kazanımlar

S.D.E.O.5.14.1. Dünya üzerindeki çeşitli yerlerin ülkemiz ile diğer ülkeler arasındaki ekonomik ve siyasi ilişkilerdeki rolü hakkında çıkarım yapar.

Değerler
Bilimsellik, Barış

Beceriler
Harita Okuryazarlığı

Araç-Gereçler
Etkileşimli Tahta, Dünya Kıtalar Haritası,
A4 Kâğıdı, Kurşun Kalem

Yöntem ve Teknikler
Araştırma

Her bir öğrenci için ek çıktılar alınır.





Öğrenme-Öğretme Süreci

1. Aşama

Kanal, geçit, burun, boğaz deyince aklımıza ne geliyor?

Kanal ile boğaz arasındaki fark nedir?

Ülkemiz sınırları içerisinde hangi boğazlar bulunmaktadır? soruları öğrencilere sorulur.

2. Aşama

Ek çıktılar öğrencilere verilir. Yönergeye uygun hareket etmeleri istenir.

3. Aşama

EBA Portalı üzerinden “Dünyadaki Önemli Boğazlar ve Kanallar 3” Boğaz ve kanalları yerleştirelim interaktif eğitim sunusu öğrenci/öğrencilere yaptırılır.



4. Aşama

“Dünyadaki Önemli Kanallar ve Boğazlar 2” interaktif içerikli sunu öğrenci/öğrencilere izletilir.



Değerlendirme

Derecelendirme Ölçeği kullanılacaktır.

EK 1

DÜNYA KİTALAR HARİTASI

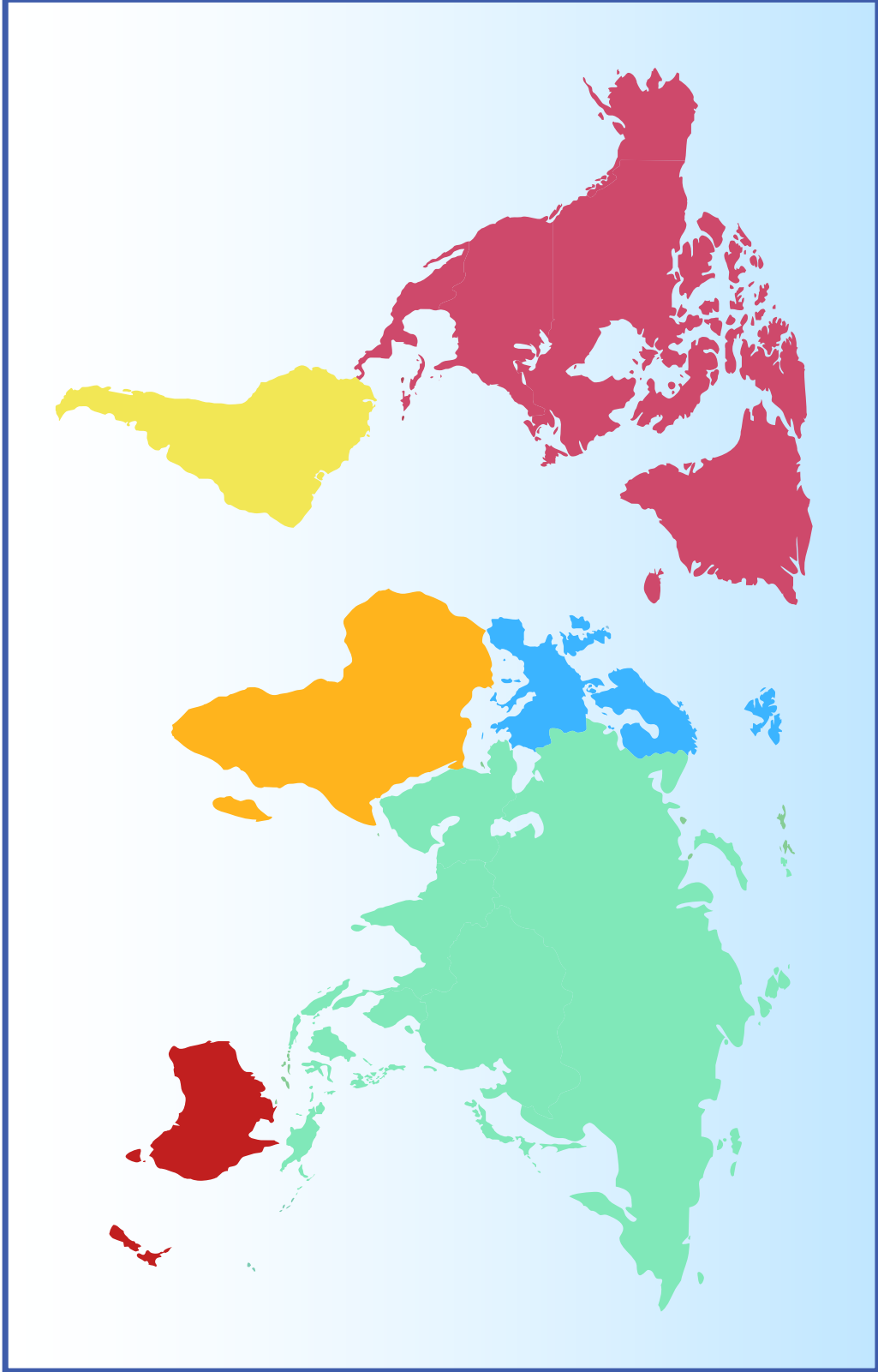

Çalışma Kâğıdı

Yönerge: Sorulara vereceğiniz cevapları her kutucuk içerisinde bir harf gelecek şekilde yazınız. Verdiğiniz cevapları harita üzerinde işaret belirterek gösteriniz.

1- Kuzey Amerika Kıtası'nın batısı ile Asya Kıtası'nın doğu ucunun kesiştiği yerdedir. Büyük Okyanusu Kuzey Buz Denizi'ne bağlar. Aşağıdaki kutucuğa özel konumu tanımlanan yer adını yazınız.

□	□	□	□	□	□	□	□	□	□
---	---	---	---	---	---	---	---	---	---

Adı geçen yerin dünya ülkeleri ve Türkiye açısından siyasi ve ticari önemini belirtiniz.

.....

.....

.....

2- Büyük Okyanus ile Atlas Okyanusu'nu Orta Amerika üzerinden birbirine bağlar. Amerika kara parçasını su yolu ile Kuzey Amerika ve Güney Amerika olarak iki eşit parçaya ayırır. Adını bulunduğu ülkeden alır. Diğer kanallara göre daha farklı bir çalışma sistemi bulunmaktadır. Aşağıdaki kutucuğa tanımlanan kanalın adını yazınız.

□	□	□	□	□	□	□	□	□	□
---	---	---	---	---	---	---	---	---	---

Adı geçen yerin dünya ülkeleri ve Türkiye açısından siyasi ve ticari önemini belirtiniz.

.....

.....

.....

3- Büyük Okyanus ile Atlas Okyanusu'nu Güney Amerika Kıtası'nın güneyi üzerinden birbirine bağlar. İsmi, ön adı Fernando olan Portekizli bir kâşiften almıştır. Aşağıdaki kutucuğa tanımlanan yer adını yazınız.

□	□	□	□	□	□	□	□	□	□
---	---	---	---	---	---	---	---	---	---

Adı geçen yerin Panama Kanalı açılmadan önceki tarihi, siyasi ve ticari önemini değerlendiriniz.

.....

.....

.....

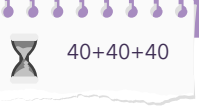

4- Almanya sınırları içerisinde bulunur. Kuzey Denizi ile Baltık Denizi'ni birbirine bağlar. Tanımlanan yerin adını aşağıdaki kutucuğa yazınız

□	□	□	□	□	□	□	□	□	□
---	---	---	---	---	---	---	---	---	---

Adı geçen yerin önemini Almanya açısından değerlendiriniz.

.....

.....

.....

5- Avrupa ana kıtası ile İngiltere (Britanya) arasında yer alır. Manş Denizi ile Kuzey Denizini birbirine bağlar. Tanımlanan yer adını kutucuğa yazınız.

□	□	□	□	□	□	□	□	□	□	□
---	---	---	---	---	---	---	---	---	---	---

Adı geçen yerin ülkemiz ve diğer ülkeler açısından siyasi ve ticari önemini belirtiniz.

.....

.....

.....

6- Akdeniz'i Atlas Okyanusu'na bağlar. Avrupa ile Afrika Kıtası'nın da birbirine en yakın olduğu bir yerdir. Adını Tarık Bin Ziyad'dan almıştır. Aşağıdaki kutucuğa tanımlanan yer adını yazınız.

□	□	□	□	□	□	□	□	□	□	□
□	□	□	□	□	□					

Adı geçen yerin dünya ülkeleri ve Türkiye açısından siyasi ve ticari değerini belirtiniz.

.....

.....

.....

7- Yunanistan sınırları içerisinde bulunur. Adriyatik Denizi ile Ege Denizi'nin su yolu bağlantısını sağlar. Aşağıdaki kutucuğa tanımlanan yerin adını yazınız.

□	□	□	□	□	□	□	□	□	□	□	□
---	---	---	---	---	---	---	---	---	---	---	---

Adı geçen yerin dünya ülkeleri ve Türkiye açısından siyasi ve ticari değerini belirtiniz.

.....

.....

.....

8- İç deniz olan Marmara Denizi ile Ege Denizi'ni birbirine bağlar. Tanımda verilen yer adını aşağıdaki kutucuğa yazınız.

Adı geçen yeri jeostratejik konum ve jeopolitik açıdan değerlendiriniz.

.....

.....

.....

9- Karadeniz ile iç deniz olan Marmara Denizi'ni birbirine bağlar. Aynı zamanda Avrupa Kıtası ile Asya Kıtası'nı birbirinden ayırır. Tanımda verilen yer adını aşağıdaki kutucuğa yazınız.

Adı geçen yeri jeostratejik konum ve jeopolitik açıdan değerlendiriniz.

.....

.....

.....

10- Afrika kıtasının en güney ucundadır. Bartolomeu Dias tarafından keşfedilmiştir. Açıklamada verilen yer adını aşağıdaki kutucuğa yazınız.

Kutucuğa yazdığınız yerin Akdeniz'i Kızıldeniz'e bağlayan kanalın açılması öncesindeki ve sonrasındaki önem durumunu belirtiniz.

.....

.....

.....

11-Akdeniz ile Kızıldeniz'i birbirine bağlar. 1869 yılında açılmıştır. Özel konumu belirtilen yerin adını aşağıdaki kutucuğa yerleştiriniz.

Adı geçen yeri; Baharat Yolu, Uzak Doğu'ya yapılan ticarete mesafenin önemi, jeostratejik konum ve jeopolitik açıdan değerlendiriniz.

.....

.....

.....

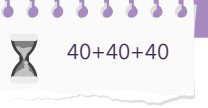

12- Malezya Yarımadası ile Endonezya'ya bağlı Sumatra adası arasında yer alır. Özel konumu tarif edilen yerin adını kutucuğa yazınız.

Adı geçen yeri siyasi, ticari ve stratejik konum açısından değerlendiriniz.

.....
.....
.....

13- Keçeli kalemimizin ucunu Cebelitarık Boğazı üzerine koyunuz. Deniz yolu zerinde, doğuya doğru gidip, batıdan gelecek şekilde ekvatora yakın bir konumdan hareketle, keçeli kalemle dünyayı dolaşınız. Geçtiğiniz güzergâhınızın üzerinde bulunun kanal, geçit, boğaz ve burun adlarını sırasıyla yazınız.

.....
.....
.....

EK 2**DERECELENDİRME ÖLÇEĞİ****Öğrenci Adı Soyadı:****Sınıfı:**

Kriterler	Kriterlerin Gözlenme Durumları				
	1	2	3	4	5
Panama Kanalı'nın açılması sonrasında Macellan Boğazı'nın eski önemini kaybettiğini yorumladı.					
Deniz yolu üzerinden hareketle ekvatora en yakın noktalardan dünyayı dolaşarak geçtiği güzergâhları harita üzerinde gösterdi.					
Süveyş Kanalı'nın açılması sonrasında Ümit Burnu'nun önemini yitirdiğini açıkladı.					
Yönergeye uygun olarak sorulara verdiği cevapları harita üzerinde işaretleyerek gösterdi.					
İstanbul ve Çanakkale Boğazlarını jeostratejik konum ve jeopolitik açıdan değerlendirdi.					
Cebelitank Boğazı'nın Akdeniz ülkeleri açısından önemini yorumladı.					
Dünya üzerindeki kanalların insan yapımı olduğunu bildi.					
Dünya üzerindeki boğazların doğal olduğunu bilebildi.					

1= En düşük, 5=En yüksek

Kültürel Miras

40+40+40+40

Minik Kültür Elçileri

Kazanımlar

S.D.E.O.5.15.1. Ülkemizde bulunan ortak kültürel miras öğelerinin tanıtımı için dijital ürün tasarlar.

Değerler
Duyarlılık

Beceriler
Dijital Okuryazarlık

Araç-Gereçler
Etkileşimli Tahta, A4, Fotoğraf makinesi, flash bellek, Cep telefonu, bilgisayar

Yöntem ve Teknikler
Soru-cevap tekniği, tartışma, gösterip yaptırma tekniği

Uygulayıcı İçin Ön Hazırlık

Formların çıktıları alınır. Wi-fi internet erişimi desteği kontrol edilir. Kullanacağı Web2.0 araçları ile ilgili ön bilgi edinir.





Öğrenme-Öğretme Süreci

1. Aşama

Öğretmen, dünya genelinde en çok tanınan kültürel miras öğeleri görsellerini sunar. Bunların ortak özelliklerinin neler olduğu üzerinde konuşulur. Ülkemizden hangi örneklerin olabileceği konuşulur.

2. Aşama

Öğrencilere aşağıda sorular yönelterek öğrencilerin, ortak kültür mirası ile ilgili düşüncelerini aktarmalarını ister. Öğrencilerin verdiği cevaplar üzerine tartışılır.

Öğrencilere sorulacak sorular:

1. Somut kültürel miras ile somut olmayan kültürel miras arasındaki fark nedir?
2. İlinizin maddi kültür mirasına örnekler veriniz?
3. İlinizin hangi maddi kültür mirası ögesini yerinde gördünüz?
4. Maddi kültür mirası ürünlerimizi nasıl koruyabiliriz?
5. Maddi kültür mirası ürünleri neden tüm insanlığın ortak değeridir?
6. Başka ülkelerdeki maddi kültür mirası öğeleri bizim için neden değerlidir?
7. Birleşmiş Milletler'e (BM) bağlı olan ve farklı ülkelerdeki kültür mirası ürünlerinin korunmasına destek veren kuruluşun adı nedir?

3. Aşama

Bu aşamada öğretmen EK 1'de yer alan örnek olayı çoğaltarak öğrencilere dağıtır. Hazırlanan EK 2 çalışma kâğıdının ilgili alanlarını doldurmaları istenir.

4. Aşama

Bu aşamada sosyal iletişim ağlarından biri kullanılarak öğretmen ve her bir öğrenci için elektronik posta adresi alınır. Öğretmen öğrencilerle birlikte sanal sınıf ortamı oluşturur. Oluşturulan sanal sınıf ortamının linki veya kodu çeşitli paylaşım platformları üzerinden öğrencilere iletilir. Öğrencilerin linki tıklayarak sanal sınıfa katılımları sağlanır. Sosyal iletişim ağı üzerinden yapboz programlarından birini kullanır. Oluşturulan yapboz linki sanal sınıf ortamında paylaşılır. Her bir öğrenci kendi hesabına ait yapboz üyeliği oluşturur. Öğrenciler görsellerden video klip montajı yapar ve sunum gerçekleştirirler.

EK Etkinlik Önerisi:

Web 2.0 araçlarından da yararlanılarak işbirlikçi e-kitap ürünü ortaya konulabilir.



Değerlendirme

EK 3'te yer alan "Minik Kültür Elçileri Derecelendirme Ölçeği" kullanılır.

EK 1

Örnek Olay:

Nisa, Almanya'nın Ren-Vestfalye eyaletine bağlı bulunan Düsseldorf İli'nin Duisburg kentinde yaşıyordu. Nisa, yaz tatili için ailesi ile birlikte Türkiye'ye gelmişti. Nisa ve ailesi Türkiye'deki akrabaları ile birlikte ülkemizin maddi kültür mirası kalıntılarını yerinde görmek için yola koyuldular. Nisa, aileleri ve kuzeni Buğra ile birlikte maddi kültürel unsurlara yönelik birçok etkinlik gerçekleştirmişlerdir. Nisa, bol bol fotoğraf ve video çekimler yapıp birçok anı biriktirerek ülkesine dönmüştür.

Buğra, kasım ayı gibi Nisa'dan bir mesaj aldı. Nisa, sosyal paylaşım ağlarından biri üzerinden gelen mesajında "Arama motorları üzerinden uygun programı kullanarak çektiğim maddi kültür mirası öğelerine ait fotoğrafların her birini yapboza dönüştürdüm. Yapbozun linkini sınıfımızın sosyal iletişim ağında paylaştım. Öğretmenimiz linki sanal sınıf ortamında paylaştı. Ayrıca çektiğim fotoğraf ve videoları düzenleyerek video klip yaptım. Öğretmenimiz video klibimi derste arkadaşlara izlettirdi."

EK 2

ÖRNEK OLAY ÇALIŞMA KÂĞIDI

Yönerge: Örnek olaydan yola çıkılarak hazırlanan çalışma kâğıdının açıklamalar bölümüne düşüncelerinizi yazınız.

SORULAR	AÇIKLAMALAR
Nisa, Türkiye'de hangi ortak maddi kültür mirası öğeleri ile karşılaşmış olabilir?	
Nisa, Almanya'ya döndüğünde Web 2.0 araçları ile hangi çalışmaları yapmıştır?	
Ortak kültür mirası öğelerinin korunması için senin önerilerin nelerdir?	

EK 3**MINİK KÜLTÜR ELÇİLERİ DERECELENDİRME ÖLÇEĞİ**

Ölçütler	Geliştirilmeli	Orta	İyi	Mükemmel
Maddi kültür mirası görselleri bulma				
Dijital uygulama platformlarına katılım sağlama				
Verilen link üzerinden yapbozu tamamlama				
Oluşturduğu yapbozu sanal sınıf ortamına yükleme				
Sanal sınıf ortamı platformunu aktif kullanma				
Klip oluşturma ve sunum yapma				



Özel Yetenekli Öğrenciler İçin
DESTEK EĞİTİM ODASI
ETKİNLİKLERİ

► **6. SINIF**
SOSYAL BİLGİLER



Ön Yargılar Yargılanıyor...

Kazanımlar

S.D.E.O.6.1.1. Toplumda uyum içerisinde yaşayabilmek için farklılıklara yönelik ön yargıları belirleyerek ortadan kaldırılmasına yönelik çözüm önerileri sunar.

Değerler
Duyarlılık, Empati

Beceriler
kalıp yargı ve ön yargıyı fark etme,
karşılaştırma

Araç-Gereçler
Etkileşimli Tahta, Kâğıt, Kalem

Yöntem ve Teknikler
Soru-cevap, örnek olay analizi

Uygulayıcı İçin Ön Hazırlık

Öğretmen bilgi notu, gazete haberi ve ekleri hazırlar





Öğrenme-Öğretme Süreci

1. Aşama

Öğretmen, tahtaya Einstein'ın şu sözünü yazar: “İnsanların ön yargılarını parçalamak, bir atomu parçalamaktan daha zordur.” Bu sözden ne anlıyorsunuz? diye sorulur. Alınan dönütlerden sonra ön yargının tanımı yapılır. TDK 'ya göre ön yargı: Bir kimse veya bir şeyle ilgili olarak belirli şart, olay ve görüntülere dayanarak önceden edinilmiş olumlu veya olumsuz yargı, peşin yargı, peşin hüküm, peşin fikir (TDK,2021).

2. Aşama

Öğretmen EK 1'de yer alan kalıp yargıyla ilgili 2018 Sosyal Bilgiler Öğretim Programı'ndaki ifadeleri bilgi notu olarak öğrencilerle paylaşır. Kalıp yargılarla ilgili bilgi notundan hareketle öğrencilere sorular yöneltilir:

- *Kalıp yargı denilince ne anlıyorsunuz?*
- *Kalıp yargılar toplumun hangi kesimine ve düşüncesine yönelik olarak ortaya çıkmaktadır?*
- *Olumlu kalıp yargı olabilir mi? ? Yanıtınız “evet” ise örnek verebilir misiniz?*
- *Kalıp yargıların genel özellikleri nelerdir?*
- *Ön yargı ile kalıp yargı arasındaki farklar nelerdir? (Önceki bilgilerinizden hareketle)*

3. Aşama

Öğretmen, kalıp ve ön yargı ifadelerini içeren EK 2'deki eşleştirme tablosunu öğrencilere dağıtır. Öğrencilerden ifadeleri uygun alanlara işaretlemelerini ister.

4. Aşama

Öğretmen, EK 3'te yer alan ön yargıyla ilgili gazete haberini öğrencilerle paylaşır. Haberle ilgili görüşlerini açıklamalarını ister.

5. Aşama

Öğretmen EK 4'teki ön yargı içeren örnek olay metnini öğrencilere dağıtır. Metin, öğrenciler tarafından okunur.

Metinden hareketle öğrencilere sorular yöneltilir:

- *Metnin içeriğine uygun bir başlık bulunuz.*
- *Örnek olaydaki ön yargı içeren ifadeleri yazınız.*
- *Metinde ön yargıyla hareket eden kişiler kimlerdir? Örnek vererek açıklayınız.*
- *Örnek olaydaki ön yargılar sizce neden kaynaklanmaktadır?*

Öğretmen, metinde verilen örnek olaya yönelik öğrencilerden ön yargıları ortadan kaldırmak adına çözüm önerileri sunmalarını ister.

KALIP YARGI / BİLGİ NOTU

- Okul müdürü açısından çözüm önerisi:
- Ders öğretmenleri açısından çözüm önerisi:
- Sınıf arkadaşları açısından çözüm önerisi:
- Gizem açısından çözüm önerisi:

Değerlendirme

Öğrencilere EK 5’de verilen ifadelerin yer aldığı durumlar verilir. Öğrencilerden ön yargıları ortadan kaldırmaya yönelik, verilen durumlara çözüm önerileri sunmaları istenir.

EK 1

Etkinlik: Kalıp Yargı

Kalıp yargı, herhangi bir topluluğun ya da onun üyelerinin ya da herhangi bir düşünce veya inancın tanımlanmasında ve değerlendirilmesinde abartılı genellemeler ve basitleştirmeden yararlanmak anlamına gelmektedir. Düşünme sürecine kalıp yargıların yaptığı etkinin, bizzat düşünen kişi tarafından fark edilmesi ve bu etkinin ortadan kaldırılması yahut asgarî düzeye indirgenmesi, eleştirel düşünmenin ana hedeflerinden biridir. Ancak özellikle tarihte, kalıp yargılar oldukça güçlü bir konuma sahiptir. Kalıp yargıların etki ettiği topluluk ya da düşünceler, bir cins, bir ırk, bir millet, bir dine ya da mezhebe, bir şehir halkı ya da bir meslek dalına ilişkin olabilir. Genel olarak tarih, öğretmenler ya da öğrenenler arasında kalıp yargılar, “kalıp bilgi” olarak anlaşılır. Oysa bir kalıp yargı, herhangi bir grubun özgül bir üyesini ya da bir davranışının, tekil bir durum olarak incelenmesini engeller. Kalıp yargı, grubun genel karakteristiğinin her bir üyeye atfedilerek, onun –varsa - özgül yanlarının belirsizleşmesine yol açabilir. Kalıp yargılar, tarafsız olumlu ya da olumsuz çağrışımlar taşıyabilir. Olumsuz kalıp yargılar genellikle, en az doğru fakat en zararlı kalıp yargılardır.

Kalıp yargılar, öğrencilerin anlayışını etkilemekle kalmayabilir. Onlar, hakkında kalıp yargılarla düşünülen gruba yönelik davranışları da etkileyecek güçte olabilir. Eleştirel düşünme, tarih konuları arasında yer alan kalıp yargı ifadelerine karşı öğrencilerin uyanık olmalarını gerektirmektedir. Öğrenciler, bir grup hakkında bir metni okurlarken, hele o grup aleyhinde bir karara varma eğilimleri taşıyorlarsa, kalıp yargıları fark edebilmeleri oldukça zordur.

Aşağıda, kalıp yargıların tanımlanmasını kolaylaştırabilecek adımlar sunulmuştur:

Öğrenciler, hakkında bilgi verilen grup ya da konunun genel özelliklerini belirlemek için kendilerine verilen materyali gözden geçirmelidirler.

Mübalağa, abartılı genelleme ya da aşırı basitleştirme ifadeleri araştırılmalıdır. Bu tür ifadeler, “her zaman”, “hiç”, “asla”, “daima” vb. olabilir.

Duygusal yüklemeleri olan kelimelere dikkat edilmelidir. “Aptalca”, “dehşetli”, “acımasızca”, “mezalim”, “acizlik” vb.

Belirsiz ifadeler dikkat edilmelidir. “İlginç”, “değişken”, “dönme” vb.

Olumlu ve olumsuz vurgular belirlenmeli ve not edilmelidir.

Cümlelerde kalıp yargı ifadeleri bulunmayabilir. Eğer yoksa anlatımın geneli taranmalıdır.

Belirlenen kalıp yargının, anlatılan grup hakkında verilebilecek kararları nasıl etkileyeceği tartışılır. Anlatım, kalıp yargılardan temizlenirse, kişi ya da grup hakkında verilecek kararda bir değişiklik olur mu? Başka kaynaklar da bu tür kalıp yargılar içeriyor mu? gibi sorulara cevap aranır.

EK 2

EŞLEŞTİRME TABLOSU

KALIP YARGI (stereotip)	Verilen ifade	ÖN YARGI
	Öğrenciye kiralık ev verilmemesi,	
	Doktordan satılık otomobil alınması	
	Uzun saçlı ve kulağında küpe olan erkek komşuya selam verilmemesi	
	Köyden şehre gelip yerleşen bir komşunun, kent yaşamına uyum sağlayamayacağını düşünülmesi,	
	Lüks görünümlü bir restorandaki hizmetten memnun kalınmaması,	
	Arabayı park edecek kadın şoföre, yardım istememesine rağmen bir erkeğin yardım etmeye çalışması	
	Yaramaz çocukların zeki olduğunun düşünülmesi,	
	Kadınların duygusal olduklarının düşünülmesi,	
	Sınıfa yeni gelen engelli bir öğrencinin başarısız olacağını düşünülmesi,	



EK 3

Gazete Haberi

BİLSEM
GAZETESİ

12 MART 2021

Fabrikadaki işinden evine dönerken metroda çok sevdiği kitaplarından birinin sayfalarını çeviriyordu. Habersiz fotoğrafı çekildi. Sosyal medyada dalga geçilerek paylaşıldı. Ancak o, hayalinden vazgeçmedi. Şimdi yazdığı kitaplar çok satanlar listesinde... Ali Uçar, "Durum vahim, önyargıdan çektiğimiz kadar başka hiçbir şeyden çekmiyoruz" diyor.

Tepki çeken paylaşımın altında şu yazılıydı: "Entel olacağım, kız tavlayacağım diye kendini yırtan İzban kekosu. Terliklerine bayıldım." Bu sanal zorbalık kaçamadığımız ön yargıların yazıya dökülmüş haliydi... Ali Uçar, aynı fotoğrafı paylaşarak içinden geçenleri anlatmıştı. Şimdi de ilk kitabı 'Kitap Dokununca Yüreğe' (Ahbap Kitap) ile ön yargılarla hesaplaşıyor.

O paylaşımı gördüğünüz anı hatırlıyor musunuz? Ne hissettiniz?

Evet, fabrikada çay molasındaydım. İlk gördüğümde inanmadım, tekrar tekrar bakıp emin olabildim. Sonra fotoğrafı aynı sosyal medya grubunda kendi duygu ve düşüncelerimi yazarak paylaştım. Amacım toplumsal mesaj vermek oldu her zaman. Çünkü yaşadığımız kötü hadiseler, kitaplardan alınamayan anlayış eksikliğinden kaynaklanıyordu. Evet, ilkokul mezunuyum ama beni kitaplar olgunlaştırdı.

İnsanlar nasıl tepkiler verdi o paylaşımın ardından?

Kitap göndermek isteyen çok insan oldu. İş ve reklam teklifleri aldım. Fakat ben hiçbirini kabul etmeyip hayatıma devam ettim. Çünkü benim tek hayalim kitap yazmaktı, bu hayalimin beni bir yerlere taşımasını istedim. Kendi çevremdeki insanlar teklifleri değerlendirmedim için budala gözüyle baktılar bana.

Ama yine de hayatınızı değiştirdi o paylaşım...

Birçok köy okuluna kütüphane kurulması için destek oldum. Çalıştığım fabrikada kurduğum kütüphaneyle iş arkadaşlarıma okuma alışkanlığı kazandırmak için çabaladım. Bu olaydan iki sene sonra iş bulamadığım zamanlarda hurda topladım, yine de ekmeğimi kendim kazandım. Daha çok okudum, yazdım.



BU HAYALLE MOTİVE OLDUM

Şimdi ne işle meşgulsünüz?

Şu an az bir birikimimle idare edip ikinci eserimi oluşturmakla meşgulüm.

Kitap yazmaya ne zaman karar verdiniz?

Uzun yıllardır şiir yazıyorum. Bir gün yazdıklarımı kitap haline getirip iyi bir yazar olma hayaliyle kendimi sürekli motive ediyordum. Sonra aforizmalar, kısa öykü çalışmaları ve son 10 senedir de roman denemelerim oldu. Fakat ben daha önce de bir roman çıkarabilirdim, o malum olay nedeniyle ön yargılar baş göstermesin diye erteledim. Hakkımda 'Biraz tanındı, kitap yazdı' ya da 'Bu kitabı o bile yazmamıştır.' gibi şeyler düşünsünler istemedim.

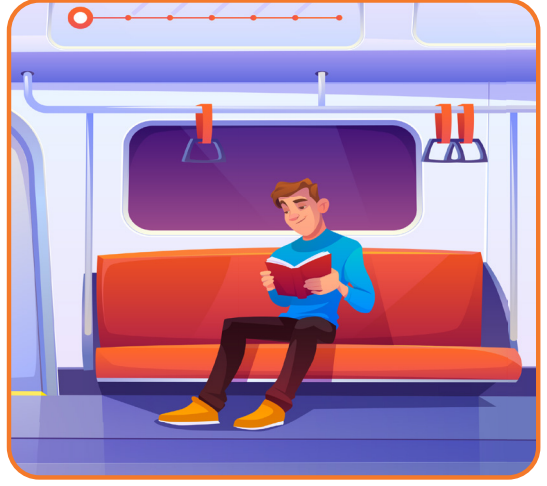

Kitabınızda ön yargıları anlatıyorsunuz. Ne söylemek istersiniz ön yargılarla ilgili?

Doğduğumuz andan itibaren ön yargıdan çektiğimiz kadar başka hiçbir şeyden çekmiyoruz. Bence en yaygın hastalık ön yargılarımız. Durum bu kadar vahim, hayatımızı zehir edecek halde... Albert Einstein'ın da dediği gibi "Ön yargıları kırmak atom çekirdeğini parçalamaktan daha zordur."

Uçar, habersiz çekilen fotoğrafını şu yorumla kendisi de paylaşmıştı: "Çalmıyor, çalışarak kazanıyor, paramın yettiğince kitap almaya, kütüphaneye gitmeye çalışıyorum."

Kitabınızın çok satanlar listesine gireceğini tahmin eder miydiniz?

Birçok insan destek amaçlı aldı kitabımı; ama okuyunca şaşırıp hayran kaldıklarını yazdılar bana. Ben, kendime çocukluğumda bir söz verdim: 'Çok çalışacak, çok yazacaksın ve edebiyat alanında iyi bir ödül alacaksın. Bu çocuğu mutlu edeceksin.' Yani içimdeki çocuğu... Hedefim çok daha büyük. Bu bir başlangıçtı. Şimdi üzerine daha çok katarak yeni bir eser üzerinde çalışıyorum.

Yeni kitabınızın hikâyesi ne olacak?

15 sene önce çalıştığım fabrikada gece vardiyasında eski gazeteleri karıştırırken bir gazetenin hafta sonu eklerinin birinde bir hikâye okumuştum... Etkisini hiç kaybetmedi. Ondan esinlenerek yazıyorum. Hikâyede anne-babasını uzun yıllar önce kaybetmiş ve yıllardır hayatta hiçbir başarı sağlayamamış, tüm akrabalarının sırtını döndüğü bir adamı anlatıyorum. Biriken borçları nedeniyle kendini köprüden sulara atan ama ölmeyen bir adamın yeni hayatında karşılaşmaya başladığı mucizelerle ilgili.

EK 4

 Etkinlik: Örnek Olay

Gizem 6. sınıfa devam eden içine kapanık bir öğrencidir. Başka bir şehirdeki anneanne ve dedesiyle yaşamaktadır. Gizem derslerinde başarılı ve sorumluluk sahibi bir çocuktur. Yeni geldiği okula alışmakta zorlanmaktadır. Burada arkadaş edinemeyeceğini düşünmektedir. Ayrıca anneanne ve dedesinin sağlık problemlerinden dolayı, küçük yaşına rağmen evde büyük sorumluluklar almaktadır.

Gizem, sabahları anneanesi ve dedesiyle birlikte kahvaltı yaptıktan sonra okula giderdi. Okulun henüz ikinci haftasıydı. Dersler daha yoğunlaşmamıştı. Bir sabah Gizem anneannesinin şiddetli öksürüğüyle uyandı. Okula gitmek istemedi. Anneannesinin ısrarıyla okula gitti. Fakat derse geç kalmıştı. Öğretmeni Gizem'i geç kalmaması konusunda uyardı.

Anneannesinin hastalığı günden güne kötüye gidiyordu. Gizem evdeki durumdan dolayı derslerine yoğunlaşamıyordu. Okula geç kalmaları daha da artmaktaydı. Gizem bu konuda öğretmenleri tarafından sürekli uyarılıyordu. Hatta sınıftaki bazı arkadaşlarının alay konusu olmuştu.

Gizem okula geç kaldığı bir gün, okul müdürüyle karşılaştı. Müdür, "Yine mi geç kaldın? Bu kaçınıcı geç kalışın?" diye Gizem'i azarladı. Gizem'in konuşmasına fırsat vermeden alaycı bir şekilde "Daha önemli işlerin olmalı" diye ekledi. Gizem ağlayarak sınıfa koştu. Kapıyı çaldıktan sonra içeri girdi. Ağlaması devam ediyordu. Sınıf arkadaşları Gizem'in haline bakıp gülüyorlardı. Gizem öğretmenden özür dileyerek yerine oturdu. ...

EK 5

Değerlendirme

VERİLEN DURUM	ÇÖZÜM ÖNERİM
Uzun saçlı ve kulağında küpe olan erkek komşuya selam verilmemesi,	
Sınıfa yeni gelen engelli bir öğrencinin başarısız olacağını düşünülmesi,	
Köyden şehre gelip yerleşen bir komşunun, kent yaşamına uyum sağlayamayacağını düşünülmesi,	



Ana Yurdumuz Orta Asya

Kazanımlar

S.D.E.O.6.2.1. Orta Asya'da kurulan ilk Türk devletlerinin coğrafi, siyasal, ekonomik ve kültürel özelliklerine ilişkin çıkarımlarda bulunur.

Değerler

Vatanseverlik, bağımsızlık

Beceriler

Kanıt kullanma, karşılaştırma ve analiz

Araç-Gereçler

Etkileşimli tahta, Hikâye küpleri, kâğıt, kalem

Yöntem ve Teknikler

Anlatım, soru-cevap

Uygulayıcı İçin Ön Hazırlık

Öğretmen etkinlik görsellerini, EK 1, 2, 3 ve 4'ü hazırlar.





Öğrenme-Öğretme Süreci

1. Aşama

Öğretmen sınıf duvarlarına Orta Asya'da kurulan ilk Türk devletlerinin döneminin özelliklerini yansıtan, o dönemle ilişkilendirilebilecek görselleri asar. Görseller arasında yer verilecekler: Çadır hayatı, kilim, at, ok, Çin Seddi, Orta Asya fiziki haritası, Türk Kara Kuvvetleri amblemi, Orhun Abideleri, Orta Asya'da kurulan ilk Türk devletlerinin bayrakları. Öğrencilerden görsellerden yola çıkarak Orta Asya Türk devletleri dönemi hakkında fikir yürütmeleri istenir. Görsellerin neyi ifade ettiği/temsili ettiği sorgulattır.

2. Aşama

Öğretmen etkileşimli tahta yardımıyla EBA Portalı üzerinden "Türklerin Ana yurdu Orta Asya" adlı videoyu izletir. Videoda Orta Asya'da kurulan ilk Türk devletlerinin genel ve önemli özelliklerine vurgu yapılır. Öğrencilerin dönemin şartları ve Türk-Çin ilişkilerini sorgulamaları sağlanır. Bunlar yapılırken; coğrafi konum, devletlerin özellikleri, Türklerin kültürel özellikleri ve Çin'in uyguladığı politikalara değinilir.



3. Aşama

Öğretmen Türk Kara Kuvvetleri'nin amblemini etkileşimli tahta yardımıyla yansıtır.

Ambleme yönelik öğrencilere sorular yöneltilir:

1. Defne yaprakları sizce neyi simgeliyor olabilir?
2. On altı küçük yıldız neyi temsil ediyor olabilir?
3. M.Ö. 209 tarihi sizce neyin tarihi olabilir?

Öğrencilerden alınan dönütlerden sonra Türk Kara Kuvvetlerinin amblemi hakkında açıklamalarda bulunulur:

- 4 adet büyük yıldız: Kara Kuvvetleri Komutanlığının seviyesini,
- Bordo zemin üzerine ay yıldız: Türk Milletinin emrinde olduğunu,
- Kılıç ve meşe yaprağı çelenk: Kararlı ve güçlü Kara Kuvvetlerini,
- Atatürk Silüeti: En büyük komutan olan Atatürk'ün Kocatepe'deki sembolünü,
- Defne yaprakları: "Yurtta Sulh, Cihanda Sulh" ilkesini,
- 16 adet küçük yıldız: Tarihte kurulmuş 16 Türk devletini,
- M.Ö. 209 rakamı: Kara Kuvvetlerinin kuruluş yılını temsil eder.

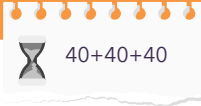

Öğretmen M.Ö. 209 tarihinde Büyük Hun İmparatoru Metehan'ın askeri teşkilatlandırmada kurmuş olduğu "onlu sistem" hakkında kısa bir bilgi verir: Onlu Sistem, Asya Hun İmparatorluğu'nda İmparator Mete tarafından M.Ö. 209 yılında ilk defa 10' lu teşkilat sistemine göre oluşturulmuştur. Bu sistem, Türk ordu teşkilatında ufak tefek değişikliklere uğrayarak günümüze kadar gelmiştir. Türk ordusunun ve Türk Kara Kuvvetlerinin kuruluş tarihi olarak kabul edilmiştir. Sisteme göre ordu:

- Ordu, her biri on askerden oluşan parçalara ayrılır. Her bir on askerin başına "onbaşı" geçer.
- 10 tane onlu asker, 100 askeri oluşturur ve başına "yüzbaşı" geçer.
- 10 tane yüzlü asker, 1000 askeri oluşturur ve başına "binbaşı" geçer.
- 10 tane binli asker, 10,000 askeri oluşturur ve başına "tümgeneral" geçer.
- Bütün orduyu ise başkomutan yönetir.

4. Aşama

Öğretmen Orta Asya'da kurulan ilk Türk devletlerinin dönemiyle ilgili Bahaeddin ÖGEL'in "Türk Kültürünün Gelişme Çağları II" adlı kitaptan bazı bölümleri alıntı yapar. Verilen sözlerden hareketle, öğrencilerden dönem özelliklerine yönelik çıkarım yapmaları istenir.

Türk Kültürünün Gelişme Çağları II

- "Hayvancılık" Türklerin sosyal hayatlarına "disiplinli bir düzen" de veriyordu.
- Eski Türklere göre, "Kendileri bir kurt ve düşmanları da bir koyun sürüsü" gibi idiler.
- Ordu halk; halk ise ordu idi.
- Türk tarihinin kökü ve dinamik çekirdeği, Türk aile düzeni idi.

5. Aşama

Öğretmen EK 2' deki "Tarih Yazmak Bizim İşimiz" adlı kitaptan yaptığı alıntıyı yazılı metin olarak öğrencilere dağıtır.

1. Öğretmen, metne bağlı olarak öğrencilere sorular yöneltir:
2. Orta Asya'nın iklim koşulları hakkında neler söylenebilir?
3. Türklerin hayvancılıkla uğraşmalarında neler etkili olmuştur?
4. Türkler neden göçebe yaşamı benimsemişlerdir?
5. Sizce iklimin karaktere etkisi var mıdır? Kısaca açıklayınız.
6. Türklerin, atı evcilleştirmesinin faydaları neler olmuş olabilir?

6. Aşama

Öğrencilerin çıkarımda bulunabileceğine ve yaratıcılıklarını ortaya koymalarına yardımcı olabileceği düşünülen EK 3'te örneği verilen Orta Asya Türk devletleri dönemi görsellerinden oluşan "Hikâye Küpleri" adlı çalışma yaptırılır. Küp görsellerinde kullanılması tavsiye edilenler:

- Coğrafi özellikler küpü: Orta Asya fiziki ve siyasi haritası, bozkır, iklim, dağlık alanlar vb.

- *Askeri ve siyasi özellikler küpü: Ordu, kurultay, İpek Yolu, Çin Seddi, hükümdar, savaş vb.*
- *Ekonomik ve kültürel özellikler küpü: Göçebe yaşam, çadır, at, Göktürk alfabesi, Orhun Kitabeleri, kilim, ok, Ergenekon destanı, balbal vb.*

Uygulayıcıya not: Üç adet küp hazırlanır (coğrafi özellikler/askeri ve siyasi özellikler/ekonomik ve kültürel özellikler). Küpün altı yüzeyine Orta Asya Türk devletleriyle ilgili görseller yapıştırılır. Bu küplerin üzerindeki görsellerin neyi ifade ettiği hakkında öğrencilerin konuşması sağlanır. Daha sonra küpler atılarak, gelen görsellerdeki bilgiler bir araya getirilip, öğrencilerden dönemle ilgili çıkarımda bulunmaları istenir. Son olarak çıkarımlardan hareketle öğrencilerden Orta Asya Türk devletleri dönem özelliklerini yansıtan hikâye yazmaları istenir.



Değerlendirme

Öz Değerlendirme Formu kullanılacaktır (EK 4).

EK 1

Türk Kara Kuvvetleri'nin amblemi etkileşimli tahtaya yansıtılır.

Notlarım

EK 2

 TÜRKLERİN İLK YURDU: ORTA ASYA

Türk dili ve tarihi arařtırmacılarından Jean Paul Roux, Orta Asya'yı çok güzel tanımlar: "Ülke acımasızdı, kořullar çetindi ve ancak doğanın yasalarına uyanlar sağ kalabilirdi. Çünkü bu bölge yükseltisi 1200 ila 1400 metre arasında deęişen bir yayladır. Ormanlarla kaplı yüksekliklerin eteklerinde çayırlar vardır. Büyük çöküntüler ve yüksekliklerden oluşan bu arazide Altay daęlarının yükseklięi 4600 metreden fazladır. Orta Asya çok az yaęış almaktadır. Kış mevsiminde sıcaklık -50 dereceye kadar düşer, o zaman da akarsular ve göller donar. Yaz mevsiminde de hava çok sıcak olabilir." İşte bu şartlar Türklerin sosyal, askeri, siyasi ve kültürel yaşamını şekillendirmiştir. Peki, ama nasıl? Şöyle;

- Orta Asya'nın geniş bozkırlarla kaplı olması, tarım yapılacak arazinin çok az olması Türkleri hayvancılıęa yöneltmiştir. Buna baęlı olarak da göçebe bir yaşam tarzı benimsemişlerdir. Bahar ve yaz aylarında "yaylak" adı verilen suyu ve otaęı bol, sulak ve serin yerlere gitmişler; kış aylarını ise "kışlak" adı verilen soęuktan ve rüzgârdan korunaklı, az kar tutan, alçak düzlüklerde, ahşap veya kerpiç evlerde geçirmişlerdir.
- Orta Asya'nın sert iklimi Türklerin karakterini şekillendirmiş; dayanıklı, kuvvetli, savařçı bir yapıya sahip olmuşlardır.
- Orta Asya'nın coęrafi yapısı atı evcilleřtirmelerini ve ondan faydalanmalarını sağlamıştır. Bu zorlu kořullarda Türlerin en büyük yardımcısı at olmuş, at sayesinde birçok yere hâkim olan Türkler rahatlıkla göç etmişler, hareket kabiliyeti yüksek ordular kurmuşlar ve uzak coęrafyalara hâkim olmuşlardır.



EK 3

ORTA ASYA TÜRK DEVLETLERİ HİKÂYE KÜPLERİ (Örnek)





EK 4

ÖZ DEĞERLENDİRME

“Ana yurdumuz Orta Asya” çalışmasının sonunda neleri, ne kadar öğrendiğinizi anlamak için kendinizi değerlendirebilirsiniz. Bunu yapabilmek için aşağıdaki soruları cevaplamalısınız. Sorularda size uygun olan şıklardan birini işaretleyiniz(X):

“ Bunu çok iyi yapabiliyorum.” için 😊,

“ Bunu kısmen yapabiliyorum.” için 😐,

“ Bunu yapamıyorum.” için ☹️

Öğrencinin Adı-Soyadı:

Etkinlik Adı:

Tarih:

	😊	😐	☹️
1. Türklerin ana yurdu Orta Asya'nın coğrafi konumunu tarif edebilirim.			
2. Türk Kara Kuvvetleri'nin amblemindeki simgelerin anlamlarını söyleyebilirim.			
3. Orta Asya Türk devletlerinde ata verilen önemin nedenini açıklayabilirim.			
4. Orhun Kitabelerinin önemini ve kimlerin adına dikildiğini söyleyebilirim.			
5. Orta Asya Türk devletlerinin geçim kaynakları hakkında bilgi verebilirim.			
6. Orta Asya Türk devletlerinin Çinlilerle olan siyasi ve ekonomik ilişkilerine örnekler verebilirim.			
7. Mete Han'ın kurmuş olduğu onlu sistem hakkında bilgi verebilirim.			
8. Orta Asya'da kurulan ilk Türk devletlerinin adlarını söyleyebilirim.			
9. Türklerin göçebe yaşamı hakkında bilgi verebilirim.			
10. Orta Asya Türk devletlerinin egemenlik anlayışını açıklayabilirim.			

Sonunda iki kez 😐 ya da bir kez ☹️ işaretlediyseniz, başarılı bir şekilde çalışmaya devam edebilmek için, bu konuları tekrar çalışmalısınız.

Notlarım



İslam Tarihi Müzesi

Kazanımlar

S.D.E.O.6.3.1. İslamiyet'in ortaya çıkışı ve yayılmasıyla ilgili ürünler tasarlar.

Değerler

Duyarlılık, sevgi, sorumluluk

Beceriler

Zaman ve kronolojiyi algılama, harita okuma, araştırma, eleştirel düşünme, karar verme

Araç-Gereçler

Etkileşimli tahta, İslamiyet'in yayılış haritası, konu ile ilgili görseller

Yöntem ve Teknikler

Soru-cevap, araştırma

Uygulayıcı İçin Ön Hazırlık

Etkinlik çıktıları öğrenci sayısı kadar alınır. İslamiyet'in yayılış haritası hazırlanır.





Öğrenme-Öğretme Süreci

1. Aşama

LAT

UZZA

MENAT

HÜBEL

Öğretmen, renkli kartlara hazırladığı veya tahtaya yazdığı kelimeler hakkında öğrencilere ne bildiklerini sorarak derse başlar. Verilen kelimelerin Arabistan'da İslamiyet'i kabul etmeden önce Kâbe'de bulunan putların isimleri olduğu belirtilir. Putperestliğin en yaygın inanış olduğu bu döneme "Cahiliye Devri" denildiği hatırlatılır. Cahiliye döneminde Arabistan yarımadasının yaşantısı ve özellikleri hakkında öğrencilerin görüşleri alınır. Öğrencilerin eksik bıraktığı taraflar öğretmen tarafından tamamlanır.

2. Aşama

EBA Portalı üzerinden "İslamiyet'in Doğuşu ve Yayılışı" adlı video izletilir. (İlgili videoya QR koddan erişim sağlanabilir.) EK 1 çoğaltılarak öğrencilere dağıtılır ve İslam Devleti'nin kuruluş sürecindeki siyasi olaylar hatırlatılır.



3. Aşama

Öğrencilere EK 2 'de yer alan görev verilerek bir İslam Tarihi Müzesi tasarımları sağlanır.



Değerlendirme

EK 3'te yer alan Öz değerlendirme formu kullanılacaktır.

EK 1

İslamiyet'in Yayılışı Etkinlik Çalışması

Yönerge 1: Etkinlikte yer alan kronoloji kartlarında haritadaki renkler tercih edilmiştir. Kronoloji kartında verilen bilgileri Harita 1'de bulalım. Haritadaki renklerden hareketle dönemlerle ilgili yorumlarınızı paylaşınız.

**Hız. Muhammed Dönemi**

- 610 Hz. Muhammed'e peygamberliğin gelişi
- 615 Müslümanların Habeşistan'a hicret etmesi
- 622 Müslümanların Medine'ye hicret etmesi
- 622 Medine Sözleşmesi
- 624 Bedir Savaşı
- 625 Uhud Savaşı
- 627 Hendek Savaşı
- 628 Hudeybiye Barışı
- 629 Hayber'in Fethi
- 629 Mute Seferi
- 630 Mekke'nin Fethi
- 630 Huneyn Seferi
- 630 Taif Seferi
- 631 Tebük Seferi
- 632 Veda Haccı ve Hz. Muhammed'in vefatı

Dört Halife Dönemi**Hız. Ebubekir Dönemi (632-634)**

- Yalancı peygamberlerle mücadele edilmiştir.
- Kuran-ı Kerim kitap haline getirilmiştir.
- Arap yarımadası dışında fetihler başlamıştır.
- Suriye fethedilmeye başlamıştır.

Hız. Ömer Dönemi (634-644)

- Mısır, Suriye, İran ve Irak fethedilmiştir.
- İslam Devleti teşkilat yapısı oluşmuştur.
- Ülke eyaletlere bölünmüştür.
- Divan teşkilatı, askeri teşkilat ve mali teşkilat oluşturulmuştur.

Hız. Osman Dönemi(644-656)

- Türklerin yaşadığı Horasan bölgesine fetihler yapıldı.
- İlk Müslüman donanması kurularak, Kıbrıs alınmıştır.
- Kuran-ı Kerim çoğaltılmıştır.

Hız. Ali Dönemi (656-661)

- Müslümanlar arasında ayrılıklar başlamıştır.
- Fetihler durmuştur.
- Cemel Vakası
- Siffin Savaşı
- Hakem Olayı meydana gelmiştir.

Emeviler Dönemi

- Halifelik saltanata dönüştü.
- Başkent Şam oldu.
- Arap milliyetçiliği politikası benimsendi.
- Afganistan, Pakistan, Kuzey Afrika, İspanya fethedildi.
- Kerbela olayı yaşandı ve Müslümanlar arasında mezhep ayrılıklarına neden oldu.

Abbasiler Dönemi

- Arap milliyetçiliğinden vazgeçildi.
- Başkent Bağdat oldu.
- Hoşgörülü bir politika izlendi.
- 751 Talas savaşı yapıldı.
- Türkler için Samarra adı verilen şehirler kuruldu.
- Beytül Hikme(Bilgelik Evi) adıyla medreseler kuruldu.

İslamiyetin Yayılışı



Harita 1: İslamiyet'in Yayılışı Haritası

EK 2

Müze Tasarıyorum

Sevgili Öğrenciler,

Yaşadığınız şehre İslam Tarihi Müzesi adı altında bir müze yapılmak istenmektedir. İslam Tarihi Müzesi'nde; İslamiyet'in kabulü ile birlikte ortaya çıkan devletlerin (İslam Devleti, Dört Halife Dönemi, Abbasiler ve Emeviler) özellikleri yer alacaktır. Devletlerin kronolojik olarak ne zaman ve nerede kurulduğu, devletlerin yaptıkları savaşlardan en az biri seçilerek, seçilen savaşın adı ve nedeni-sonucu, devletlerin en önemli siyasi ve bilimsel çalışmalarına bir örnek eser kullanılarak (kitap, mimari eser gibi) tanıtımı yapılacaktır. İslam Devletleri'ndeki dönemlerin özellikleri ile bu dönemlerin birbiri ile ilişkilerini gösterecek olan bu müze dört katlı olacaktır. Her katta bir devlete ait özellikler yer alacaktır. İslam Tarihi Müzesi için bir sergi tasarımcısı aranmaktadır. Bunun için bir yarışma yapılacak ve yarışmaya siz de tasarımcı olabilmek için katılacaksınız. Aşağıdaki yönergeye göre dört katta sergilenecek olan ürünleri tasarlayınız.

Müzeyi aşağıda yer alan maddeleri dikkate alarak tasarlayınız.

- Birinci katta, Hz. Muhammet Dönemi ve özellikleri yer alacaktır. Veda Hutbesi yazısı ve savaşlar hakkında bilgi içeren çizimler yer almalıdır. İkinci katta, "Dört Halife Dönemi" yer alacaktır. Her halife dönemine özgü özellikler uygun şekilde tasarlanacaktır. 3.katta, "Abbasiler Dönemi" ve 4.katta "Emeviler Dönemi" ve bu dönemlere ait tasarımlar yer alacaktır.
- Serginizde fotoğraflar, resimler, haritalar, uygun dini ifadeler, yazılar, hadisler, savaşlardaki olay çizimleri, tarih arşivlerini kullanabilirsiniz.
- Projenizi değişik şekilde (resim, maket, dosya vb.) sunabilirsiniz.
- Topladığınız görsel ve yazılı materyalleri tematik ve kronolojik olarak gruplayabilirsiniz.
- Web 2.0 araçlarından ve 3D Yazıcı olanakları varsa yararlanarak tasarlayabilirsiniz.

EK 3

 Öz Değerlendirme Formu

Bunları Öğrendim

“İslamiyet’in Getirdiği Değişimler” konusunda neleri, ne kadar öğrendiğinizi anlamak için kendinizi değerlendirebilirsiniz. Bunu yapabilmek için aşağıdaki soruları cevaplamalısınız. Sorularda size uygun olan şıklardan birini işaretleyiniz(X):

“ Bunu çok iyi yapabiliyorum.” için 😊,

“ Bunu kısmen yapabiliyorum.” için 😐,

“ Bunu yapamıyorum.” için ☹️

Öğrencinin Adı-Soyadı:

Etkinlik Adı:

Tarih:

	😊	😐	☹️
1.Cahiliye Dönemi özelliklerini açıklayabilirim.			
2. Hz Muhammed Dönemi’nde meydana gelen olayları kronolojik olarak sıralayabilirim.			
3. Dört Halife Dönemi’nde fethedilen yerleri haritadan gösterebilirim.			
4. Dört Halife Dönemi siyasi ve toplumsal olayları ile Emeviler - Abbasiler Dönemi siyasi /sosyal olayları karşılaştırabilirim.			
5. Emeviler Dönemi’nde İslamiyet’in yayılma sürecinin nedenlerini açıklayabilirim			
6. Abbasiler döneminde meydana gelen siyasi ve bilimsel gelişmelere örnekler verebilirim.			

Bu etkinlikte en çok hoşuma giden yönler

.....

.....

.....

Bu etkinlikte en çok zorlandığım yönler

.....

.....

.....

Notlarım

Anadolu'nun Türkleşme Süreci



40+40

Anadolu Türk Yurdu

Kazanımlar

S.D.E.O.6.4.1. Türklerin Anadolu'yu yurt edinme sürecini değerlendirir.

Değerler
Kültürel mirasa duyarlılık

Beceriler
Zaman ve kronolojiyi algılama, tarihi empati

Araç-Gereçler
Kâğıt, kalem, etkileşimli tahta

Yöntem ve Teknikler
Araştırma, argümantasyon, soru-cevap

Uygulayıcı İçin Ön Hazırlık

Bütün eklerden öğrenci sayısı kadar çıktı alınır.





Öğrenme-Öğretme Süreci

1. Aşama

EK 1’de yer alan “Neden Anadolu?” etkinliği yaptırılır.

2. Aşama

EK 2’de yer alan “Kelime Bulmacası” yaptırılır.

Ek Etkinlik Önerisi: Web 2.0 araçlarını kullanmasını bilen öğrenciler varsa Web 2.0 araçları ile bu etkinlik yaptırılabilir.

3. Aşama

EK 3 kullanılarak Anadolu’nun Türkleşme sürecine yönelik bir zaman şeridi yaptırılır.

4. Aşama

EK 4’te yer alan “Kılıç Hakkı” etkinliği yaptırılır.

5. Aşama

EK 5’te yer alan “Tersine Düşünme” etkinliği yaptırılır.

6. Aşama

EK 6’da yer alan “Kant Sunma” etkinliği yaptırılır.

7. Aşama

EK 7’de verilen “Anadolu’nun Türkleşme Sürecine Yönelik Değerlendirme Yazısı” etkinliği yaptırılır.



Değerlendirme

 EK 8’de verilen değerlendirme etkinliği yapılır.

EK 1

 Neden Anadolu?



Türkler ana yurdumuz olan Orta Asya'dan sonra yurt olarak Anadolu'yu belirlemişlerdir. Türklerin Anadolu'yu yurt edinmelerinin sebepleri neler olabilir açıklayınız?

Neden Anadolu?

EK 2

 Kelime Bulmacası

Kelime Bulmaca

Kelimeler

Cevaplar

Ludoana

İna İselka

Nislarpe

Mizaltagr

Çeklusul

Nolafekmoyri

Yönerge: Yukarıda harfleri karışık olarak verilmiş Anadolu'nun Türkleşme süreci ile ilgili kelimeleri bularak yanına yazınız.

EK 3

Anadolu'nun Türkleşme Sürecine Yönelik Zaman Şeridi

Anadolu'nun Türkleşme sürecinde yaşanan önemli gelişmeleri araştırarak bir zaman şeridi hazırlayınız. (Zaman şeridi dijital olarak da oluşturulabilir).

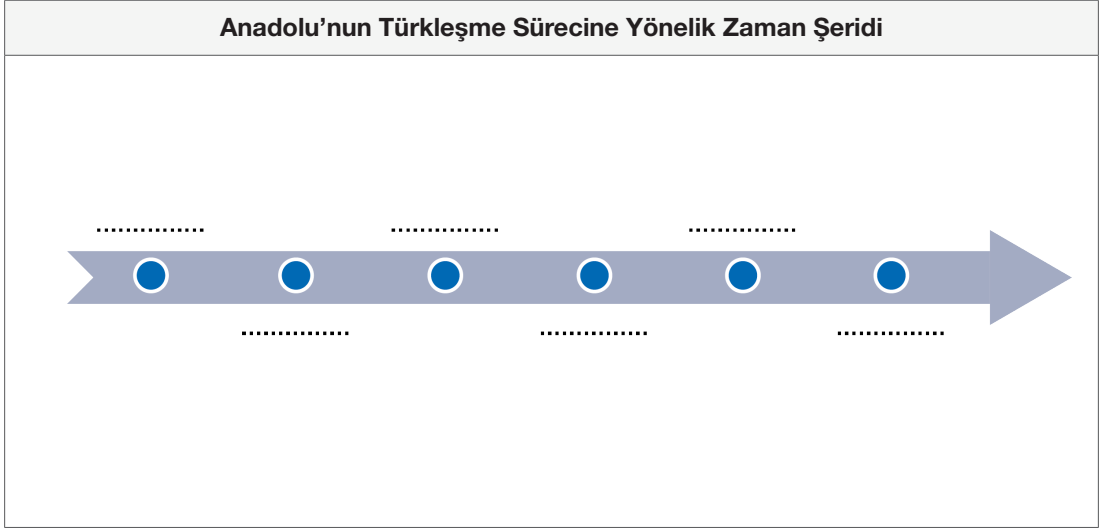

EK 4

Kılıç Hakkı

Büyük Selçuklu Devleti sultanı Alparslan, Malazgirt Zaferi'nden sonra komutanlarına Anadolu'nun fethi için, "Fethettiğiniz yer sizindir" demiştir. Alparslan'ın bu sözünü fetih politikası ve Anadolu'nun Türkleşme süreci ve açısından değerlendiriniz. Bu değerlendirmeyi yaparken kendinizi Alparslan'ın yerine koyup (tarihi empati) ne düşünmüş olabileceği anlamaya çalışarak yapınız.

Kılıç Hakkı

EK 5

 Tersine Düşünme

Malazgirt Savaşı'ndan sonra Anadolu'da ilk beylikler dönemi başlamıştır. Bu beyliklerin Anadolu'nun Türkleşme sürecine büyük katkıları olmuş ve birçok önemli eser inşa etmişlerdir. Bu eserlerden bazıları örnek olarak aşağıda verilmiştir. Verilen tablodan hareketle Anadolu'nun Türkleşmesi ve İslamlaşması açısından Anadolu'da kurulan ilk beyliklerin inşa ettiği bu eserlerin yapılmadığını düşünerek bir değerlendirme yapınız.

Saltuklular:

Erzurum Kale Camisi, Mama Hatun Külliyesi ve Emir Saltuk Türbesi

Danışmentliler:

Yağlıbasan Medresesi

Mengücekliler:

Divriği Ulu Cami ve Darüşşifası

Artuklular:

Malabadi Köprüsü (Diyarbakır), Mardin Hatuniye Medresesi, Diyarbakır Ulu Cami

Anadolu'nun fethi sürecinde Anadolu'da Türk ve İslam kültürünü yansıtan eserler yapılmasaydı...

EK 6

Kanıt Sunma

Türkler, Anadolu'ya yerleştikten sonra Anadolu'da Türk kültürü ya da İslam kültürünü yerleştirmeye yönelik birtakım değişiklikler yapmıştır. Anadolu'da Türk kültürünün yerleşmeye başladığına yönelik kanıtları araştırarak aşağıdaki kutucuğa yazınız.

Kanıt Sunma

EK 7

Anadolu'nun Türkleşme Sürecine Yönelik Değerlendirme Yazısı

Anadolu'nun Türkleşme sürecinin yaşandığı dönemde (XI ve XIII. Yüzyıllar) bir gazeteci olduğunuzu düşünün ve Türklerin Anadolu'yu fethetmesine yönelik bir değerlendirme yazısı hazırlayın. Hazırladığınız değerlendirme yazısının başlığının olmasına ve 5N 1K kuralına uygun olmasına dikkat edin (Türklerin Anadolu'ya hâkim olması, Bizans ile komşu olması, İslamiyet'in yayılması, Türk ve dünya tarihi açısından önemi vb. konularda değerlendirme yapılabilir).

Anadolu'nun Türkleşme Sürecine Yönelik Değerlendirme Yazısı

EK 8

 Değerlendirme

Aşağıda verilen olayların Anadolu'nun Türkleşmesi süreci açısından önemini değerlendiriniz.

Olay	Önemi
Anadolu'ya İlk Akınlar	
Ani Kalesi'nin Fethi	
Pasinler Savaşı	
Malazgirt Savaşı	
Türkiye Selçuklu Devleti'nin Kuruluşu	
Miryokefalon Savaşı	
Kösedağ Savaşı	

Notlarım

Harita Bilgisi



40+40

Harita Her Yerde

Kazanımlar

S.D.E.O.6.5.1. Harita ile jeopolitik, iklim, ulaşım, mutlak konum ve göreceli konum gibi kavramlar ilişkilendirilecektir.

Konum ile ilgili bilgileri kullanarak çeşitli amaçlara yönelik haritalar tasarlar.

Değerler
Bilimsellik

Beceriler
Harita okuryazarlığı, araştırma

Araç-Gereçler
Akıllı tahta, Çalışma kâğıdı.

Yöntem ve Teknikler
Soru- cevap, örnek olay, Görsel
materyal tasarlama

Uygulayıcı İçin Ön Hazırlık

Öğretmen, derse gelmeden önce öğrenciden cep telefonu getirmesini ister. Yoksa tablet veya akıllı tahta da kullanılabilir.





Öğrenme-Öğretme Süreci

1. Aşama

Öğretmen, ilk olarak öğrenciden telefon/tablet/akıllı tahtadan GPS özelliğini kullanarak okulun konumunu bulmasını ister. Sonrasında evini bulmasını ve okula gelirken kullandığı yolu göstermesi sağlanır. Bunu yaparken zorluk çekip çekmediği ve nelerden faydalandığı gibi sorular sorarak harita, konum üzerine düşünmesi beklenir.

(Bu aşamada navigasyon uygulamalarındaki sarı adam figürü kullanılarak evin ya da okulun olduğu sokaklar gezilebilir.)

2. Aşama

Ek-1 çalışma kâğıdında yer alan Kolera salgını ile alakalı hikâye okunur ve haritadan faydalanarak sorular cevaplandırılır. Bu aşamada, öğrenciden haritanın günlük hayatımızdaki önemi konusunda fikir sahibi olması ve yeni öneriler sunması beklenir.

3. Aşama

Bu aşamada, Ek 2'deki çalışma kâğıdı öğrenciye verilerek örnek bir olaya yönelik soruları haritalar yardımıyla ortaya koyması beklenir.

4. Aşama

Son aşamada, öğrenciden yaşadığı ilçe / il ya da Türkiye ile alakalı kendisi tarafından seçeceği bir tematik harita oluşturması istenir. Bunun için TÜİK web sitesi, web 2.0 araçları, kağıt, boya kalemli ya da alçı, karton gibi çeşitli materyaller kullanılabilir.

Tematik alan olarak turistik alanlar, göller, okullar, hastaneler, akrabalar, arkadaşlar, fabrikalar, tarım ürünleri ve meşhur yiyecekler haritası gibi haritalar oluşturur. Haritanın tema seçiminde öğrencinin özgür bırakılmasına dikkat edilir.

Ek 3'de yer alan çalışma kâğıdındaki dilsiz harita dışında öğrencinin bulunduğu ilin, ilçenin ya da mahallenin haritaları da kullanılabilir.

Öğrenciden harita hazırlaması, ardından çeşitli yerlerin konumlarını sorgulamaları istenebilir. Örneğin, çevrede bir sağlık ocağı ya da hastane varsa hemen yakınında eczane yer alması durumu, evinin yakınlarında karakol, okul, vb. kurumların bulunmasını ya da buralara uzak olmanın dezavantajları sorgulanarak ülkeler açısından bu durumun yansımaları üzerine tartışmalar yürütülebilir.



Değerlendirme

🗨️ EK 5'te yer alan öz değerlendirme formu kullanılacaktır.

EK 1

Etkinlik 1: Dr. John Snow'un Kolera Haritası

İngiltere'nin başkenti Londra'da 1854 yılında on gün içerisinde yaklaşık 500 kişi öldü. Ölüm sebebini araştırdıklarında buna sebep olan hastalığın Kolera olduğu belirlendi. Ancak nereden, nasıl ve ne zaman yayıldığına dair birçok soru cevapsız kalıyordu. O zamanlar Londra'da yaşayan bir doktor olan Snow bu durumu çözmek amacıyla harekete geçti.



Dr. John Snow'un 1854 Tarihli Kolera Salgını Haritası

Soru 1: Sizce yukarıdaki kırmızı ve mavi işaretler neleri simgelemektedir?

Soru 2: Haritaya göre kolera salgını daha çok nerelerde toplanmıştır?

O yıllarda İngiltere'de insanlar su ihtiyacını su kuyularından karşılıyorlardı. Bu durum Dr. Snow'un dikkatini çekmiş ve Kolera'nın suyolları ile bulaşabileceğini tahmin etmiştir. Ancak bunu kanıtlamak için bir harita ve hastalık ile ilgili verilere sahip olması gerekiyordu. Bunun için devlet görevlilerinden şehrin haritasını ve çeşitli bilgileri alarak işe koyulur. Öncelikle Londra haritasında Kolera nedeniyle ölen insanların evlerini daha sonra da su kuyularını haritada işaretler.

Soru 3: Sizce haritaya göre Kolera salgını hangi su kuyusundan kaynaklanmaktadır?

Soru 4: Su kuyusundan Kolera bulaşmasının sebepleri ne olabilir?

Dr. Snow hangi su kuyusunun Kolera bulaştırdığını haritadan faydalanarak bulur ve o su kuyusu hemen kapatılır. Kısa bir süre içerisinde de salgın biter. Dr. Snow bu olay sonrası halk kahramanı olur. Ayrıca bu durum sonrası harita bilgisinin ne kadar önemli olduğu görülür.

Soru 5: Sizce haritalardan başka ne gibi olaylarda faydalanılabilir?

EK 2

Etkinlik 2: Gezi Zamanı

Leyla ve Kerem uzun zamandır babalarının onlara verdiği gezi sözünün heyecanı ile yaşıyordu. Çünkü geçen sene Covid-19 salgını yüzünden tatile gidememişlerdi. Babalarının yıllık iznini kullanarak geziye gidecekleri tarih ise 5 Ekim – 15 Ekim tarihleri arasında olacaktı. On günlük bir gezi için oldukça hazırlık yapan ve gitmek istedikleri şehirleri büyük bir hevesle saymaktayken anneleri Ümran Hanım onlara karşılaşılabilecekleri bir riski hatırlattı. O risk hala Covid- 19'du. Çünkü salgın tam anlamıyla bitmemişti. Leyla ve Kerem bu riske rağmen geziye gitmeyi çok istiyorlardı. Sadece hangi şehirlere gitmek istediklerine karar veremiyorlardı.

Gezi hayali ile yanıp tutuşan iki afacan kız kardeş, babaları akşam eve gelir gelmez babalarına tatil planlarından bahsettiler. Babaları anneleri ile bakışıp, "bir dakika bir çözüm buldum galiba, ellerimi yıkayıp hemen geliyorum," dedi. Banyodan çıkışta kızlarını kapıda gören baba onların ellerinden tutarak salona geçti. Anne Ümran Hanım'da kızlarla birlikte oturdu. Baba kızlarına dönerek:

Evet, kızlar size bir gezi sözü verdiğimin farkındayım ve bu sözümün de arkasındayım. Ancak salgın noktasında da birtakım önlemler almamız gerekmektedir. Bunun için size şöyle bir teklifim var; (cebinden iki harita çıkartarak masanın üzerine koyar.)

- Şimdi bu haritaları inceleyin ve önümüzdeki hafta gideceğimiz 3 şehrin hangileri olacağı ile ilgili şu kriterleri dikkate alın; 800km'den fazla uzak olmayan, yüzme imkânı olan, hava sıcaklığı 25 derece üzerinde olan ve Covid-19 riskinin az olduğu üç tane şehir belirleyin.

Not: Navigasyon kullanabilirsiniz.



Siz olsanız yukarıdaki kriterlere göre hangi üç şehri seçerdiniz. Aşağıya yazınız.

EK 3

Etkinlik 3: Benim Haritam

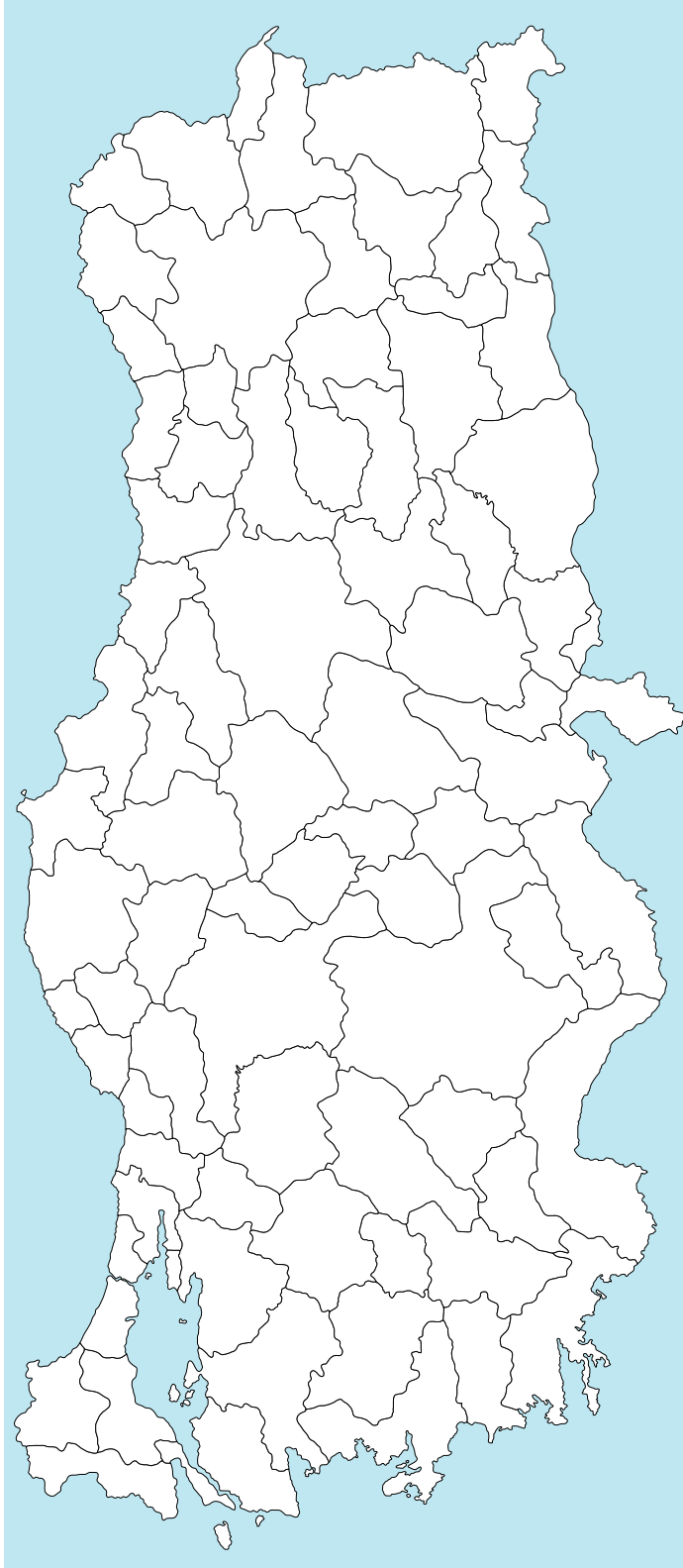

**EK 4**

Etkinlik Adı: Düşünüyoruz, Üretiyoruz

Yönerge: Bu öz değerlendirme formu sizin “Harita Her Yerde” etkinliğindeki performansınızı değerlendirmeye yönelik hazırlanmıştır. Görüşlerinizi aşağıdaki soruları cevaplayarak belirtiniz.

Düşünüyoruz, Üretiyoruz

EK 5

Öz Değerlendirme Formu

1.Bu etkinlikte benim için en kolay, en zor, en çok zevk aldığım ve hiç hoşlanmadığım bölümler nelerdir?

2.Bundan sonraki harita geliştirme etkinliğini nasıl geliştirebilirim?

3.Bu etkinliği tekrar yapsaydım, nelere dikkat ederdim?

4.Harita oluşturma etkinliğinden neler öğrendim?

Fiziki Haritada Renkler



40+40

Haritayı Dillendiriyorum

Kazanımlar

S.D.E.O.6.6.1. Fiziki haritalardaki renklendirme yönteminden yola çıkarak yeryüzü şekilleri ile ilgili çıkarımlarda bulunur.

Değerler
Bilimsellik

Beceriler
Harita okuryazarlığı

Araç-Gereçler
A4 kâğıdı, renkli kuru boya kalemleri

Yöntem ve Teknikler
Gösterip yaptırma, soru-cevap,
tartışma

Uygulayıcı İçin Ön Hazırlık

EBA videosunu izletebilmek için ön hazırlık yapılır. Sınıfta kabartma harita bulundurulur. EK 1 ve EK 3 görsellerinden öğrenci sayısı kadar çıktı alınır. Değerlendirme için, "Fiziki Harita Yükselti Basamakları Uygulama Formu Derecelendirme Ölçeği" EK 2'den her bir öğrenci için çıktı temin edilir.





Öğrenme-Öğretme Süreci

1. Aşama

Öğretmen, arkadaşlar kaç çeşit harita vardır? Haritalar ne işe yarar? İnsanlar hangi alanlarda haritalara gereksinim duymaktadır? Şu anda saymış olduğumuz haritalardan hangileri sınıfımızda bulunuyor? Sorularını Öğrenci/öğrencilere yöneltir.

2. Aşama

EBA Portal üzerinden dersin içeriğine uygun video izletilir.

3. Aşama

Öğretmen, öğrencilere siyasi haritalardaki renkler ile fiziki haritalardaki renklerin hangi amaç için kullanıldığı sorusunu yöneltir. Haritalar arasındaki farklar üzerine konuşulur.

4. Aşama

Öğretmen, sınıfta bulunan kabartma haritayı masanın üzerine bırakır. Sınıftaki her bir öğrenciden (tek öğrenci ise öğretmen de uygulamaya katılır) eliyle harita üzerinde batıdan doğuya doğru ilerlemesini ister. Daha sonra aynı uygulamayı düz bir zemin üzerine çizilmiş bir fiziki harita üzerinde uygulatır. Uygulama sonrasında öğrencilerden iki harita arasındaki farkları dile getirmeleri istenir. Böylece öğrencilerin siyasi ve fiziki haritalardaki yeryüzü şekilleri hakkında farklılıklar olduğu sonucuna ulaşmaları sağlanır.

5. Aşama

EK 3 görselinden, öğrenci sayısı kadar çıktı alınarak dağıtılır. Öğrencilerin EK 1 görselinden yararlanarak EK 3'deki yeryüzü şekillerini yükselti basamaklarına ve renk skalasına (EK 1) göre uygun renklere boyamaları istenir.



Değerlendirme

“Fiziki Harita Yükselti Basamakları Uygulama Formu Derecelendirme Ölçeği” EK 2 kullanılır.



EK 1

FİZİK HARİTA YÜKSELTİ BASAMAKLARI

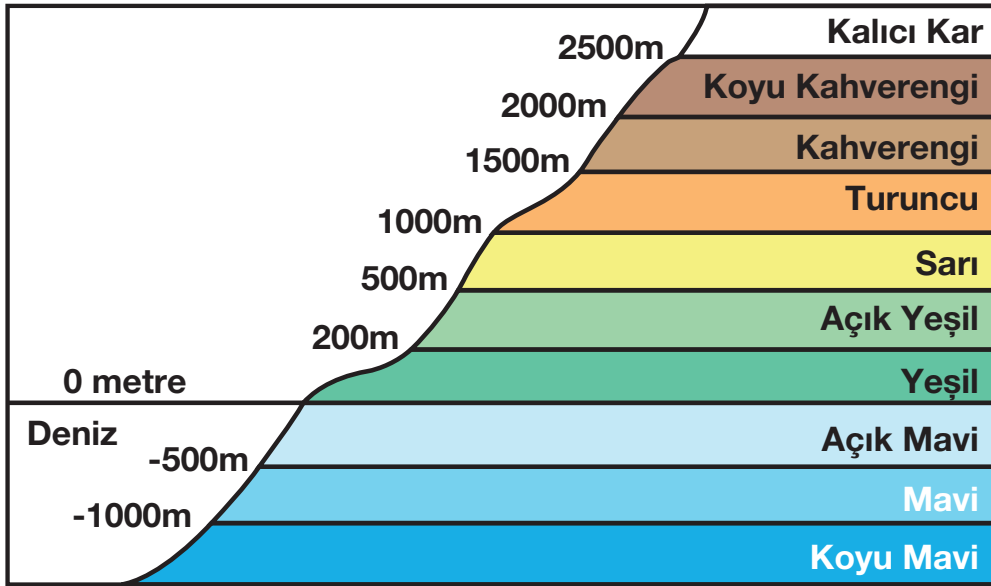

EK 2

FİZİKİ HARİTA YÜKSELTİ BASAMAKLARI UYGULAMA FORMU

DERECELENDİRME ÖLÇEĞİ

Ölçütler	Geliştirilmeli	Orta	İyi	Mükemmel
Deniz derinliğini uygun renge boyayabilme				
Ova rengini uygun renge boyayabilme				
Platoyu uygun renge boyayabilme				
Kahverenginin tonlarını yükseltiye göre ayarlayabilme				
Kalıcı kar yüksekliğini uygun renge boyayabilme				

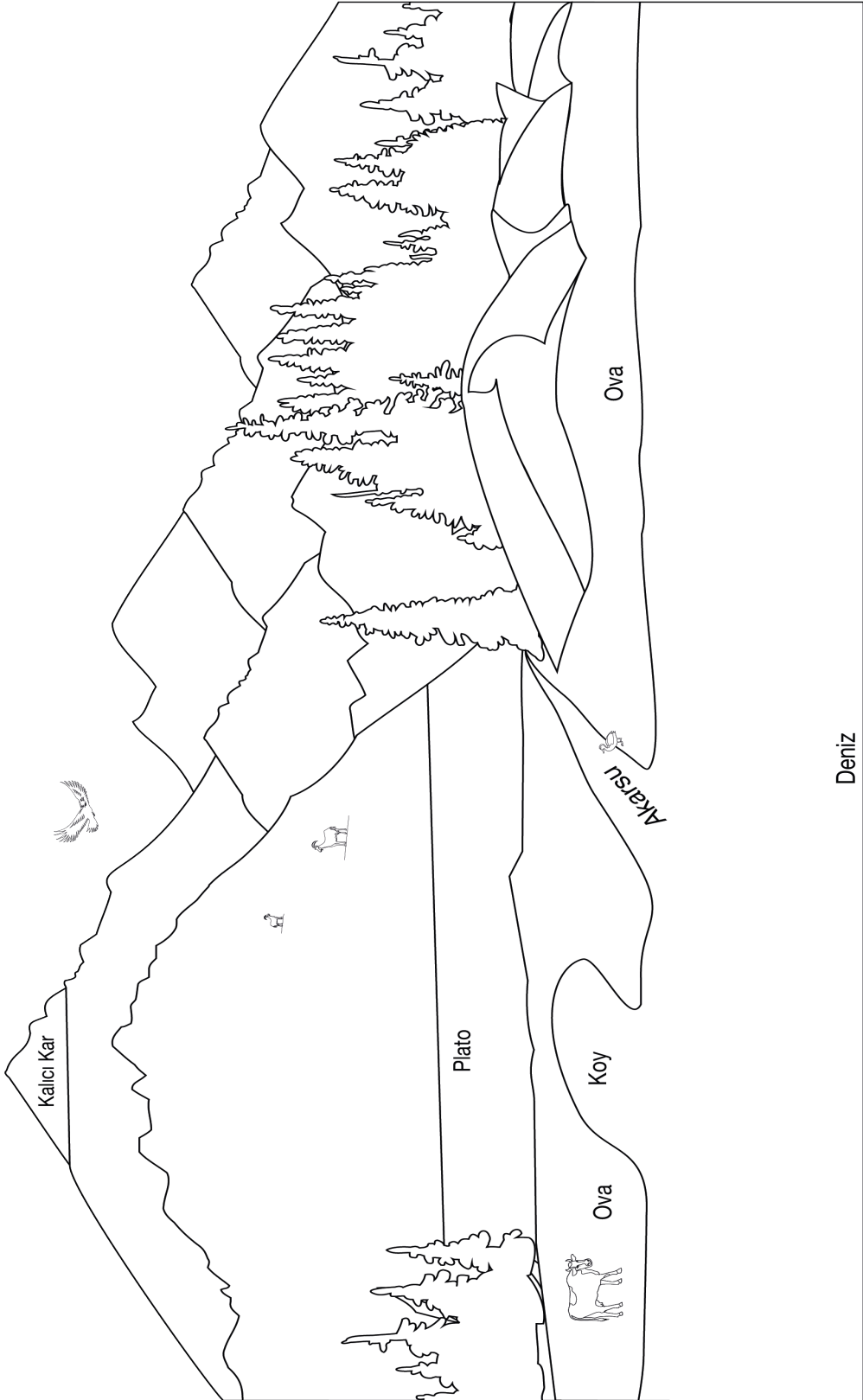

Deniz

Dünyadaki İklim Tipleri



40+40

İklim Deyip Geçme

Kazanımlar

S.D.E.O.6.7.1 Dünyanın farklı doğal ortamlarındaki insan yaşantılarından yola çıkarak iklime bağlı olarak yaşanan sorunlara çözümler üretir.

Değerler
Duyarlılık,

Beceriler
Empati, yenilikçi düşünme, çıkarımda bulunma,

Araç-Gereçler
Küp şeker, etkinlik kâğıtları

Yöntem ve Teknikler
Soru-cevap, beyin fırtınası, problem çözme, gösterip yaptırma

Uygulayıcı İçin Ön Hazırlık

Ders öncesi etkileşimli tahta hazırlanır, etkinlik kâğıdı çıktısı alınır. "İlginç Hayatlar" animasyon filmi hazır hale getirilir.





Öğrenme-Öğretme Süreci

1. Aşama

Dersin başında öğrencilere “İlginç Yaşamlar” adlı animasyon film izletilir. Animasyon film sonrası öğrencilere “Siz böyle bir bölgede yaşıyor olsaydınız hayatınızda ne gibi değişiklikler gerçekleşirdi?” sorusu sorularak öğrenci cevapları alınır. Öğrencilerin cevapları tahtaya yazılır. Yargılamadan, eleştirilmeden verilen cevaplar üzerine konuşulur.



2. Aşama

Öğretmen, öğrencilerin aşağıda verilen dünya iklim tipleri haritasını incelemelerini sağlar. “Yaşanan iklim tipi ile iklimin görüldüğü bölgeler arasında nasıl bir ilişki vardır?” sorusunu sorar. Öğrencilerin cevapları alınır.

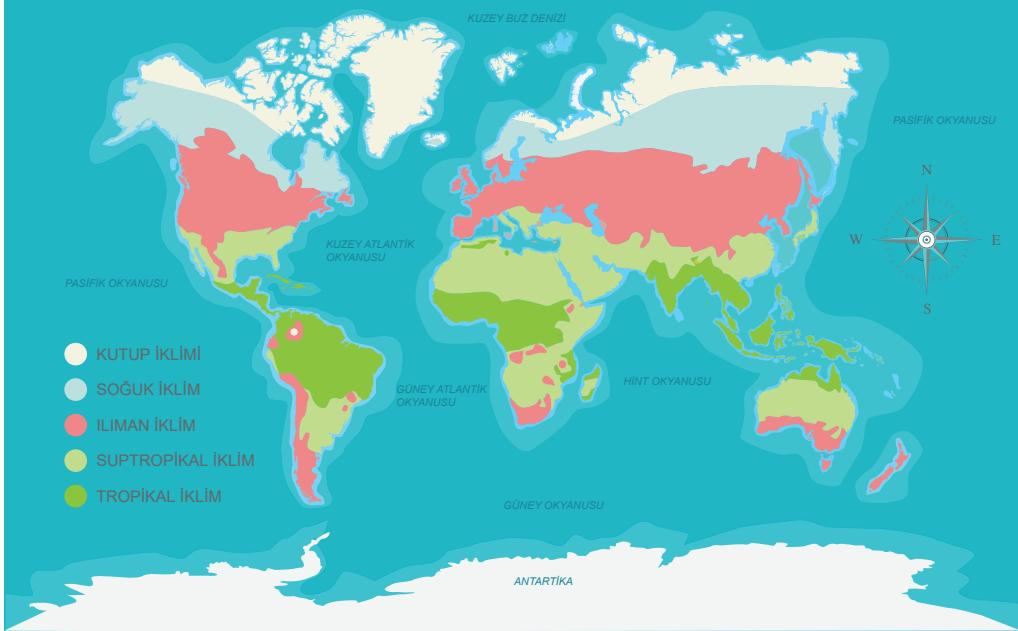

3. Aşama

Öğrencilerin EK 2’de yer alan “İklimlerle Yaşıyorum” adlı bulmacayı çözmeleri istenir.

4. Aşama

EK 1’de yer alan iklim özelliklerine ait görseller etkileşimli tahtadan veya çıktıları alınarak öğrencilere gösterilir. Öğrencilerden görsellerdeki insanların hangi iklim bölgesinde yaşadıklarını tahmin etmeleri



istenir. “Görsellerdeki insanların yaşam tarzlarına yönelik düşünceleriniz nelerdir?” sorusu sorulur. Öğrencilerin görsellerdeki insanların yemekleri, kıyafetleri, iş ve eğitim durumları vb. fikirlerini söylemeleri sağlanır.

5. Aşama

Öğrencilere küp şekerlerden iglo yaptırılır. “İgloların bulunduğu iklim tipinde yaşayan insanların iklime bağlı olarak yaşadıkları sorunlar neler olabilir?” sorusu sorularak öğrencilerin yaşanan sorunları belirlemeleri sağlanır. Belirlenen sorunlar ve bu sorunlara yönelik çözüm önerileri EK 3'te yer alan “İklime Bağlı Sorunlara Çözüm Bulalım” formuna yazdırılır.



Değerlendirme

🗨️ EK 4'te verilen dereceleme ölçeği kullanılacaktır.

EK 1

🗨️ İklim Özelliklerine Ait Görseller



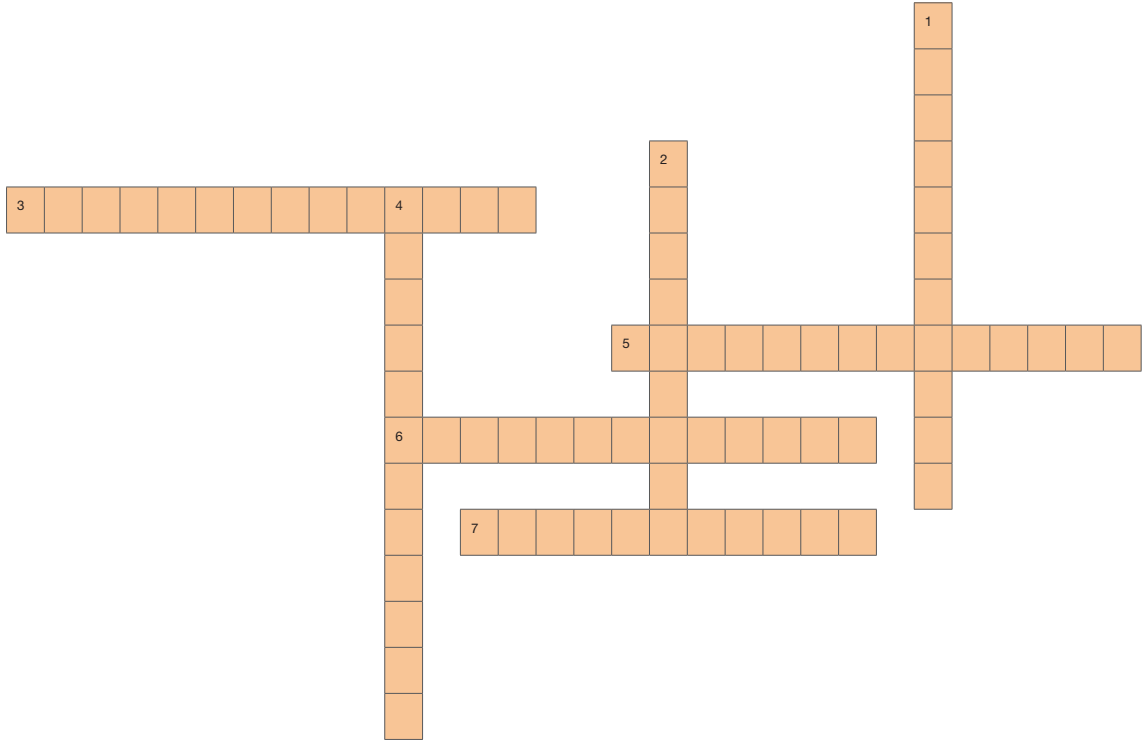

Dikey

3. 40°-60° enlemleri arasında görülen her mevsim yağışlı bir iklimdir. İngiltere’de görülen iklim tipi bunun en iyi örneklerinden biridir.
5. Amazon ve Kongo havzalarında görülen, gür ormanların olduğu sıcak ve nemli bir iklim tipidir.
6. 30° ve 40° enlemlerinde görülen yazların sıcak ve kurak, kışların ılık ve yağışlı geçtiği bir iklim tipidir.
7. Kuzey Yarım Küre’de Grönland Adası’nın iç kesimlerinde ve Güney Yarım Küre’de Antarktika’da görülen iklim tipidir.

Yatay

1. Hint Okyanusu çevresinde görülen pirinç ve çay gibi tarım ürünlerinin yetiştirilmesine uygun iklimdir.
2. Dönenceler çevresinde görülen, gece ve gündüz sıcaklık farklarının yüksek olduğu, bitki örtüsü bakımından fakir olan iklimdir.
4. Yazlar sıcak ve kurak; kışlar soğuk ve kar yağışlı geçer. Doğal bitki örtüsü bozkırdır.

EK 3**İklimle Bağlı Sorunlara Çözüm Bulalım**

Sizden öncelikle iğloların bulunduğu iklim tipinde yaşayan insanların iklimle ilgili olarak yaşadıkları sorunları belirlemeniz istenmektedir. Bunun için kendinizi iğloların bulunduğu bölgede yaşayan bir kişi olarak düşünebilirsiniz. Bu aşamada birden fazla sorun belirlemeniz gerekmektedir.

İkinci aşamada belirlediğiniz bu sorunlara çözüm önerileri sunmanız istenmektedir. Bunun için her soruna bir veya birden fazla çözüm önerisi yazınız. Çözüm önerileriniz ilginç, garip veya komik, olmasında hiçbir sorun olmayacaktır.

Sorunlar**Çözüm
Önerileri**

EK 4**DERECELEME ÖLÇEĞİ****Öğrencinin Adı-Soyadı:****Etkinlik Adı:****Tarih:**

Kriterler	Kriterlerin Gözlenme Durumları				
	1	2	3	4	5
Animasyon filme bağlı olarak hayatında yaşanabilecek değişiklikleri açıklayabildi.					
İklim tipleri ile iklimin görüldüğü bölgeler arasındaki ilişkiyi kurarak kendi cümleleriyle açıklayabildi.					
İklim tiplerinin görüldüğü yerleri haritadan okuyabildi.					
İklim tiplerine yönelik verilen bulmacayı çözebildi.					
Görsellerin ait olduğu iklim tiplerini doğru tahmin edebildi.					
İğloların bulunduğu bölgedeki sorunları belirleyebildi.					
İğloların bulunduğu bölgedeki sorunlara çözümler üretebildi.					

Puanlama Anahtarı:

5=Çok iyi 4=İyi 3 = Orta 2= Kabul Edilebilir 1= Zayıf



Bilim Yolu

Kazanımlar

S.D.E.O. 6.8.1. Sosyal bilimlerdeki çalışmalardan ve teknolojiadaki gelişmelerden hareketle toplumun faydasına yönelik sosyal bilimler projesi geliştirir.

Çeşitli örneklerden yola çıkarak sosyal bilimlerin ne olduğunu tanımasını ve sosyal bilimler projesi üretmesi sağlanır.

Değerler
Bilimsellik

Beceriler
Araştırma ve problem çözme

Araç-Gereçler
Yazıcı ve bilgisayar.

Yöntem ve Teknikler
Proje, soru-cevap, zihin haritası.

Uygulayıcı için Ön Hazırlık

Öğretmen, ders öncesinde akıllı tahta ve yazıcıyı hazır eder. Proje üretme aşamasında yardımcı olabilecek çeşitli bilimsel dergileri derse getirir.





Öğrenme-Öğretme Süreci

1. Aşama

Öğretmen, dersin başında sosyal bilimler ile diğer bilim dalları arasındaki farkı ortaya koymak amacıyla sınıfa sosyal bilimlerle ilgili materyaller (anayasa kitapçığı, tarihi bir belge, harita, para vb.) ve fen bilimleri materyalleri (beher, iskelet sistemi, elektrik şeması, salyangoz vb.) ile girer. Bunların ne olduğu, hangi bilim dalı ile alakalı olduğu ve hangisinin doğrudan insan davranışları ile alakalı olduğu soruları sorulur.

Tahtaya Sosyal Bilimlerden olan psikoloji ve Fen Bilimlerinden birisi olan kimya biliminin ismi yazılır. Hangisinin insan davranışları ile alakalı olduğu soruları sorulur.

Not: Bu aşamada öğrencinin insan davranışları ile sosyal bilimleri ilişkilendirebilmeleri sağlanır.

2. Aşama

Bu aşamada öğrenciler zihin haritası oluşturmaya yarayan web 2.0 araçlarını kullanarak haritanın orta kısmına “Sosyal Bilimler” yazmalarını ister. Sonrasında sosyal bilim dallarının neler olduğu sorusu sorularak öğrenciden/öğrencilerden, aklına gelenleri zihin haritasına eklemesi istenir. Zihin haritası tamamlandıktan sonra insan ve insan davranışları ile yakın ilişkili olmayanların açıklaması yapılarak elenir. Öğrenciden/öğrencilerden belirlenen sosyal bilim dallarını web 2.0 araçlarından birisini kullanarak kelime bulutu oluşturması istenir. Daha sonra çıktısı alınarak sınıf panosuna asılır.

Not: Sosyal bilgiler ile sosyal bilim kavramlarının karşılaştırılması ihtimaline karşın, “Sosyal bilgiler, etkin bir vatandaş yetiştirmek amacıyla sosyal bilim disiplinlerinden çeşitli bilgileri basitleştirilmiş bir şekilde alarak oluşturulmuş bir derstir” şeklinde kısa bir tanımı yapılarak aradaki farklar belirtilebilir.

3. Aşama

“Bütün insan faaliyeti gibi bilim de bir sosyal etkinliktir. Batı toplumlarının büyük bir atılım gerçekleştirmesinde etkili olan bilimle bizim toplumumuzun tanışması ve bilimi verimli bir şekilde hayata geçirebilmesinin yolları sosyal bilimler tarafından tayin edilebilir. Bir toplumun kendini tanıması ve her konuda kendi ruhuna uygun politikalar belirleyebilmesi sosyal bilimler alanındaki gelişmişlik düzeyine bağlıdır.”

Bu aşamada öğretmen, öğrenciden yukarıdaki yazıyı okumasını ve bununla ilgili düşüncelerini söylemesini ister. Sonrasında EK 1’de yer alan sosyal bilimler alanındaki bir proje örneğini öğrenci/öğrencilere vererek ilgili soruları cevaplamasını ister.

4. Aşama

Öğretmen, öğrencilerden son aşamada sosyal bilimler alanında okul, mahalle ya da ülkemizde gerçekleştirilebilecek bir proje önerisi yazmasını ister. Bunun için EK 2’de yer alan şablon kullanılabilir.



Değerlendirme

 Bu etkinlikte kontrol listesi (EK 3) kullanılacaktır.

EK 1

Proje Örneği: TARİHİ YER ADLARI SÖZLÜĞÜ

Tarihin tanımını kim yaparsa yapsın içerisinde mutlaka yer tabirini kullanmalıdır. Ama önemli olan hedef kitlenin zihninde o yerin doğru bir coğrafi konuma oturmasıdır. Geçmişini öğreniyoruz, ama bugünün coğrafyasında yaşıyoruz. O yüzden öğretmenlerimiz, “Lehistan” dedikleri zaman hepimizin aklına, “İyi ama şimdi nerede?” sorusu geliyor. Çünkü ancak bu sorunun cevabını aldığımızda tarihi olaylar zihnimizde somut hale gelebiliyor. Bu çalışmamızla en özlü şekilde olay-mekân bağlantısını kurmuş olacağız.

Projemizde, ders kitaplarındaki yer adlarının günümüzde hangi devletin sınırları içerisinde olduğunu bulabilmek için farklı kaynaklar incelenmiştir. Tarihi mekânlarla güncel coğrafi konumlar birleştirilerek sözlük oluşturulmuş, böylece tarihi olaylar arasında bağlantı kurulması sağlanmıştır.

Tarihi Yer Adları Sözlüğü’nden bazı yer adları örnekleri:

Hotin: Ukrayna’da bir şehirdir.

İnebahtı: Yunanistan’da Korint Körfezi’ndedir.

Karlofça: Sırbistan’ın Sirem Bölgesi’nde bir kasabadır.

Kavala: Yunanistan’ın Makedonya kesiminde bulunan bir liman şehridir.

Milet: Aydın’ın Didim ilçesindedir.

Mondros: Ege Denizi’ndeki Limni Adası’nın limanıdır.

Plevne: Bulgaristan’ın kuzeyinde bir şehirdir.

Sevr: Fransa’da Paris’in güneybatısında bir semttir.

Hazırlanmış olan bu sözlük, öğrencilerin akıllarına takılan tarihi yer adlarının kolayca bulunmasını sağlayacaktır. Böylece tarih dersi daha iyi anlaşılacaktır.

(Bu proje, TÜBİTAK 49. Lise Öğrencileri Araştırma Projeleri Yarışması’nda yer almıştır.)

- Proje hangi sosyal bilim dalı ile alakalıdır?
- Sizce yukarıdaki projenin amacı ne olabilir?
- Bu projede belirtilen sosyal bilim dalının insanlığa ne gibi faydaları olmuştur?
- Bu projeye yönelik eleştiri ve önerileriniz neler olabilir?

EK 2

Proje Şablonu:

01

Proje Adı:

02

Proje Konusu:

03

Projenin Amaçları:

04

Yöntem:

05

Beklenen Sonuç:

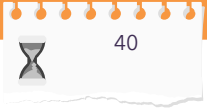

EK 3

KONTROL LİSTESİ

Grup üyeleri:

Etkinlik Adı: Bilim Yolu

Yönerge: Bu kontrol listesi, öğrencinin verilen görevleri yerine getirip getirmediğini değerlendirmek amacıyla hazırlanmıştır.

KONTROL LİSTESİ

Öğrencinin Adı-Soyadı:

Etkinlik Adı:

Tarih:

ALT DAVRANIŞLAR		Evet	Hayır
1.	Sosyal ve fen bilimlerinin farklarını ifade etti		
2.	Sosyal bilimlerin neler olduğunu belirtti.		
3.	Sosyal bilimler projesi oluşturdu.		
4.	Projesinin amacını ve yöntemini doğru olarak belirledi		

Notlarım



Galata Kulesi'nden Doğancılar Meydanı'na

Kazanımlar

S.D.E.O.6.9.1.Bilimsel araştırma basamaklarını kullanarak araştırma yapar.

Değerler
Bilimsellik

Beceriler
Eleştirel düşünme, araştırma

Araç-Gereçler

TÜBİTAK Popüler Bilim Yayınları, Google Akademik, Etkileşimli Tahta (internet ağı bağlı), EBA Portal link, Bilgisayar (internet ağı bağlı), TDV İslam Ansiklopedisi ve diğer Ansiklopediler, A4 kâğıdı.

Yöntem ve Teknikler
Araştırma, inceleme, soru-cevap.

Uygulayıcı için Ön Hazırlık

Ek çıktılar her öğrenci/öğrenciler için alınır. Etkileşimli tahta ve internet bağlantısı kontrol edilir. Okul kütüphanesinden yararlanılır.





Öğrenme-Öğretme Süreci

Merak ettiğiniz ya da ilgi duyduğunuz bir konuda araştırma yapmak istediğinizde araştırmalarınızı nasıl yaparsınız? Yapılan araştırmalarda farklı kaynakların taranmasının elde edilecek bulgulara ulaşılmasındaki önemi nedir? Soruları öğrencilere yöneltilerek öğrencilerin cevaplamaları istenir.

1. Aşama

EBA Portal üzerinden “Osmanlı’da Bilim ve Teknoloji” videosu öğrenci/öğrencilere izletilir.

Videodaki bilgilendirmeler üzerinden soru-cevap şeklinde öğrenci/öğrencilere dönemin bilimsel çalışmaları, bilim insanları ve bilime katkıları ile ilgili sorular yöneltilir.



2. Aşama

EK 1’de yer alan bilgi notunun öğrenci/öğrenciler tarafından okunması istenir. Öğretmen tarafından bilgi notuna ilişkin açıklamalarda bulunulur

3. Aşama

Yönerge doğrultusunda bilimsel araştırma basamaklarına uygun olarak adımlar takip edilerek araştırma yapılır.

4. Aşama

Tamamlanmış olan araştırma öğrenci/öğrenciler tarafından öğretmene dosya halinde verilir. Öğrenciler ayrıca çeşitli sunum türlerinden birini tercih ederek araştırma sonuçlarının sunumunu gerçekleştirirler.



Değerlendirme

EK 2 Öz Değerlendirme Formu kullanılır.

EK 1

 Bilgi Notu;

Sistemli şekilde yapacağımız bir araştırma bizleri doğru bilgiye ulaştırır. Ele aldığımız bir konuyu sistemli şekilde inceleyerek bir sonuca varmaya bilimsel araştırma denir. Araştırma sorusu belirlemek, kaynak taraması yapmak, bilgileri sınıflandırmak ve metin oluşturmak bilimsel araştırmanın basamaklarıdır.

Yönerge: Bilimsel bir araştırmanın uygulama adımları verilmiştir. Sizler de bu adımları takip ederek araştırmanızı yapınız.

1.Adım

Araştırma Sorusu; EBA Portal link üzerinden videoyu izlerken videonun 03.26'ncı dakikasında başlayan "... nereden nereye uçmuş, Galata Kulesi'nden Üsküdar Meydanı'na uçmuş. Yani boğazı geçmiş..." ifadesi Öğrencilerden Ahmet'in aklına takılmıştı. Ahmet, "Öğretmenim ecdadımız bundan YY'lar önce o günün teknolojisi ile bu uçuşu gerçekleştirmiş. Şimdi gelişen teknolojik imkanlar da kullanılarak bu uçuşu neden gerçekleştiriyoruz." diye bir soru sormuştu. Öğretmen de, "Arkadaşlar bu durumu bilimsel araştırma basamaklarını kullanarak araştırıp sonucunu rapor olarak sunmaya ne dersiniz," dedi. Araştırma konusu belirlenmişti. Öğrenci/öğrenciler Galata Kulesi'nden Doğancılar Meydanı'na Hezarfen Ahmet Çelebi'nin uçuşunu ve bu uçuşun şimdi neden yinelenmediğini araştıracaklardı.

2.Adım

Kaynak Taraması; Belirlediğiniz sorunuz ile ilgili bilgi, belge ve kanıt toplayınız. Ansiklopedi, gazete, dergi, kitap, arşiv, genel ağ, kaynak kişi ya da uzman kişi gibi kaynaklardan yararlanınız.

3.Adım

Bilgileri Sınıflandırmak; Bu adımda, araştırmanız sonrasında farklı kaynaklardan elde ettiğiniz bilgi ve belgelerinizi amacınıza uygun olarak belli bir sıraya göre düzenleyerek sınıflandırınız. Bilgilerinizi değerlendiriniz. Tarihte, Galata Kulesi'nden Doğancılar Meydanı'na gerçekleşen uçuşun şimdi neden yinelenmediği ile ilgili tespitinizi yapınız.

4.Adım

Metin Oluşturmak; Yaptığınız araştırmanız sonrasında topladığınız bilgi ve belgeleri son kez kontrol ediniz. Bilgilerinizi sistemli ve düzenli bir metin haline getiriniz. Metninizi oluştururken kaynak adı, yazarı, basım yeri ve basım yılını kaynakçanıza yazarak bilimsel etiğe uygun davranınız.

EK 2

ÖZ DEĞERLENDİRME FORMU

Etkinlik Adı : Galata Kulesi'nden Doğancılar Meydanı'na

Yönerge: Bu öz değerlendirme formu sizin "Galata Kulesi'nden Doğancılar Meydanı'na" etkinliğindeki performansınızı değerlendirmeye yönelik hazırlanmıştır. Görüşlerinizi soruları cevaplayarak belirtiniz.

Öğrencinin Adı-Soyadı:

Etkinlik Adı:

Tarih:

1-Bu etkinlikte beni çok zorlayan, çok zevk aldığım bölümler nelerdi?

2-Bilimsel araştırmalarda bilimsel etiğin yeri ve önemi nedir?

3-Burada yapmış olduğum bilimsel araştırma, ileride yapacağım bilimsel araştırmalar için bana ne tür bir katkı sağlamıştır?

4-Araştırma yaparken öğrendiklerim nelerdir?

Telif ve Patent Hakkı

40+40+40+40

Buluşumuzu Resmileştirelim

Kazanımlar

S.D.E.O.6.10.1.Hayal ettiği buluş için Patent/faydalı model başvuru dosya taslağı hazırlar.

(Başvuru dosyası öğrencinin özelliklerine uygun şekle indirgenecektir. Başvuru dosyasında sadece şekiller ve tarifnameye yer verilecektir.)

Değerler

Saygı, duyarlılık, vatanseverlik

Beceriler

Yenilikçi düşünme, problem çözme

Araç-Gereçler

EK 1 Balık kılıcı diyagramı, EK 2 Telif, Patent /Faydalı Model ve Emegi Koruma Süresi Bilgi Kartı, Tarifname belgesi

Yöntem ve Teknikler

Soru cevap, balık kılıcı

Uygulayıcı için Ön Hazırlık

Öğretmen, dersten önce Görsel 1, Görsel 2 ve Görsel 3'ü öğrencinin görebilmesi için çıktı alır veya tahtaya yansıtacak hazırlıkları yapar. Türk Patent Enstitüsü internet sayfasından "Yayınlarımız" menüsündeki Patent/Faydalı Model pdf dosyası indirilerek incelenmelidir.





Öğrenme-Öğretme Süreci



Görsel 1



Görsel 2

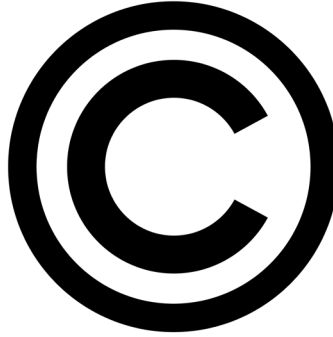

Görsel 3

1. Aşama

Görsel 1 öğrencilere gösterilerek, öğrencilerin bir resfebe gibi düşünmeleri istenir. ve “Sizce bu görsel ne anlatmaktadır?” sorusu sorulur. Öğrencilerin, “Korsan Kitap” cevabına ulaşmaları sağlanır.

Daha sonra Görsel 2 gösterilerek “Sizce bu görsel ne anlatmaktadır? ve “Günlük yaşantımızda bu görsele nerelerde rastlıyoruz?” soruları sorulur. Öğrencilerin örnekler vermeleri sağlanır.

Bu aşamada, son olarak Görsel 3 gösterilerek “Sizce bu görsel ne anlatmaktadır? ve “Günlük yaşantımızda bu görsele nerelerde rastlıyoruz?” soruları sorulur. Öğrencilerin sembolün, üzerinde bulunduğu ürünü ortaya koyan kişinin telif haklarının korunduğunu belirttiği ifade edilir.

2. Aşama

Sizce korsan ürünler kullanmanın nedenleri ve sonuçları nelerdir? sorusu sorularak EK 1’de yer alan balık kılıcı diyagramına yazmaları istenir. Daha sonra “Neden korsan ürün kullanmamalıyız? sorusu sorularak cevaplar alınır.

3. Aşama

EK 2’de yer alan Telif, Patent /Faydalı model ve Emeği Koruma Süresi Bilgi Kartı dağıtılır. Aşağıdaki sorular sorulur.

Soru 1. Patent/Faydalı model ve telif arasında ne gibi farklar vardır?

Bu soru ile öğrencilerin, patentin buluş basamağı içerdiği yani hiç bulunmamış bir ürünü, faydalı modelin ise, buluş basamağı içermediği sonucuna ulaşmaları sağlanır. Gerekirse öğrencilere “Bilgisayardan çıktı almak amacıyla yazarının ilk olarak bulunması buluş olduğundan patent başvurusu, yazıcıya tarayıcı özelliğinin eklenmesi ise faydalı model olduğundan faydalı model başvurusu gerektiği ifade edilir.

Soru 2. Bir ürünün patentlenebilir olması için hangi kriterlere sahip olması gerekir?

Soru 3. T.C. Anayasası ve İnsan Hakları Evrensel Bildirgesi’nde telif ve patent/faydalı model ile ilgili ortak yönler nelerdir?

Soru 4. Patent/faydalı model ve telif hakkı süreleri arasındaki farkın sebepleri sizce neler olabilir?

4. Aşama

Öğrencilere EK 3’de yer alan görev verilerek öğrencilerin patent/faydalı model başvuru dosyası taslağı hazırlamaları sağlanır.



Değerlendirme

 EK 4’te yer alan “Buluşumuzu Resmileştirelim Etkinliği Derecelendirme Ölçeği” kullanılacaktır.

EK 1

Balık Kılıçığı Diyagramı

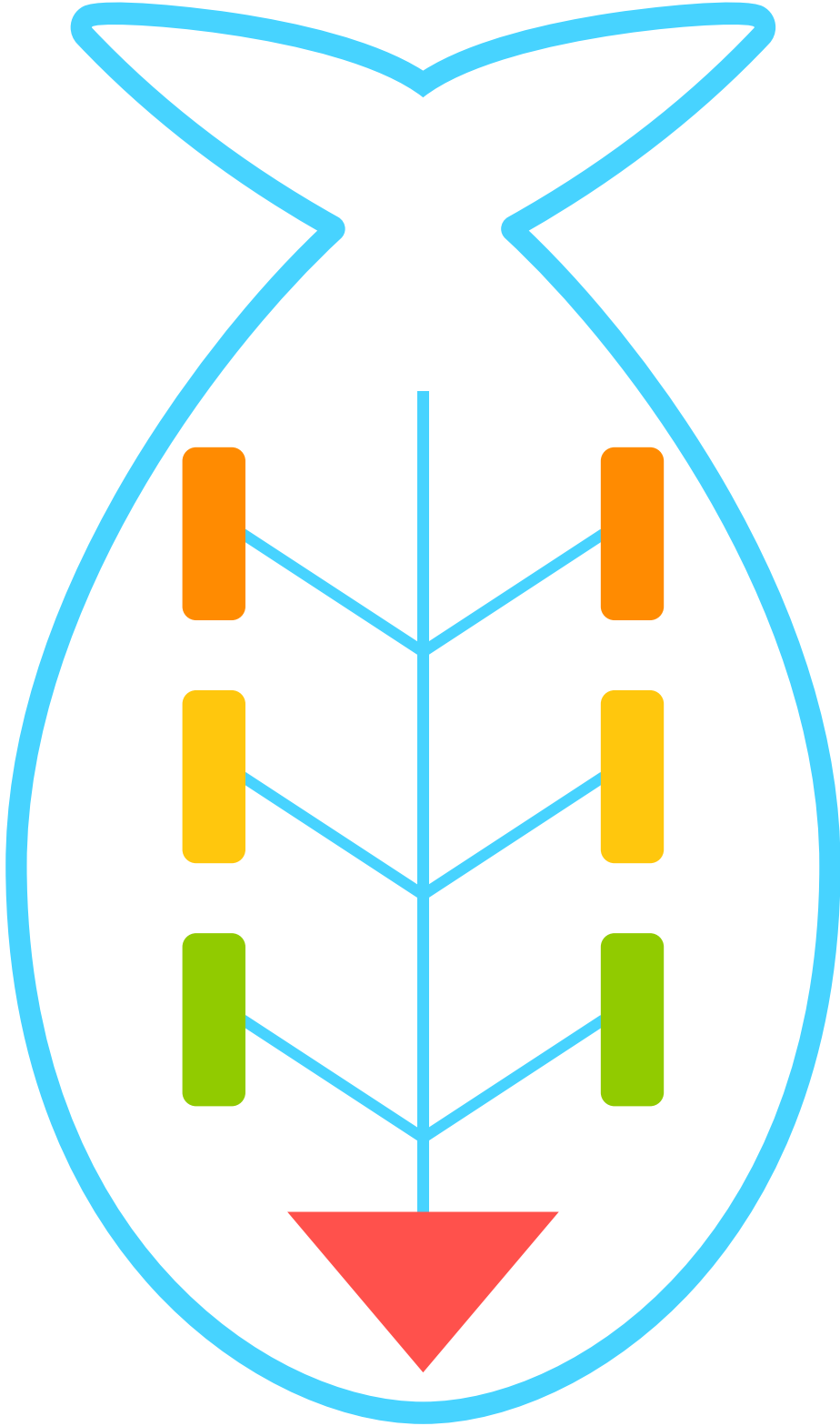

EK 2

Telif, Patent /Faydalı model ve Emeği Koruma Süresi Bilgi Kartı

KAVRAMLAR

Patent / Faydalı Model: Sınırlı bir süre ve yer için patent/ faydalı model sahibine, üçüncü kişiler tarafından buluşun izinsiz olarak üretilmesini, satılmasını, kullanılmasını veya ithal edilmesini engelleme amacıyla tanınan tekel haklarıdır.

Patent ve faydalı model arasındaki farklar aşağıdaki tabloda özetlenmektedir:

	Patent	Faydalı Model
Yenilik	✓ Bakılır	✓ Bakılır
Buluş Basamağı	✓ Bakılır	× Bakılmaz
Sanayiye Uygulanabilirlik	✓ Bakılır	✓ Bakılır
Usuller ve Usuller Sonucu Elde Edilen Ürünler	✓ Korunur	× Korunmaz
Eczacılıkla İlgili Maddeler	✓ Korunur	× Korunmaz
Biyoteknolojik Buluşlar	✓ Korunur	× Korunmaz
Kimyasal ve Biyolojik Maddeler	✓ Korunur	× Korunmaz
Araştırma Raporu	✓ Var	✓ Var
İnceleme Raporu	✓ Var	× Yok
Koruma Süresi	20 Yıl	10 Yıl

Telif Hakkı: Bir fikir, düşünce veya sanat eserini meydana getiren kişinin bu eserden doğan tüm haklarına denir. Telif hakkı, eser sahibi hayattayken ve ölümünden itibaren 70 yıl süre ile geçerlidir.

Korsan (Fikir Hırsızlığı) Ürün: Sahibinden izin almaksızın, orijinal bir fikir veya sanat eserinden, doğrudan veya dolaylı şekilde çoğaltma yapılarak elde edilen ürünleri ifade eder.

Patentlenebilirlik Kriterleri

Bir patent veya faydalı modelin patentlenebilir olması için 3 kriter bulunmaktadır. Bu kriterler şunlardır.

1. **Yenilik:** Buluşun dünya çapında daha önce var olmaması yani tekniğin bilinen durumuna dâhil olmaması anlamına gelir. Tekniğin bilinen durumu ise, patent başvurusunun yapıldığı tarihten önce buluş konusunda dünyanın herhangi bir yerinde erişilebilir (yazılı veya sözlü tanıtım, kullanım vb. yolla açıklanan) her türlü bilgi anlamına gelmektedir.

Patentten farklı olarak faydalı modelin yenilik değerlendirmesinde, buluş konusuna katkı sağlamayan teknik özellikler dikkate alınmaz.

2. **Buluş Basamağı:** Buluşun, ilgili olduğu teknik alanda uzman bir kişi tarafından tekniğin bilinen durumundan aşikâr bir şekilde çıkarılmayacak nitelikte olması anlamına gelmektedir.

3. **Sanayiye Uygulanabilirlik:** Buluşun tarım dâhil sanayinin herhangi bir dalında üretilebilir, uygulanabilir veya kullanılabilir nitelikte olması anlamına gelir.

EK 3

Patent/faydalı model Başvuru Görevi

Sevgili Öğrenciler,

Sizden bir ürün tasarlayarak tasarladığınız ürün için Türk Patent Enstitüsüne sunulmak üzere patent/faydalı model başvuru dosyası taslağı hazırlamanız istenmektedir. Bu amaçla Türk Patent Enstitüsü'nün İnternet sayfasında gerekli incelemelerde bulunun. Daha sonra patent veya faydalı model başvurusu yapacağınız bir ürünü/buluşu zihninizde tasarlayın ve ürünün/buluşun amacını belirleyin. Aşağıda verilen adımları izleyerek bir başvuru dosyası hazırlayınız.



Telif hakkı görseli

1. Buluşun siyah-beyaz görsellerini çizin. Burada ürünün farklı açılardan görselleri renksiz olarak çizilmelidir. Buluşta yer alan her parçayı çizim üzerinde göstererek her parçaya 1'den başlayarak bir numara verin.
2. Buluşunuz için bir tarifname hazırlayın. Bunun için aşağıdaki "Tarifname Hazırlama Açıklamalarını" dikkatli bir şekilde okuyunuz. Daha sonra aşağıda verilen Tarifname Belgesi'ni uygun şekilde doldurunuz.

TARİFNAME HAZIRLAMA AÇIKLAMALARI

- Tarifname, buluşun tüm detayı ile anlatıldığı kısımdır. Tarifname, buluş konusunun ilgili olduğu teknik alanda uzman olan bir kişi tarafından buluşun uygulanabilmesini sağlayacak nitelikte hiçbir şey gizlenmeden açık ve ayrıntılı olmalıdır.
- Tarifnamenin en başına "TARİFNAME", bunun altına da "Buluş Başlığı" yazılmalıdır.
- Buluşun anlaşılır olmasını sağlamak adına, tarifnamenin aşağıdaki kısımlardan oluşması tavsiye edilir:
- **Teknik Alan**

Buluşun hangi teknik alanla ilgili olduğu bu kısımda kısaca (birkaç cümle ile) belirtilir.

Örnek: Buluş, ile ilgilidir.



- **Tekniğin Bilinen Durumu**

Buluşun anlaşılması, araştırılması ve incelenmesi için yurt içi ve yurt dışındaki benzer buluş, teknoloji ya da ürünler (teknik bilinen durumu) tarifnamenin bu kısmında anlatılmalıdır. Anlatılacak benzer buluş/teknoloji/ürünler, patent başvurusu/belgesi koruması kapsamında olan yenilikler olabileceği gibi herhangi bir koruma kapsamında olmayan ancak piyasada kullanımda olan teknikler de olabilir.

- **Buluşun Amacı**

Buluşun, tekniğin bilinen durumundaki teknoloji ya da ürünlere kıyasla getirdiği yenilikler, sağladığı avantajlar, ortadan kaldırdığı dezavantajlar veya çözdüğü problemler anlatılmalıdır. Bu kısım için özellikle ayrı bir bölüm oluşturulmasına gerek yoktur. Bir önceki bölümle beraber de anlatılabilir. Önemli olan, buluşunuzun çözdüğü problemlerin ve sağladığı avantajların anlaşılabilir şekilde ortaya konmasıdır.

- **Şekillerin açıklaması**

Başvurunuzda resimler bulunuyorsa, bu resimlerdeki şekillerin kısa açıklamaları bir liste halinde verilmelidir.

Örnek:

Şekil 1: Işıklı uyarı aparatının kullanıldığı telefonun perspektif görünüşü

Şekil 2: Gövdenin perspektif görünüşü

- **Şekillerdeki referansların açıklaması**

Şekillerde bulunan parçalar, işlem adımları ve özellikler gibi unsurlar referans işaretleri ile gösterilir. Bu kısımda, referans işaretleri ve açıklamaları aşağıdaki örnekteki benzer şekilde (hangi referansın hangi parça/özellik için kullanıldığı) bir liste halinde belirtilmelidir. Her parça/özellik için, farklı bir referans verilmelidir. Ancak, verilen referanslar, tarifnamenin her yerinde söz konusu parça/özellik için kullanılmalıdır.

Örnek: 1: Işıklı uyarı aparatı 2: Ahize 3: Gövde

- **Buluşun açıklaması**

Bu kısım, şekil ve referansların açıklanmasından sonra, (teknolojik bilginin yaygınlaşmasını sağlamak için) buluşun tüm detayı ile anlatılmaya başlandığı kısımdır. Bu anlatım sırasında, parça ya da özellikten bahsedildikten hemen sonra ilgili referans işareti parantez içinde yazılmalıdır.

Örnek: Ahizenin (2) üzerinde, ana cihaza (A) oturan yüzeyinden başlayarak üst yüzeyine kadar devam eden bir delik (21) bulunmaktadır.

- **Buluşun sanayiye uygulanma biçimi**

Buluşun ne şekilde uygulanabileceği, nerede kullanılabileceği ve buluştan ne şekilde yararlanılabileceği gibi konular belirtilmelidir.

NOT: Türk Patent Enstitüsü internet sayfasından “Yayınlarımız” menüsündeki Patent/Faydalı Model pdf dosyasını indirilerek daha fazla bilgi elde edilebilir.

TARIFNAME BELGESİ

Buluşun Adı:

Teknolojik Alan:

Tekniğin Bilinen Durumu:

Buluşun Amacı:

Şekil 1

Şekil 2

Şekil 3

Şekillerdeki referansların açıklaması :

1. _____

Şekillerdeki referansların açıklaması :

2. _____

Şekillerdeki referansların açıklaması :

3. _____

Buluşun Açıklanması:

- _____

Buluşun sanayiye uygulanma biçimi :

- _____

BULUŞUMUZU RESMİLEŞTİRELİM ETKİNLİĞİ DERECELENDİRME ÖLÇEĞİ

Öğrencinin Adı-Soyadı:

Etkinlik Adı:

Tarih:

		Hayır	Kısmen	Evet
İçerik ve Süreç	Görsel 1, 2 ve 3'ü bulabildi.			
	Korsan ürün kullanmanın nedenlerini yazabildi.			
	Korsan ürün kullanmanın sonuçlarını yazabildi.			
	Patent/Faydalı model ve telif arasındaki farkları açıklayabildi			
	Patentlenebilirlik kriterlerini açıklayabildi.			
	T.C. Anayasası ve İnsan Hakları Evrensel Bildirgesi'nde telif ve patent/faydalı model ile ilgili ortak yönleri belirleyebildi.			
	Patent/faydalı model ve telif hakkı süreleri arasındaki farkın sebeplerini açıklayabildi.			
Başvuru Dosyası	Teknolojik alan bölümünü uygun biçimde yazabildi			
	Tekniğin bilinen durumunu açıkça yazabildi			
	Buluşun amacını açıkça yazabildi			
	Buluşa ait şekilleri farklı açılardan çizebildi			
	Buluşun açıklanmasını açıkça yazabildi			
	Buluşun sanayiye uygulanma biçimini açıkça yazabildi			
TOPLAM				



Ekonomik Kaynaktan Projeye

Kazanımlar

S.D.E.O.6.11.1. Ülkemizin kaynakları ile seçtiği bir ülkenin kaynaklarını karşılaştırarak ekonomik faaliyetlere yönelik proje önerileri sunar.

Değerler
Vatanseverlik

Beceriler
Girişimcilik, çevre okuryazarlığı, konum analizi, karar verme

Araç-Gereçler
Harita

Yöntem ve Teknikler
Soru-cevap, SWOT analizi, kavram haritası

Uygulayıcı İçin Ön Hazırlık

Öğretmen dersten önce SWOT analizi ile ilgili örnekleri araştırarak incelemelidir.





Öğrenme-Öğretme Süreci

1. Aşama

Öğrencilere bir bilmece sorulacağı belirtilerek aşağıdaki bilmece sorulur.

Mavi sarmış üç yanı,
Güneş doğar sapsarı,
Anadolu toprağında
Ay yıldızlı bayrağı

Cevap: Türkiye

Bilmecenin ardından ülkemizin kaynaklarına yönelik bir kavram haritası hazırlamaları istenir. Kavram haritalarında ülkemizin kaynaklarına ve bu kaynakların alt dallarına yer verilmesi gerektiği belirtilir. Kavram haritalarında tarım, hayvancılık, ormancılık, madencilik, ticaret, turizm, sanayi ve hizmet sektörlerine ve alt dallarına yer verilip verilmediğine dikkat edilir.

2. Aşama

Öğrenciler, EK 1’de yer alan Ben Bir Girişimciyim metni dağıtılarak öğrencilerin okumaları istenir. Verilen metni dikkate alarak “Bir yerde yatırım yapmak için gerekli unsurlar nelerdir?” sorusunu cevaplamaları istenir. Öğrencilerin ham madde, sermaye, ulaşım, iş gücü, enerji ve teknoloji cevaplarına ulaşmaları sağlanır. Öğrencilerin cevaplara ulaşamaması durumunda ek sorular sorulabilir.

3. Aşama

- Öğrencinin ekonomik kaynakları hakkında bilgi sahibi olduğu veya merak ettiği bir ülke seçmesi sağlanır. Ülke ile ilgili aşağıdaki sorular sorulur.
- Ülke, coğrafi konum olarak nerede yer almaktadır?

Bu soruda öğrencinin ülkeyi haritadan göstermesi sağlanır.

- Konumun ülkeye sağladığı avantaj ve dezavantajlar nelerdir?
- Ülke, hangi ekonomik kaynaklara sahiptir?
- Ülke, sahip olduğu ekonomik kaynakların hangilerini ne kadar kullanabilmektedir?

4. Aşama

Öğrencilerin ülkemizin ekonomik kaynakları ile seçtiği ülkenin ekonomik kaynaklarını dikkate alarak bir proje hazırlaması sağlanır. Bunun için EK 2’de yer alan Proje Formu öğrencilere verilir. EK 3 SWOT analizi de yaptırılır.



SWOT Analizi

SWOT kelimesi İngilizce Strengths (Güçlü), Weaknesses (Zayıf), Opportunities (Fırsat) ve Threats (tehdit) kelimelerinin baş harflerinden oluşmaktadır. Bir stratejik planlama aracı olan SWOT analizinde bir kurum veya kuruluşun güçlü yönleri, zayıf yönleri, dış çevreden ve içerisinde oluşabilecek fırsatlar ve tehditler listelenir. Farklı alanlarda kullanılabilen SWOT analizi, bir yatırım projesi ve ya kurum-kuruluşların analizi için aşağıdaki şekilde kullanılabilir: Kurum veya kuruluşun güçlü yönleri, başarılı bir performans göstermesini sağlayan yetkinlikleri ve avantajlarıdır. Yani güçlü yönleri rekabet ortamında avantaj sağlayabileceği yetenekleri, özellikleri, başarıları ve kaynaklarıdır. Bunun içerisinde ürün çeşitliliği, marka tanınırlığı, nitelikli insan gücü, inovatif ürünler, bir alanda uzmanlaşma gibi faktörler yer alır. Kurum veya kuruluşun zayıf yönleri ise, işletmenin verimli çalışmasını engelleyen özellikleri veya dezavantajları olarak tanımlanabilir. İşletmenin geliştirmesi gereken özellikleri, rakiplerine göre zayıf kaldıkları yönler yani rakip işletmelerde olan, fakat işletmenin kendinde olmayan özelliklerdir. Bunun içerisinde yetersiz iletişim imkânları, zayıf marka ismi, teknik yetersizlikler... yetersiz bilgiye sahip insangücü gibi faktörler yer alır. SWOT analizi işletmenin güçlü ve zayıf yanlarına bakarak dış çevreden gelen fırsat ve tehditleri de belirler. İşletmenin zayıf yönlerine bakılarak dışarıdan gelebilecek tehditler önceden tespit edilmeye çalışılarak, işletmeye zarar vermesi engellenmeye çalışılır. Ayrıca işletmenin güçlü yönlerine bakılarak da dışarıdan ve içeriden oluşabilecek fırsatları değerlendirmek için kapsamlı bir analiz süreci gerçekleştirilir (Eriş, 2019).



Değerlendirme

EK 4'te yer alan dereceli puanlama anahtarı kullanılacaktır.

EK 1

BEN BİR GİRİŞİMCİYİM

Merhaba, ben Seyfettin YATIRIMSEVER. Hatay'ın Defne ilçesinde yaşıyorum. Yaşadığım şehirde zeytin üretimi çok fazla... Bu nedenle ben de köyümde bir zeytinyağı fabrikası kurmaya karar verdim. Amacıma ulaşmak için önce bir proje hazırladım. Projeyi hayata geçirip fabrikayı kurmak için paraya ihtiyacım vardı. Bunun için devletimiz kredi veriyordu, başvurdum ve krediyi alarak para sorununu çözdüm. Fabrikayı kurduktan sonra fabrikada çalışacak işçilere ihtiyacım vardı. Bu ihtiyacımı da yakın çevremizdeki gençlerden karşılayacaktım.

Fabrika için gerekli makineler de ülkemizde üretiliyordu. Üstelik bu makineler gayet modern ve teknolojik idi. Makinelerin çalışması için elektrik sorunumuz da yoktu. Üstelik bir de köyümüzün çevresine rüzgâr enerji santrali de kuruldu. Bu sayede hiç elektrik sorunumuz olmayacak. Ayrıca daha fazla üretim yapmak için çevre illerden de zeytin alacağım. Bu zeytinler de, yolların iyi olmasından dolayı çok kısa zamanda fabrikaya taşınabilir. Ürettiğim zeytinyağlarını da bu sayede kolaylıkla ülkemizin her köşesine ulaştırabilirim. İskenderun Limanı sayesinde yurt dışına da ihraç edebilirim.

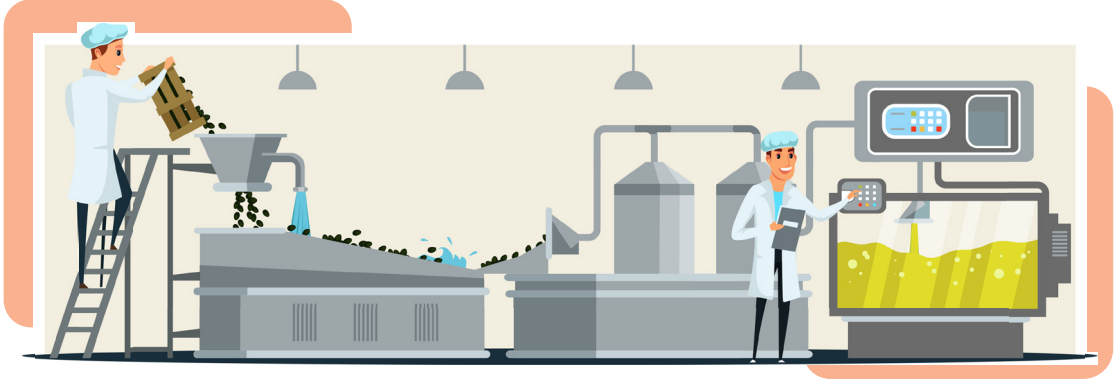

EK 2

PROJE HAZIRLAMA FORMU

Sevgili Öğrenciler,

Sizden ülkemizin ve derste seçtiğiniz ülkenin ekonomik kaynaklarını dikkate alarak bir proje hazırlamanız istenmektedir. Bunun için bir girişimci olarak size ve ülkemize gelir getirecek bir proje hazırlamanız önemlidir. Projeniz tarım, hayvancılık, ormancılık, madencilik, ticaret, turizm, sanayi ve hizmet sektörü gibi alanlarda olmalı ve seçtiğiniz ülkenin sizin projeniz sonrasında üreteceğiniz hizmet veya ürünlere ihtiyaç duyması gerekmektedir. Yani ülkemizde kaynak sorunu olmayan; ama seçtiğiniz ülkenin ihtiyacı olan bir proje hazırlamalısınız. Projenizi hazırlarken bir yatırım yapılması için gerekli olan ham madde, sermaye, ulaşım, iş gücü, enerji ve teknoloji gibi unsurları dikkate almalısınız. Bunun için öncelikle bir SWOT analizi gerçekleştirmeli daha sonra aşağıdaki proje hazırlama formunu doldurmanız gerekmektedir.

Projenin adı:

Projenin konusu:



Projem sonunda ortaya çıkacak ürün veya hizmet:

Projenin amaçları:

Projemi yapacağım yer ve nedenleri:

Proje, seçtiğim ülkenin hangi ihtiyacını karşılayacak:

Projenin ülkemize katkıları:

Projenin iki ülke arasındaki ilişkilere etkisi:

Güçlü Yönler

- Okulun tarihsel bir birikime sahip olması,
- İnsan ve malî kaynaklarının yeterli olması,
- Okulun fizikî kapasitesinin yeterli olması,
- Sınıf öğrenci mevcutlarının standarda uygun olması,
- Veli okul iş birliğinin gelişmiş olması,
- Okulda bulunan OGYE sürecinin etkili ve verimli çalışması.

Zayıf Yönler

- Bazı yöneticilerin ve çalışanların değişime karşı direnci,
- Ders araç gereçlerinin yetersizliği,
- Öğretmenlerin bilgi iletişim teknolojilerini etkili kullanmamaları,
- Okulda etkili bir performans değerlendirmenin yapılamayışı,
- Öğretmenler arasında yeterli iş birliğinin olmaması,
- Okulda olumlu bir örgüt kültürü ve iklimin olmaması.

Fırsatlar

- Bakanlık, il, ilçe millî eğitim müdürlüğü ile iş birliğinin güçlü olması,
- Okulun üniversitelerle iş birliğinin gelişmiş olması,
 - Üniversite iş birliği nedeniyle okulun personeline yönelik hizmet içi eğitim ihtiyacının hemen karşılanabilir olması,
 - Öğrencilerin üniversiteye giriş oranının yüksek olması,
 - Okula yönelik veli ve toplum desteğinin güçlü olması.

Tehditler

- Okulun şehir merkezine uzaklığı,
- İl ve ilçe millî eğitim müdürlüğü ile koordinasyon eksikliği,
- Okulun bulunduğu bölgede tek lise olması,
- Personel değişiminin sık olması,
- Okulun bulunduğu bölgenin sosyal ve ekonomik düzeyi.

EK 3

 SWOT ANALİZİ

Güçlü Yönler

S

Zayıf Yönler

W

Fırsatlar

O

Tehditler

T

 EKONOMİK KAYNAKTAN PROJEYE ETKİNLİĞİ DERECELİ PUANLAMA ANAHTARI

Öğrencinin Adı-Soyadı:
Etkinlik Adı:
Tarih:

Başarı Düzeyleri			Başarı Puanı
Geliştirilebilir (1)	Orta (2)	Yeterli (3)	
Ülkemizin kaynaklarına ve bu kaynakların alt dallarına yer verilmemiştir.	Ülkemizin kaynaklarına ve bu kaynakların alt dallarına kısmen yer verilmiştir.	Ülkemizin kaynaklarına ve bu kaynakların alt dallarına yer verilmiştir.	
Yatırım yapmak için gerekli unsurlar belirlenmemiştir.	Yatırım yapmak için gerekli unsurlar kısmen belirlenmiştir.	Yatırım yapmak için gerekli unsurlar belirlenmiştir.	
Seçilen ülke ile ilgili ekonomik kaynaklar belirlenmemiştir.	Seçilen ülke ile ilgili ekonomik kaynaklar kısmen belirlenmiştir.	Seçilen ülke ile ilgili ekonomik kaynaklar belirlenmiştir.	
Seçilen ülke ile Türkiye'nin ekonomik kaynakları doğru kıyaslanmamıştır.	Seçilen ülke ile Türkiye'nin ekonomik kaynakları kısmen doğru kıyaslanmıştır.	Seçilen ülke ile Türkiye'nin ekonomik kaynakları doğru kıyaslanmıştır.	
Projenin konusu ve amacı ekonomik kaynaklara uygun olarak belirlenmemiştir.	Projenin konusu ve amacı ekonomik kaynaklara kısmen uygun olarak belirlenmiştir.	Projenin konusu ve amacı ekonomik kaynaklara uygun olarak belirlenmiştir.	
Projenin yapılacağı yerin özellikleri dikkate alınmamıştır.	Projenin yapılacağı yerin özellikleri kısmen dikkate alınmıştır.	Projenin yapılacağı yerin özellikleri dikkate alınmıştır.	
Projenin katkıları belirlenmemiştir.	Projenin belirlenen katkıları yeterli değildir.	Projenin belirlenen katkıları yeterlidir.	
Projenin iki ülke arasındaki ilişkilere etkisi açıklanmamıştır.	Projenin iki ülke arasındaki ilişkilere etkisi kısmen açıklanmıştır.	Projenin iki ülke arasındaki ilişkilere etkisi açıklanmıştır.	



Enerjinin Bowlingini Oynayalım

Kazanımlar

S.D.E.O.6.12.1. Alternatif enerji kaynaklarının kullanılmasını ve bu enerji kaynaklarının kullanılmasının canlı yaşamına olan etkilerini analiz eder.

Değerler
Vatanseverlik, sorumluluk

Beceriler
karar verme, araştırma

Araç-Gereçler
Bilgisayar, etkileşimli tahta, konu ile ilgili görseller, renkli kâğıtlar, top, plastik su şişesi

Yöntem ve Teknikler
Soru-cevap, problem çözme, eğitsel oyun

Uygulayıcı için Ön Hazırlık

Öğretmen, bir önceki derste öğrencilerin 6 tane boş su şişesi getirmelerini ister, soruları renkli kâğıtlara yazarak önceden hazırlar. Dersin başında kullanmak üzere bir bisiklet dinamosu görseli hazırlar.





Öğrenme-Öğretme Süreci

1. Aşama

Öğrencilere dinamo görseli gösterilerek “Görselde gördüğünüz alet ne olabilir?” sorusu sorulur, öğrenci cevapları alınır. Burada öğrencilerin cevaba ulaşmaları veya ulaşamamaları önemli değildir.

Aşağıdaki açıklama okunur. Ardından açıklamanın sonundaki soru sorularak öğrencilerin tahminde bulunmaları istenir.

Bisiklet tekerinin dönüşü ile oluşan hareket enerjisi elektrik enerjisine dönüşüyor. Bunun için bisiklete bir dinamo takılması gerekiyor. Dinamo sayesinde hareket enerjisi elektrik enerjisine dönüşebiliyor.

Peki, bir TV'nin bir haftalık çalışma süresince gereken elektrik enerjisi için kaç bisikletin hareket enerjisine ihtiyaç vardır?

2. Aşama

Bilgisayar veya etkileşimli tahta yardımı ile EK 1’de yer alan çalışma kâğıdı öğrencilere dağıtılır. Öğrencilerin görsellerde yer alan enerji kaynağının yenilenebilir veya yenilenemez enerji kaynaklarından hangisine ait olduğu konusunda sınıflama yapmaları istenir.

3. Aşama

Öğrencilere Eğitim Bilişim Ağı’nda (EBA) yer alan “Enerji Kaynaklarının Avantajları ve Dezavantajları” adlı video izletilerek sırasıyla;

“Kömür ile güneş enerjisi arasındaki benzerlikler ve farklılıklar nelerdir?(Sy 78 QR 1)

Güneş enerjisi ile rüzgâr enerjisi arasındaki benzerlikler ve farklılıklar nelerdir?” (Sy 78 QR 2)

soruları sorularak EK 2’de yer alan formu doldurmaları istenir. EBA’da yer alan “Enerji Kaynaklarımız” adlı video izletilir.

4. Aşama

EK 3 “Bilgi Kartı” öğrencilere dağıtılır. EBA’da yer alan “Nükleer Enerji” adlı video izletilerek bowling oyununa geçilir. (Sy 78 QR 3)



BOWLING OYUNU

EK 4'te yer alan sorular, renkli kâğıtlara yazılarak öğrencilerin derse getirdikleri boş şişelere rastgele atılır. Şişeler Görsel 10'daki gibi dizilir. Başlangıç noktası belirlenir ve başlangıç çizgisi çizilir. Başlangıç çizgisi ile şişeler arasında en az iki metre mesafe olmasına dikkat edilir. Soruyu soracak öğrenci, top ile şişeleri vurmaya çalışır. Birden fazla şişe vurursa içinden istediği şişeyi seçerek üzerindeki soruyu diğer arkadaşlarına yöneltir. Öğrencinin tek olması durumunda soruyu öğretmen sorar. Soruyu doğru bilirse puan alır, bilemezse puan alamaz. Seçilen soru tekrar şişeye konulmaz. Şişeleri vuramayan öğrencinin soru sorma hakkı diğer öğrenciye geçer. Şişelerin içindeki sorular bitene kadar oyun devam eder. En yüksek puanı alan öğrenci birinci olur.



Öğrenci sayısı ve öğrencilerin seviye durumuna göre alternatif uygulama yöntemi: Öğrenci sayısına göre grup oluşturularak da etkinlik yapılabilir. Grup enerji kaynakları ile ilgili sorular hazırlar ve karşı tarafa sorar. Bu soruları gruplar birbirine sıra ile sorarlar. Soru sorulan grup bilirse puan alır, bilemez ise kendi grubuna sorar ve doğru cevabı alarak puan alırlar.



Değerlendirme



Etkinlikte ölçme değerlendirme aracı olarak Bowling Etkinliği Kontrol Listesi Formu kullanılacaktır.

EK 1

ENERJİ KAYNAKLARIMIZ

Sevgili Öğrenciler,

Aşağıdaki görselleri inceleyerek görsellerin yenilenebilir enerji kaynağı mı, yenilenemez enerji kaynağı mı olduklarını altına yazınız. Daha sonra belirlediğiniz enerji kaynaklarını verilen kavram haritasına yazarak sınıflama yapınız.



.....



.....



.....



.....



.....



.....



.....



.....



.....

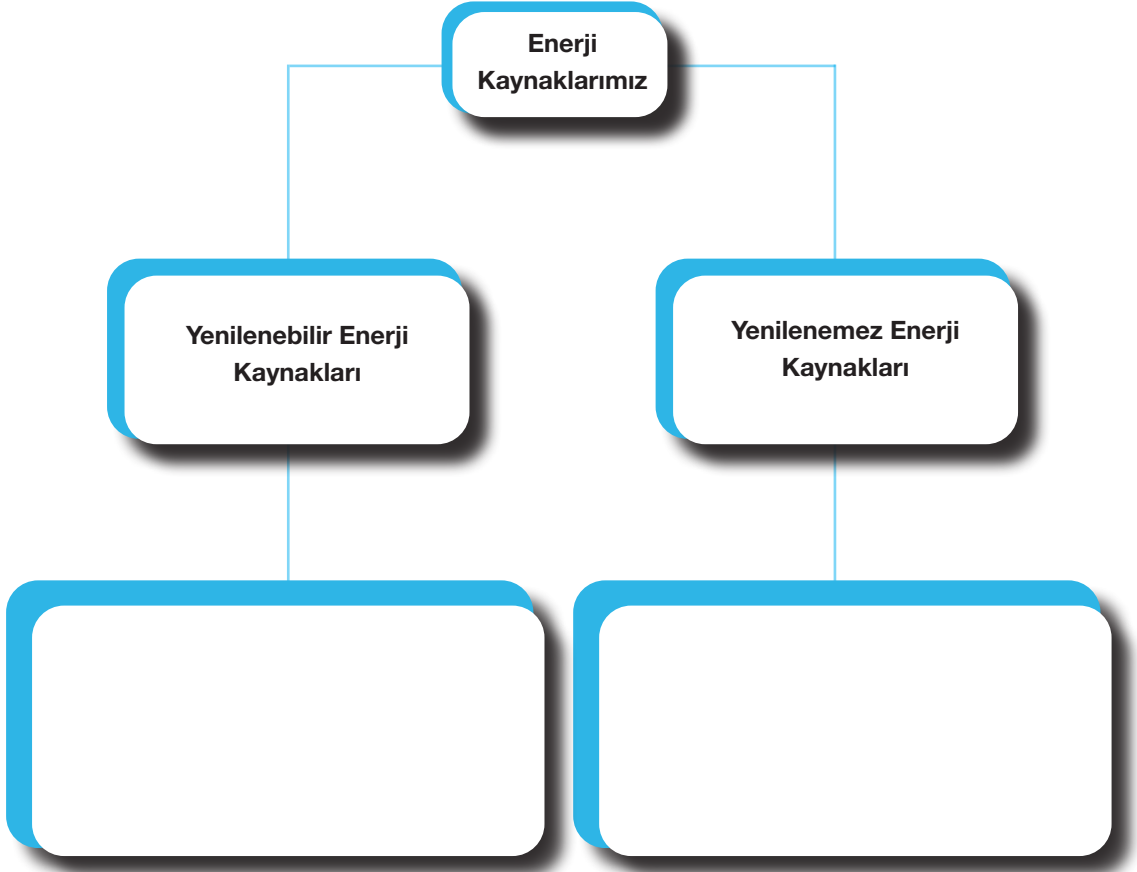

EK 2

ENERJİ KAYNAKLARININ BENZERLİK VE FARKLILIKLARI

	Kömür / güneş enerjisi	Rüzgâr/Güneş enerjisi
Benzer Yönleri		
Farklı Yönleri		

EK 3

 BİLGİ KARTI

BİLGİ KARTI

Enerji, gelişmiş ve gelişmekte olan bütün ülkelerde ekonomik faaliyetlerin önde gelen koşuludur. Tükenmekte olan fosil kaynaklara alternatif olarak yeni enerji kaynakları ile enerji ihtiyacını giderilmeye çalışılmaktadır. Linyit hariç fosil enerji kaynaklarından yoksun olan ülkemizde artan enerji ihtiyacının karşılanmasında nükleer enerji; alternatif enerji kaynaklarından biri durumundadır.

Ağır radyoaktif (uranyum gibi) atomların bir nötronun çarpması ile daha küçük atomlara bölünmesi veya hafif radyoaktif atomların birleşerek daha ağır atomları oluşturması sonucu çok büyük bir miktarda enerji açığa çıkmaktadır. Bu enerjiye nükleer enerji denir. Nükleer enerji üretiminde kullanılan çekirdek kaynaklar; uranyum ve toryumdur.

Nükleer enerjinin öneminin artmasının nedenleri:

- Şimdiye kadar bilinmeyen ve kullanılmamış bir kaynaktır.
- Doğal rezervleri çok yaygındır.
- Sadece gerçek üretime uygulanabilir değil, aynı zamanda ulaşım, mekân ısıtılması ve diğer ekonomik faaliyetlerde de uygulanabilir.
- Çabuk bir şekilde laboratuvar safhadan diğer ekonomik safhalara hareket edebilir.

Nükleer enerjinin kullanımı yeni, ancak teknolojik gelişimi çok hızlıdır. Bu enerjinin pek çok kullanım alanı vardır. Bunlardan en önemlisi elektrik üretimidir. Bundan başka, nükleer enerji tıpta, endüstride ve silah sanayiinde (kıtalar arası balistik füzeler gibi) önemli ölçüde kullanılmaktadır. Bugün dünyada mevcut nükleer silahlar birçok gezegeni yok edebilecek güçtedir. Ayrıca, elektrik üretiminde nükleer enerji önemli bir yere sahiptir. Bunun yanında tarımda, deniz suyunun arıtılmasında, arkeoloji ve jeofizik (deprem) araştırmalarında kullanılmaktadır.

Günümüzde nükleer enerji üretimi yapan 448 merkez ve 58 tanede yapım aşamasında reaktör bulunmaktadır. En fazla reaktör ise Amerika'dadır. Gelişmiş ülkelerin enerji ihtiyaçlarını gidermede en maliyetsiz yöntemlerden biri olarak nükleer enerjiyi kullandıkları düşünüldüğünde gelişmekte olan bir ülke konumundaki Türkiye'nin bu enerji ile ilgili önemli adımlar atması gerekmektedir. Mevcut diğer enerji kaynaklarının yanı sıra nükleer enerji de kullanılarak enerji açısından dışa bağımlılık azaltılmalıdır. (Koç ve Şenel, 2013; Temurçin ve Aliağaoğlu, 2003)

Sizce nükleer enerji üretimi sırasında santrallerden atılan sıcak sular, sudaki yaşamı nasıl etkiler?

Enerji kaynaklarımızı ülkemizin dışa bağımlılığı açısından değerlendiriniz?

Sizce nükleer santraller çevreyi kirletir mi?

Sizce nükleer enerji kaynakları dışa bağımlılığı azaltır mı?

Sizce nükleer santrallerde uzun süre elektrik enerjisi üretilebilir mi?

Sizce nükleer enerji avantajlı mı dezavantajlı mıdır? Neden?

Nükleer santrallerin buldukları yerlerde yaşayan insanların kansere yakalanmasında bu santrallerin rolü var mıdır?

Sizce nükleer santrallerden çıkan atıklar canlılar için tehlikeli midir? Neden?

Sizce nükleer enerji kullanılmalı mı kullanılmamalı mı? Neden?



EK 4

BOWLING ETKİNLİĞİ KONTROL LİSTESİ FORMU

Öğrencinin Adı-Soyadı:

Etkinlik Adı:

Tarih:

KONTROL LİSTESİ

DAVRANIŞLAR		Evet	Kismen	Hayır
1.	Oyuna katıldı.			
2.	Oyunun kurallarına uydu.			
3.	Sorulan sorulara cevap verdi.			
4.	Sorularda yer alan sorunlara özgün çözüm önerileri sundu			
5.	Etkinliğin verimli geçmesine çaba gösterdi			

Notlarım



Büyük Karar

Kazanımlar

S.D.E.O.6.13.1. İlgili duyduğu mesleklerin gerektirdiği kişilik özelliklerini, becerileri ve eğitim sürecini araştırarak gelecekte yapabileceği mesleklere yönelik kararlar verir.

S.D.E.O.6.13.2. Gelecekteki ihtiyaçları karşılayabilecek meslekler önerir.

Değerler
Çalışkanlık

Beceriler
Karar verme, araştırma

Araç-Gereçler
Kâğıt, kalem, etkileşimli tahta

Yöntem ve Teknikler
Soru-cevap, tartışma, araştırma-
inceleme

Uygulayıcı İçin Ön Hazırlık

EK 1 ve EK 2'den öğrenci sayısına çıktı alınır.





Öğrenme-Öğretme Süreci

1. Aşama

Verilecek Olan Kararı Belirleme

Bireyler hayatları boyunca karşılaştıkları çeşitli durumlar karşısında kendilerine uygun kararlar vermektedirler. Ancak günümüzde gelişen dünya, bireylerin ihtiyaçlarına cevap verebilecek birçok seçenek sunmaktadır ve bireylerin bu seçenekler arasında seçim yapmasını zorlaştırmaktadır. Doğru karar verebilme becerilerine sahip olmayan bireyler, çatışma ve kaygı yaşayabilmektedir. Bu durum da bireylerin hatalı kararlar alabilmelerine ve dolayısıyla istedikleri hayatı yaşamalarına engel olabilir.

Yukarıdaki metin okunarak insanların hayatları boyunca hangi önemli kararları verdikleri sorulur. Meslek seçimi de bireylerin hayatlarındaki en önemli kararlardan biri olduğu çıkarımı yapılır.

İnsanlar, neden mesleklere yönelirler? sorusu sorularak ortaya çıkan düşünceler yazılır. Sonra bu düşünceler de tekrar gözden geçirilerek bu soruya en uygun cevaplar ortaya çıkarılır. İnsanların yürütecekleri mesleklerin hayatlarında oldukça önemli olduğu vurgusu yapılır.

Kişinin herhangi bir mesleğe yönelmesini etkileyen çeşitli faktörler nelerdir? sorusu öğrencilere sorularak cevapların maddeler halinde yazılması istenir.

Meslek seçiminde dikkat edilecek noktalar nelerdir? sorusu öğrencilere sorularak cevaplar maddeler halinde yazdırılır.

2. Aşama

Öğrenci İçin Neyin Önemli Olduğu ve Gerçekten Ne İstedğini Belirleme

Bu aşamada EK 1 öğrencilere doldurulur.

Belirlenen özelliklerden hangilerinin kendileri için daha önemli olduğu öğrencilere sorulur.

Belirlenen kişisel özelliklerinden yola çıkarak, öğrencilerin gelecekteki hedeflerinin belirlenmesi sağlanır.

3. Aşama

Meslekler İle İlgili Bilgi Toplama

Meslek seçimi yapabilmek için kimlerle görüşülebilir, nerelerden araştırma yapılabilir?

Meslekler hakkında bilgi edinebileceğimiz kurumlar var mıdır? soruları öğrencilere yönlendirilir.

Meslekler konusunda insanlara yol göstermek ve rehberlik etmek amacıyla hazırlanan "Meslek Bilgi Sistemi" web sitesi ziyaret edilir. Burada kaybolan meslekler, geleceğin meslekleri, mesleklerin tanıtımı ve mesleki eğitim gibi konularda araştırma yapılır.

4. Aşama

Seçenekler Sıralama

Önceki aşamalarda edinilen bilgilerden yola çıkarak öğrencilerin ilerde seçebileceği meslekler ile ilgili alternatifler belirlenir.

Belirlenen alternatif meslekler doğrultusunda EK 2 öğrenciler tarafından doldurulur.

5. Aşama

Karar Verme

Öğrenciler için neyin önemli olduğunu belirledikten, mesleklerle ilgili bilgi topladıktan ve seçenekler sıraladıktan sonra öğrencilerin gelecekteki seçebileceği bir mesleğe karar vermesi istenir. Öğrencilerin bu mesleği seçme nedenleri açıklatılır.

6. Aşama

Öneride Bulunma

Öğrencilerin gelecek için meslek önerilerinde bulunması sağlanır. Önerdiği mesleğin hangi ihtiyacı karşılayacağını ve mesleği yapacak kişinin sahip olması gereken bilgi ve becerileri açıklaması için EK 3 kullanılır.



Değerlendirme

Öğrencilerden bir mesleğin seçiminde izlenmesi gereken adımlara yönelik olarak bir poster hazırlamaları istenir.

EK 1

Öğrenci Özellikleri

İlgileriniz	Yetenekleriniz
Değerleriniz	Fiziksel özellikleriniz

EK 2

Mesleklerin avantajları ve zorlukları

Meslek	Avantajları	Zorlukları
Önerilen meslek adı	Karşılacağı ihtiyaç	Mesleği yapacak kişinin sahip olması gereken bilgi ve beceriler

Demokrasinin Temel İlkeleri



40+40

Demokrasi Ne Durumda?

Kazanımlar

S.D.E.O.6.14.1. Demokrasinin temel ilkelerini dikkate alarak verilen örnek olayları değerlendirir.

Değerler

Adalet, özgürlük, eşitlik, karar verme,
eleştirel düşünme

Beceriler

Adalet, özgürlük, eşitlik, karar verme,
eleştirel düşünme

Araç-Gereçler

Resfebe örnekleri, EK 1 Örnek Olaylarla
Demokrasi Etkinlik Kağıdı

Yöntem ve Teknikler

Soru cevap, tartışma, örnek olay,
kavram haritası

Uygulayıcı İçin Ön Hazırlık

Öğretmen tarafından resfebe örnekleri hazırlanır. Görsel 1 ve Görsel 2'de yer alan resfebeler yansıtılacak veya çıktı alınacak şekilde hazırlanır.





Öğrenme-Öğretme Süreci

1. Aşama

Öğretmen, resfebe örnekleri ile derse başlanacağını belirtir. Öğrencilere, öğretmen tarafından hazırlanan 3-5 resfebe örnekleri yansıtılarak resfebeler çözülür. Resfebe çözmeyi bilmeyen öğrencilere resfebelerin nasıl çözüldüğü açıklanır. Ardından öğrencilere bugün demokrasinin ilkeleri ile ilgili etkinlik yapılacağı belirtilir.

2. Aşama

Görsel 1 ve Görsel 2’de yer alan resfebeler öğrencilerin görebileceği şekilde yansıtılır ve hangi resfedenin neyi anlattığı sorulur. Öğrencilerin resfebeleri çözememeleri durumunda her resfedenin demokrasinin farklı bir temel ilkesini yansıttığı şeklinde öğrencilere ipucu verilir.

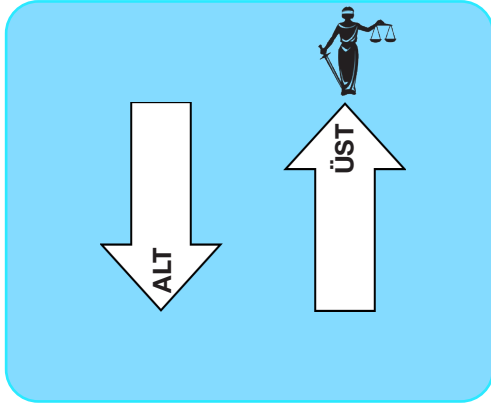

Görsel 1

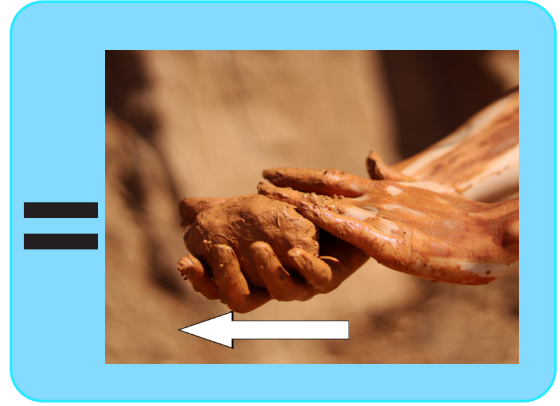

Görsel 2

Öğretmene Not: Görsel 1, de “Hukukun Üstünlüğü”, Görsel 2’de ise “Eşitlik” ilkeleri anlatılmaktadır.

3. Aşama

Resfebelerin çözümlenmesinin ardından demokrasinin diğer ilkeleri nelerdir? Sorusu sorularak öğrencilerin demokrasinin ilkeleri ile ilgili bir kavram haritası hazırlamaları sağlanır. Öğrencilere Görsel 3’te yer alan kavram haritası taslağı gösterilebilir.

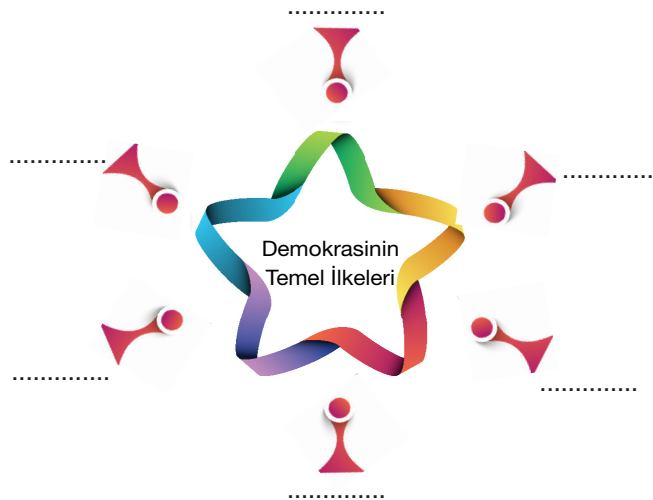



4. Aşama

EK 1’de yer alan “Örnek Olaylarla Demokrasi” isimli etkinlik formu öğrencilere verilir. Formda yer alan her örnek olayın, demokrasinin hangi ilkesi ile ilgili olduğuna ve verilen örnek olayın demokratik olup olmadığına karar vermeleri sağlanır. Verilen kararın nedeninin tartışılması sağlanır.

5. Aşama

Öğrencilerden demokrasinin temel ilkelerini yansıtan resfebe örnekleri hazırlamaları istenir. Öğrencilerin bilgisayar teknolojisi ve web 2 araçları konusunda yeterli olmaları durumunda bu çalışmaların bilgisayar ortamında yapılması sağlanır.



Değerlendirme

Bu etkinlikte EK 2’de yer alan demokrasi ne durumda etkinliği derecelendirme ölçeği kullanılacaktır.

EK 1

Örnek Olaylarla Demokrasi Etkinlik Kâğıdı

Benim gittiğim ülkede kadınlar ile erkekler aynı haklara sahip değiller. Örneğin bir kadın yurt dışına çıkacaksa kocasının veya babasının izin vermiş olması gerekiyor. Ayrıca futbol maçlarını sadece erkekler izleyebiliyor, kadınların izleme hakkı bulunmuyor. Üniversite sınavlarında kız öğrencilere ayrılan kontenjan erkeklerinkinden daha az. Hatta kız öğrenciler her bölümü tercih bile edemiyor.



Bu açıklamalar demokrasinin hangi temel ilkesi ile ilgilidir?

Eşitlik

Sizce bu uygulama demokratik midir? Neden?

Bu uygulama demokratik değildir. Çünkü demokrasinin temel ilkelerinden olan eşitlik ilkesine göre her birey aynı haklara sahiptir, hiç kimseye bir ayrıcalık tanınmaz. Verilen uygulamada kadın ve erkeklerin aynı haklara sahip olmadığı görülmektedir. Örneğin erkekler, futbol maçı izleyebilirken kadınların izleyememesi demokratik bir uygulama değildir.

Benim gittiğim ülkede her şey yasalar ile belirlenen kurallara göre gerçekleşiyor. Hiç kimsenin yasaların önünde bir farklılığı veya üstünlüğü bulunmuyor. Bir milletvekili dahi çok basit görülen durumlarda yasalara göre hareket ediyor. Çünkü onların anlayışı hem yönetenler hem de yönetilenlerin kanunlara uygun hareket etmesi üzerine kurulmuş.



Bu açıklamalar demokrasinin hangi temel ilkesi ile ilgilidir?

Sizce bu uygulama demokratik midir? Neden?



Benim gittiğim ülkede dört yılda bir seçimler yapılmaktadır. Seçimler yoluyla halk, kendisini yönetecek kişileri seçiyor. Seçimlere katılım oranı da yüksek. Çünkü, halk yönetimde her zaman söz sahibi olmak istiyor.



Bu açıklamalar demokrasinin hangi temel ilkesi ile ilgilidir?

Sizce bu uygulama demokratik midir? Neden?



Benim gittiğim ülkede tüm dernek, vakıf ve sendikalar devlet tarafından kapatılmış. Yeni sivil toplum örgütleri kurmak ise yasaklanmış. Bunun nedenini sorduğumda yöneticilerin yaptıkları işlerin ve aldıkları kararların eleştirilmesinin önüne geçmek olarak açıklandı.



Bu açıklamalar demokrasinin hangi temel ilkesi ile ilgilidir?

Sizce bu uygulama demokratik midir? Neden?



Benim gezdiğim ülkede bir siyasi parti vardı. Devleti yöneten kişiler o siyasi partinin yöneticileriydi. Belli aralıklarla seçimler yapılıyordu. Ancak başka siyasi parti olmadığından her seçimde aynı siyasi parti seçimleri kazanıyordu.



Bu açıklamalar demokrasinin hangi temel ilkesi ile ilgilidir?

Sizce bu uygulama demokratik midir? Neden?

EK 2**DEMOKRASİ NE DURUMDA ETKİNLİĞİ DERECELENDİRME ÖLÇEĞİ****Öğrencinin Adı-Soyadı:****Etkinlik Adı:****Tarih:**

ÖLÇÜT	Geliştirilebilir	Orta	Yeterli
Verilen resfebede doğru cevaba ulaşabildi.			
Demokrasinin temel ilkelerin kavram haritasına yazabildi.			
İkinci örnekte verilen örnek olayda yer alan demokrasi ilkesini belirleyebildi.			
İkinci örnekte verilen örnek olayın demokratik olup olmadığını açıklayabildi.			
Üçüncü örnekte verilen örnek olayda yer alan demokrasi ilkesini belirleyebildi.			
Üçüncü örnekte verilen örnek olayın demokratik olup olmadığını açıklayabildi.			
Dördüncü örnekte verilen örnek olayda yer alan demokrasi ilkesini belirleyebildi.			
Dördüncü örnekte verilen örnek olayın demokratik olup olmadığını açıklayabildi.			
Demokrasinin temel ilkelerine uygun resfebeler hazırlayabildi.			



Anadolu'dan Ana Yurda

Kazanımlar

S.D.E.O.6.15.1. Ülkemizin Türk Cumhuriyetleri'yle olan kültürel, sosyal, siyasi ve ekonomik ilişkilerine yönelik proje tasarlar.

Değerler
Dayanışma

Beceriler
Eleştirel düşünme, araştırma

Araç-Gereçler
A4 kâğıdı, kalem, etkileşimli tahta.

Yöntem ve Teknikler
Soru-Cevap, tartışma, araştırma,
proje hazırlama, SWOT analizi.

Uygulayıcı İçin Ön Hazırlık

EK 1, EK 2 ve EK 3'ün çıktıları öğrenci sayısına alınır.





Öğrenme-Öğretme Süreci

1. Aşama

Dünya üzerinde hangi bağımsız Türk devletleri vardır? sorusu öğrencilere sorulduktan sonra öğrencilerin EK 1'i (Bağımsız Türk Devletlerine İlişkin Bilgiler) doldurulması sağlanır.

Not: Öğretmen tarafından listeye faklı özellikler de eklenebilir.

Dünya üzerinde hangi özerk Türk devletleri vardır? sorusu öğrencilere sorularak genel ağ üzerinden bu Türk devletleri araştırılır.

Dünyanın farklı bölgelerinde Türk devletleri olmasının sebepleri nelerdir? sorusu öğrencilere sorularak bu sebeplere yönelik bir tartışma yapılır.

Yapılan araştırmalardan ve çalışmalardan hareketle Türk devletlerinin ortak özelliklerinin neler olduğu sorulur. Verilen cevaplara göre Türk dünyasında yer alan devletlerin birçok benzerliğinin olduğu konusunda farkındalık oluşturulur.

2. Aşama

Türk dünyası ülkeleri arasında herhangi bir alanda yapılan iş birliği çalışması (kurum, kuruluş, proje, yarışma vb.) biliyor musunuz? sorusu öğrencilere sorulup, cevaplar alındıktan sonra "Türk Dünyası Dijital Vatandaşlığı" projesine yönelik bilgi notu öğrenciye okutulur.



Türk dünyasında ortak paydada hareket edebilme kabiliyetinin gelişmesine katkı sağlamak için "Türk Dünyası Dijital Vatandaşlığı" ismiyle 2021 yılında bir proje süreci başlatılmıştır. 9 ülkeden yaklaşık 80 üniversitenin iş birliğiyle gerçekleştirilen projede, dünyanın farklı üniversitelerinde öğrenim gören Türk öğrencilerine genel ağ aracılığıyla Türk dünyasına yönelik ortak dersler verilmektedir. Projenin, Türk dünyasındaki dil, tarih, kültür, eğitim, spor ve ekonomi alanlarında köprülerin kurulmasında büyük rolü olacağı düşünülmektedir.

"Türk Dünyası Dijital Vatandaşlığı" projesi hakkındaki düşünceleriniz nelerdir?

"Farklı okul kademelerinde de benzer projeler yapılabilir mi?" soruları sorularak öğrencilerin düşünceleri alınır.

Sonrasında Türk dünyası ülkeleri arasında var olan iş birliklerine (kurum, kuruluş, proje vb) yönelik genel ağ üzerinden bir araştırma yapılır.

Not; Öğrencilerin TİKA, TÜRKSOY ve Manas Üniversitesi vb iş birliklerine ulaşması beklenir.



3. Aşama

Ülkemiz, Türk Cumhuriyetleri'yle kültürel, sosyal, siyasi ve ekonomik alanlarda birçok iş birliği yapmaktadır. Bu kapsamda öğrencilere ülkemizin ve diğer Türk devletlerinin koşulları göz önünde bulundurularak bahsedilen alanların herhangi biri belirlenip Türk dünyasına yönelik bir iş birliği projesi hazırlattırılır (EK 2 Proje Şablonu kullanılır).



Değerlendirme

Geliştirilen projeye yönelik bir SWOT [Türkçe karşılığı olarak Güçlü Yönler, Zayıf Yönler, Fırsatlar ve Tehditler (GZFT) Analizi] analizi yaptırılır (EK 3 kullanılır).

EK 1

Bağımsız Türk Devletlerine İlişkin Bilgiler

Yönetim Şekli :
Başkent :
Para Birimi :
Alfabe :
Nüfus :
Yüz ölçümü :

Türkmenistan

Yönetim Şekli :
Başkent :
Para Birimi :
Alfabe :
Nüfus :
Yüz ölçümü :

Azerbaycan

Yönetim Şekli :
Başkent :
Para Birimi :
Alfabe :
Nüfus :
Yüz ölçümü :

Kırgızistan

Yönetim Şekli :
Başkent :
Para Birimi :
Alfabe :
Nüfus :
Yüz ölçümü :

Kazakistan

Yönetim Şekli :
Başkent :
Para Birimi :
Alfabe :
Nüfus :
Yüz ölçümü :

Özbekistan

Yönetim Şekli :
Başkent :
Para Birimi :
Alfabe :
Nüfus :
Yüz ölçümü :

KKTC

Projenin Adı

Projenin Konusu

Projenin Amaçları

Projenin Katılımcıları

Yapılması Düşünülen Faaliyetler

Projenin Beklenen Sonuçları

EK 3

 SWOT Analizi Şablonu

Güçlü Yönler

S

Zayıf Yönler

W

Fırsatlar

O

Tehditler

T

SWOT Analizi Yönergesi:

- Projenin kendisinden kaynaklanan güçlü ve zayıf yönler belirlenir.
- Dış çevreden kaynaklanan fırsatlar ve tehditler ifade edilmelidir.
- Projenin güçlü yönlerini fırsatlardan yararlanacak şekilde kullanabilir.
- Dış çevreden kaynaklanan tehditleri projenin güçlü yanları ile bütünleştirerek fırsatlara dönüştürebilir.

Notlarım





Özel Yetenekli Öğrenciler için
DESTEK EĞİTİM ODASI
ETKİNLİKLERİ

► **7. SINIF**
SOSYAL BİLGİLER



İletişim Ben'le Başlar

Kazanımlar

S.D.E.O.7.1.1. İletişimi etkileyen tutum ve davranışlara yönelik örnekler verir.

Değerler
Sorumluluk

Beceriler
İletişim

Araç-Gereçler
Kalem, kâğıt, boya kalemleri

Yöntem ve Teknikler
Canlandırma, doğaçlama

Uygulayıcı İçin Ön Hazırlık

Öğretmen EK 1 (Hafıza Kartları), EK 2'yi (örnek olaylar) ve EK 3'ü uygulama öncesi hazırlar.





Öğrenme-Öğretme Süreci

1. Aşama

Öğretmen iletişim denilince aklınıza ilk gelen nedir? sorusunu öğrencilere yöneltir. Yanıtlar alındıktan sonra hafıza kartları çalışmasına geçilir.

Hazırlık / Isınma (Hafıza kartları eşleştirme): Öğretmen, iletişimi etkileyen tutum ve davranışların yazılı olduğu EK 1'deki hafıza kartlarını öğrencilere karışık bir şekilde dağıtır. Öğrencilerden, kartlarını göstermesini isteyene kadar kapalı tutmaları ister. Öğretmen, öğrencilerden hafıza kartlarında yazılanları uygun bir şekilde eşleştirmelerini söyler. Bu durum en son eşleştirme bitene kadar devam eder. Eşleştirme sona erdiğinde kartlardaki ifadeler karşılaştırılıp gerekli dönütler verilir. Eşleştirme kartlarındaki ifadelerden yola çıkarak öğrencilerden duygu ve düşüncelerini paylaşmaları istenir.

2. Aşama

Canlandırma: Öğretmen, EK 2'deki örnek olayların yazılı olduğu kâğıtları karıştırır. İki öğrencinin canlandırma yapması için bir örnek olay kâğıdı çekmesini ister. Canlandırmaya hazırlık için üç dakika süre verilir. Örnek olaylar içerisinde dördünün canlandırması izlenir. Bu canlandırmalar içerisinde öğrencileri en çok etkileyen örnek olayın hangisi olduğu sorulur. Etkilendikleri örnek olaya yönelik öğrencilerden duygu ve düşüncelerini aktarmaları istenir.

3. Aşama

Ürün ortaya koyma: Yapılan iki çalışmadan hareketle öğretmen öğrencilerden iletişimi olumlu-olumsuz etkileyen faktörleri belirlemelerini ister. Belirledikleri faktörleri diledikleri şekilde ifade etmelerini sağlar (pano, afiş, karikatür, öykü, kompozisyon, şiir vb.). Ortaya çıkan ürünlerin sunumları öğrenciler tarafından gerçekleştirilir.



Değerlendirme

Öz Değerlendirme Formu kullanılacaktır (EK 3).

EK 1

1. Ön yargı
2. Sen dili
3. Alay etmek
4. Suçlamak
5. Tehdit etmek
6. Empati
7. Etkin dinlemek
8. Farklılıklara saygı
9. Kendini doğru ifade etmek
10. Ben dili



Hafıza Kartlarındaki Kavramların Eşleştirmeleri

ÖN YARGI

Bir kimse veya bir şeyle ilgili olarak belirli şart, olay ve görüntülere dayanarak önceden edinilmiş olumlu veya olumsuz yargı, peşin yargı, peşin hüküm, peşin fikir.

TEHDİT ETMEK

Sonradan verilecek bir ceza ile korkutmak, yıldırım, caydırmaya çalışmak.

ALAY ETMEK

Bir kimsenin, bir şeyin, bir durumun gülünç, kusurlu, eksik vb. yönlerini küçümseyerek eğlence konusu yapmak.

**EMPATİ
(DUYGUDAŞLIK)**

Aynı duyguları paylaşma. Kendini duygu ve düşüncede bir başkasının yerine koyabilme.

SUÇLAMAK

Bir kimsenin herhangi bir suç işlediğini öne sürmek, itham etmek.

SEN DİLİ

Karşımızdaki kişinin kabul edilmeyen, hoş görülme-yen davranışlarına yönelik olarak kullandığımız suçlayıcı, yargılayıcı; senle başlayıp senle biten bir ifade tarzıdır.

BEN DİLİ

Bireyin karşılaştığı davranış ve durum karşısında bireysel tepkisini kendi duygu ve düşünceleriyle açıklayan ifade şeklidir. Mesajlarımızı incitmeden verdiğimiz bu konuşma tarzı benle başlar benle biter.

ETKİN DİNLEME

Karşımızdaki kişiyle göz teması sağladığımız, farklı fikirleri duymaya açık olduğumuz, konuşmacının sözünü kesmediğimiz, hislerini anlamaya çalıştığımız, konuşmacıya düzenli geri bildirim verdiğimiz dinleme biçimidir.

FARKLILIKLARA SAYGI

İnsanı belli bir özelliğine göre yargılamamak, herkesin kendi doğruları çerçevesinde yaşadığının farkında olmak, farklılıkları zenginlik olarak görebilmektir.

KENDİNİ DOĞRU İFADE ETMEK

Kişinin karşısındaki kişi ya da kişilere arzu, istek ve fikirlerini açık ve net olarak iletebilme biçimine denir.

**EK 2****Örnek Olay Kâğıtları**

Uygulayıcıya not: Sınıfta tek öğrenci olması durumunda, örnek olay kâğıtlarında öğretmen de görev alabilir.

Öğretmen Ayşe'yi oturmak istemediği halde sınıfa yeni gelen Sevim ile aynı sıraya oturtur. Aynı gün Ayşe'nin kalemı kaybolur, emin olmadığı halde Sevim'i kalemını çalmakla suçlar.

ÖRNEK OLAY 1

Okula yeni gelen Sevim sıra arkadaşı Ayşe tarafından kalemını çalmakla suçlanmıştır. Bu konuşmalara şahit olan Mehmet, Sevim'in haksızlığa uğradığını görmüş ve başına gelenlere üzülmüştür. Selim bu durumla ilgili Ayşe ile konuşmaya karar verir.

ÖRNEK OLAY 2

Semra saçlarını çok kısa kestirir. Arkadaşı Necla'nın Semra'ya: "Erkek gibi olmuşsun!" demesiyle canlandırma başlar.

ÖRNEK OLAY 3

Sedef, eşi İbrahim'e cuma günü çocuklarının veli toplantısı olduğunu söyler. Sedef, eşine bu toplantıya gidip gidemeyeceğini sorar. Eşi de, "Hıhı, tamam!" der. Ancak İbrahim veli toplantısına gitmez. Öğretmen telefon ile Sedef'i arar.

ÖRNEK OLAY 4

Ulaş, halk kütüphanesinden ödünç kitap almıştır. Arkadaşı Ali bu kitabı okumak için ısrarcı davranarak Ulaş'tan alır. Kitap teslim tarihi geldiğinde Ulaş kitabı Ali'den ister. Ancak Ali kitabı kaybetmiştir ve arkadaşına veremez.

ÖRNEK OLAY 5

Teneffüste sınıf içerisinde Eymen arkadaşı Rüzgâr'ı kovalar. Rüzgâr'ın masaya çarpmasıyla birlikte vazo devrilir ve sınıf defteri ıslanır, aynı anda öğretmen sınıfa girer.

ÖRNEK OLAY 6

EK 3

ÖZ DEĞERLENDİRME

“İletişim Ben’le Başlar” çalışmasının sonunda neleri, ne kadar öğrendiğinizi anlamak için kendinizi değerlendirebilirsiniz. Bunu yapabilmek için aşağıdaki soruları cevaplamalısınız. Sorularda size uygun olan şıklardan birini işaretleyiniz (X):

“ Bunu çok iyi yapabiliyorum.” için 😊,

“ Bunu kısmen yapabiliyorum.” için 😐,

“ Bunu yapamıyorum.” için ☹️

Öğrencinin Adı-Soyadı:

Etkinlik Adı:

Tarih:

	😊	😐	☹️
1. İletişimin tarifini yapabilirim.			
2. İletişimi etkileyen tutum ve davranışların neler olduğunu söyleyebilirim.			
3. Olumlu iletişime örnekler verebilirim.			
4. Olumsuz iletişime örnekler verebilirim.			
5. Ön yargının ne olduğunu söyleyip örnekler verebilirim.			
6. “Sen Dili” ve “Ben Dili”nin ne olduğunu açıklayabilirim.			
7. “Sen Dili” ve “Ben Dili”ne örnekler verebilirim.			
8. Empatinin tarifini yapabilirim.			
9. İletişimin önemini açıklayabilirim.			
10. İletişimi olumlu ve olumsuz yönden etkileyen faktörlere yönelik birer örnek olay söyleyebilirim.			

Sonunda iki kez 😐 ya da bir kez ☹️ işaretlediyseniz, başarılı bir şekilde çalışmaya devam edebilmek için, bu konuları tekrar çalışmalısınız.

Medyayı Doğru Kullanıyorum

Kazanımlar

S.D.E.O.7.2.1.Medyadan elde edilen bilgilerin doğruluğunu sorgular.

Değerler
Sorumluluk

Beceriler
Medya okuryazarlığı

Araç-Gereçler
kalem, kâğıt, bilgisayar

Yöntem ve Teknikler
Soru-Cevap, Tartışma, Örnek olay

Uygulayıcı İçin Ön Hazırlık

Öğretmen medyada çıkan yanlış haberlerle ilgili birkaç örnek bulup sınıfa getirir.

Öğrenci sayısınca derecelendirme ölçeği çıkarılır.

EK 1, EK 2, EK 3 ve EK 4'te yer alan formların çıktısı her bir öğrenci için alınır.





Öğrenme-Öğretme Süreci

1. Aşama

Öğrencilere, “Medya deyince aklınıza ne geliyor?” sorusu sorulduktan sonra EK 1’de yer alan “Medya Diyagramı” doldurtulur.

2. Aşama

Medyada her zaman doğru bilgiler verilir mi? sorusu sorulur.

Ardından aşağıdaki örnek olay okutulur:

Ayça, Doğu Anadolu Bölgesi’nde bir şehirde yaşamaktadır. Kışların sert geçmesinden dolayı yoğun kar yağışı nedeniyle zaman zaman okullar tatil edilmektedir. Ayça, ablası Melis’in yarı çok fazla kar yağışı olacağını ve bu nedenle okulların tatil olacağını sosyal medyada bir hesaptan okuduğunu öğrenmiş ve bu haberi anne babasıyla da paylaşmıştır. Bu nedenle Ayça ve Melis ertesi gün okula gitmemişlerdir. Ancak öğretmenleri gün içerisinde babalarını arayıp çocukların okula neden gelmediğini sormuştur. Babaları ise kar tatili olduğu için çocukların okula gelmediğini iletmıştır. Ancak öğretmenleri, okulun açık olduğunu ve şehirde eğitim öğretim için herhangi bir kar tatili olmadığını ifade etmişlerdir.

Aşağıdaki sorular öğrencilere yöneltilir:

Size göre doğru süreç nasıl olmalıydı?

Medyada hiç yanlış bir haber gördünüz mü? Bir örnek verir misiniz?

Öğretmen medyada çıkan yanlış haberlerle ilgili sınıfa getirdiği örneklerden bazılarına yer verir.

“Medyada bize iletilen bilgilerin doğruluğu konusunda herhangi bir teyide ihtiyaç var mıdır?” sorusu sorulur.

Öğrencilerin medyadaki gerçek ve kurgu ayrımının farkında olmaları bakımından medyada yer alan gerçek ve kurgu haberlerin özelliklerinin neler olabileceği konusunda tartışılır.

“Hangi türdeki web sitelerin güvenilirliği daha yüksektir?” sorusu sorulduktan sonra internetteki güvenilir bilgi kaynaklarının (gov., edu. vb.) neler olduğu tartışılır. Sonrasında bu adreslere örnek olarak bazı web siteleri incelenir.

3. Aşama

“Medyada yanlış haber yayılmasını engellemek adına senin çözüm önerilerin nelerdir?” sorusu sorulduktan sonra EK 2 doldurulur.

“Medyayı kullanırken bizlere düşen herhangi bir sorumluluk var mıdır?”

“Medya, kullanıcıların düşüncelerini ve davranışlarını etkiler mi?” soruları sorulur.

4. Aşama

Kaan, sosyal medyada vakit geçirmeyi çok sevmektedir. Sosyal medyada özellikle kıyafetlerin satıldığı,

yaşıtlarının yoğun ilgi gösterdikleri ve o dönem için moda olan kıyafet satış sayfalarında çokça zaman geçirmekte ve o sayfalarda satışa sunulan kıyafetlerden satın almaktadır. Hatta bazen ihtiyacı olmamasına rağmen sadece sosyal medyadan görüp hoşuna gittiği kıyafetleri de almaktadır. Ayrıca birçok arkadaşının benzer sosyal medya sayfalarını takip ettiği ve kıyafetlerini bu sosyal medya sayfalarından aldığını dolayısıyla birçok kıyafetinin arkadaşlarıyla benzer olduğunu görmektedir. Bu nedenle arkadaşlarının giyim tarzlarına yakın tarzda kıyafet giydiği için mutlu olmaktadır. Ancak arkadaşlarının tamamen aynı kıyafeti giyindiğini gördüğünde ise aynı olan kıyafeti giyinmek istemediği ve o kıyafeti istediği kadar giyemediği için üzülmemektedir.

Bu örnek olaydan yola çıkarak “Medya insanların veya toplumların yaşamını nasıl değiştirebilir?” sorusu sorulur. Sonrasında medyanın insan ve toplum yaşamına yararlı ve zararlı yönleri EK 3 kullanılarak öğrencilere yazdırılır.

Medyanın sosyal değişimdeki rollerinin neler olabileceği üzerinde tartışılır. Medyanın sosyal değişimdeki rolleri üzerine bir değerlendirme yapılır.



Değerlendirme

 EK 4’te verilen “Öz değerlendirme Formu” kullanılır.

Notlarım

EK 1

Medya Diyagramı

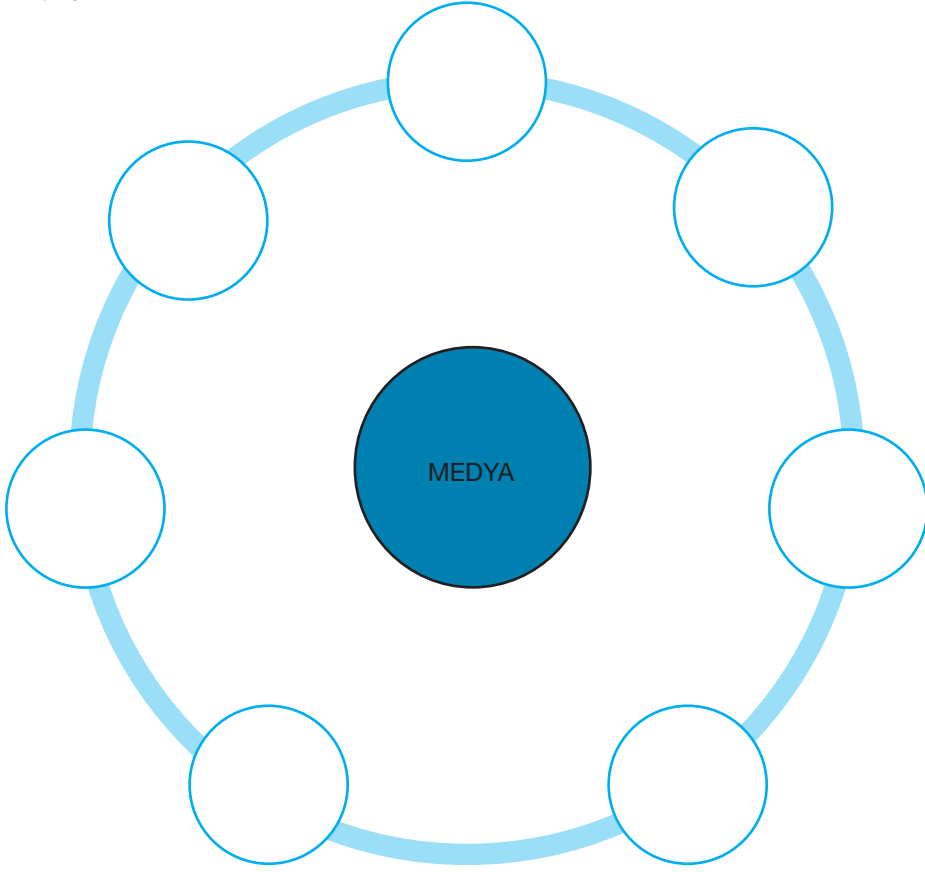

EK 2

Medyada Yanlış Haber Yayılmasını Engellemeye Yönelik Çözüm Önerileri Diyagramı

Two empty rounded rectangular boxes, one blue and one orange, intended for writing solutions.

?

Two empty rounded rectangular boxes, one green and one red, intended for writing solutions.



EK 3

Medyanın İnsan ve Toplum Yaşamına Etkisi Bakımından Yararlı ve Zararlı Yönleri

Medyanın Yararlı Yönleri	Medyanın Zararlı Yönleri

EK 4

Öz Değerlendirme Formu

	Geliştirmeliyim	Kararsızım	Yeterliyim
Sorumluluklarımı bilerek medyayı kullanıyorum.			
Medyadaki gerçek ve kurgu olayların ayrımını yapabiliyim.			
Medyanın yararlı ve zararlı yönlerine dikkat ederim.			
Medyanın yaşantımı nasıl etkileyebileceğinin farkında olarak hareket ederim.			
Medyanın insanları nasıl etkileyebileceğini tahmin edebilirim.			
Medyada yer alan bilgileri eleştirebilirim.			
Medyada gördüğüm bilgileri olduğu gibi kabul ederim.			
Medyayı ihtiyaçlarımı karşılamak için kullanırım.			
Medyayı kullanarak hayatımı kolaylaştırabilirim.			

Notlarım

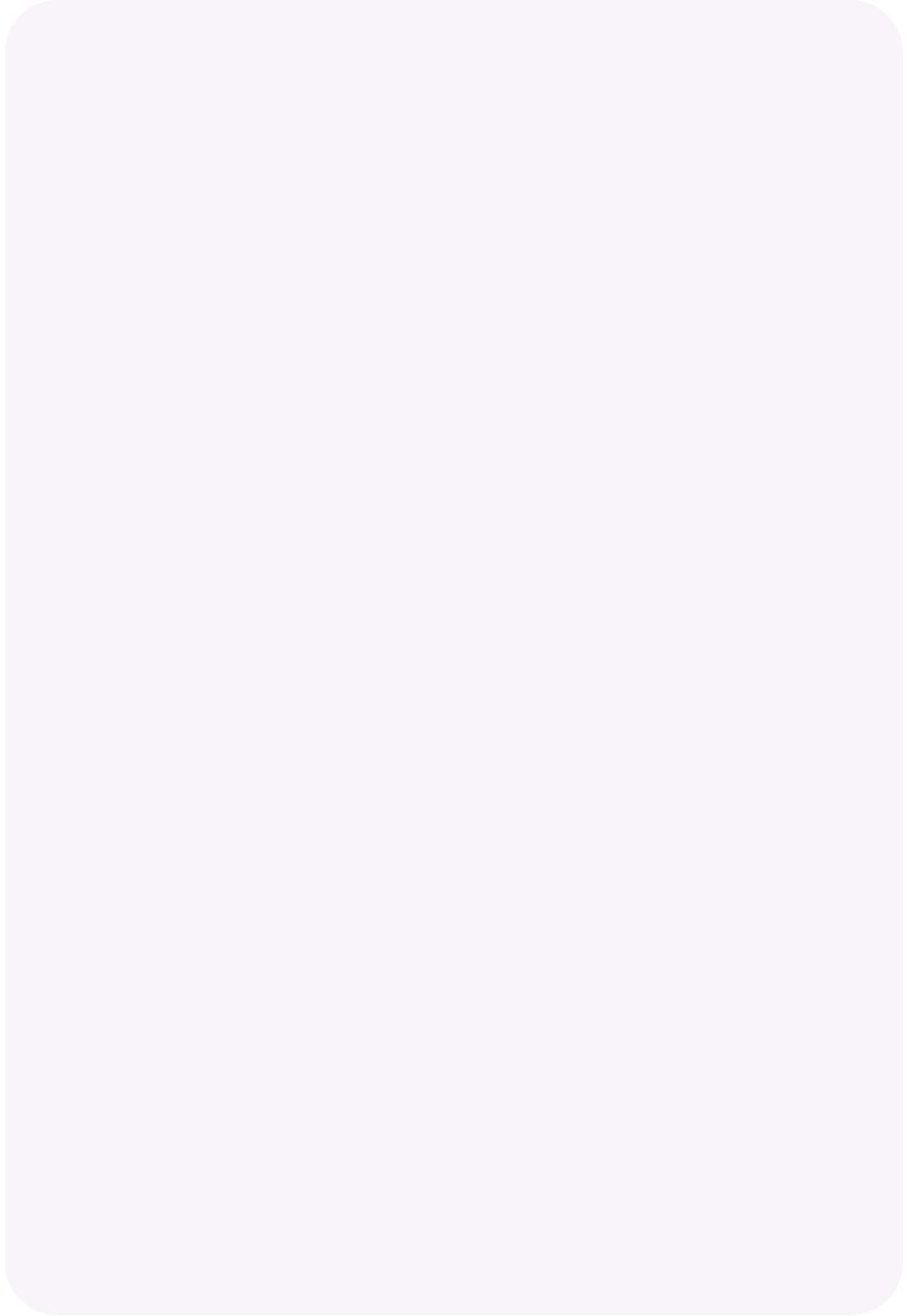

Ulu Çınar'a Yolculuk

Kazanımlar

S.D.E.O.7.3.1. Osmanlı Devleti'nin siyasi güç olarak ortaya çıkış sürecini ve bu süreci etkileyen faktörler hakkında çıkarımlarda bulunur.

Değerler
Bağımsızlık

Beceriler
Eleştirel düşünme

Araç-Gereçler
Harita, kâğıt, kalem, Etkileşimli Tahta

Yöntem ve Teknikler
Soru-cevap, Anlatım

Uygulayıcı İçin Ön Hazırlık

Öğretmen EBA videosunu ve çıktıları hazırlar.





Öğrenme-Öğretme Süreci

1. Aşama

Öğretmen EK 1’de yer alan Şeyh Edebalı Hazretleri’nin Osman Bey’e rivayet edilen nasihatinin giriş kısmını aktarır. Öğretmen, öğrencilerden aktarılan nasihati yorumlamalarını ister. Öğrencilerden bir liderde bulunması gereken özelliklerin neler olduğu sorgulayıp nasihat ile ilişkilendirmeleri istenir.

2. Aşama

Öğretmen, “Osmanlı Devleti’nin Kuruluşu – Beylikten Devlete” adlı EBA videosunu öğrencilere izletir. Osmanlı Devleti’nin beylikten devlete geçişini hızlandıran faktörleri yorumlamaları istenir. Burada Osmanlı Devleti’nin kısa sürede büyümesine etki eden faktörlere, özellikle “jeopolitik konum, iskân politikası, siyasi durum ve istimalet politikası” kavramlarına vurgu yapıp öğrencilerin çıkarımda bulunmaları sağlanır.



3. Aşama

Öğretmen etkileşimli tahta yoluyla öğrencilere EK 2’deki Osmanlı kuruluş dönemi haritasını gösterir. Harita okuma yoluyla haritayı yorumlamalarını ister.

Öğretmen harita okumaya yönelik öğrencilere aşağıdaki soruları yöneltir:

- Osmanlı Devleti’nin bulunduğu coğrafi konum hakkında neler söylenebilir?
- Osmanlı Devleti’nin fethedeceği yerler nereler olabilir?
- Bu haritaya göre Anadolu’da Türk siyasi birliğinden bahsedilebilir mi? Açıklayınız.
- Osmanlı Devleti’nin komşuları kimlerdir?

4. Aşama

Öğretmen, EK 3’de yer alan “Aşıkpaşazâde Tarihi’nden 36. Bölümdeki metni bilgi notu olarak paylaşır (bu bölümde Orhan Gazi’nin İznik’te ne yaptığı ve kiminle dostluk kurduğu anlatılır).

Öğrencilere metne dayalı sorular yöneltilir:

- Orhan Bey kiliseyi neden cami yapmış olabilir?
- Altı çizili kelimelerin anlamlarını metinden hareketle bulmaya çalışınız.
- Metinde Orhan Bey’in hangi alanlarda çalışma yaptığından bahsedilmektedir?

5. Aşama

Öğretmen öğrencilere Ek-4'teki Osmanlı Devleti'nin Genişlemesi adlı çalışmayı uygulatır. Öğrencilerden, Osmanlı Devleti'nin kısa sürede büyümesini sağlayan faktörler hakkında çıkarımlarda bulunmaları istenir.

6. Aşama

Öğretmen Ek- 5'te verilen Osmanlı kuruluş dönemi ile ilgili çalışma kâğıdını öğrencilere dağıtır. Çalışmada verilenler öğrenciler tarafından cevaplandırılır.



Değerlendirme

 Bu etkinlikte EK 6'da yer alan "Ulu Çınara Yolculuk" etkinliği dereceli puanlama anahtarı kullanılacaktır.

Notlarım

EK 1

Şeyh Edebalı'nın Nasihati

“Ey Oğul!

Beysin! Bundan sonra öfke bize; uysallık sana... Güceniklik bize; gönül almak sana... Suçlamak bize; katlanmak sana... Acizlik bize, yanılğı bize; hoş görmek sana... Geçimsizlikler, çatışmalar, uyumsuzluklar, anlaşmazlıklar bize; adâlet sana... Kötü göz, şom ağız, haksız yorum bize; bağışlama sana...”

“Ey Oğul!

Bundan sonra bölmek bize; bütünlemek sana... Üşengeçlik bize; uyarmak, gayretlendirmek, şekillendirmek sana...”

“Ey Oğul!

Yükün ağır, işin çetin, gücün kıla bağlı... Allah Teâlâ yardımcın olsun. Beyliğini mübarek kılsın. Hak yoluna yararlı etsin. Işığını parıldatsın. Uzaklara ilet sin. Sana yükünü taşıyacak güç, ayağını sürçtürmeyecek akıl ve kalp versin.”

EK 2

Osmanlı Devleti Kuruluş Dönemi Haritası



EK 3

Aşıkpaşazade Tarihi

Büyük bir kiliseyi cami yaptı. Yenişehir'e çıkan kapının yanında bir imaret yaptı. Hacı Hasan denilen bir Allah dostu vardı. Dedesi Edebalı'nın müridiydi, şeyhliğini ona verdi. Bugün de şeyhlik onun neslinin elindedir. İmaret yapılıp, yemekler pişince Orhan Gazi kendi mübarek eliyle paylaştırdı. İlk gecesi kandilini de kendisi yaktı. Medreseyi de Mevlana Davud-i Kayseri'ye verdi. Ondan sonra Konya'da Taceddin Kürdi denilen değerli bir zat vardı, ona verdi. Hatipliği de Kara Hoca'ya verdi. Kendisi de uzun zaman İznik'i taht edindi.

EK 4

OSMANLI DEVLETİ'NİN GENİŞLEMESİ

Osmanlı Devleti'nin kısa sürede büyümesini sağlayan durumların yanına ilgili oldukları alanı ve bunun sonucunu yazınız.

Alanlar: İskân Politikası / İstimalet Politikası / Siyasi / Dini / Stratejik Hedef / Jeopolitik Konum

DURUM	ALAN	SONUÇ (Alan Çıkarımı)
Bizans sınırında kurulduğu için coğrafi konumunun genişlemeye uygun olması		
Merkeziyetçi (Başkentten gelen emirlerle yönetilen) devlet anlayışının benimsenmesi		
Bizans'ın iç karışıklıklar ve taht kavgaları içinde olması		
Balkanlarda siyasi birliğin olmaması		
Yetenekli padişahların iş başına gelmesi, adaletli bir yönetimin uygulanması		
Fethedilen yerlerdeki halka adaletli ve hoşgörülü davranılması		
Batı yönündeki ilerleme politikası, fetihlerin Bizans ve Rumeli'ye yoğunlaştırılması		
Gaza anlayışı ile hareket edilerek diğer beyliklerin aralarındaki mücadeleye katılmayıp onların desteğini alması		
Planlı iskân politikasının uygulanması		
Rumeli'de fethedilen yerlere Anadolu'daki göçebe Türkmenlerin yerleştirilmesi		
Doğudan gelen Türkmen göçleriyle nüfusunun ve askerî gücünün artması, Türkmenlerin ve Ahilerin desteğinin alınması		
(Başlangıçta) Anadolu'daki Türk Beylikleri ile iyi geçinmesi güçlü ve düzenli bir ordu teşkilatına sahip olması		

Yönerge: Çalışma kâğıdında verilen soruları cevaplayınız.

1- Merkezîyetçi yönetim anlayışı ne demektir? Osmanlı Devleti'nin büyümesinde nasıl bir etkiye sahiptir?

.....

.....

.....

.....

.....

.....

.....

.....

.....

.....

2- Osmanlı Devleti fethettiği toprakları nasıl değerlendirmiştir? Açıklayınız.

.....

.....

.....

.....

.....

.....

.....

.....

.....

.....

3- Osmanlı Devleti'nin hoşgörü politikasına örnekler veriniz?

.....

.....

.....

.....

.....

.....

.....

.....

.....

.....

4- Osmanlı Devleti'nin siyasi güç olarak ortaya çıkış sürecini ve bu süreci etkileyen faktörleri yazınız? Bu faktörlerden birinin eksik olması durumunda, Osmanlı Devleti bundan nasıl etkilenirdi?

.....

.....

.....

.....

.....

.....

.....

.....

.....

.....



EK 6

ULU ÇINARA YOLCULUK ETKİNLİĞİ DERECELİ PUANLAMA ANAHTAR

Öğrencinin Adı-Soyadı:

Etkinlik Adı:

Tarih:

	Uygun değil	Uygun değil Kısmen uygun	Tamamen uygun
Şeyh Edebali Hazretlerinin Osman Bey'e rivayet edilen nasihatini yorumlayabildi.			
Bir liderde bulunması gereken özelliklerin neler olduğunu söyleyebildi.			
Osmanlı Devleti'nin kısa sürede büyümesine etki eden faktörlere örnekler verebildi.			
Osmanlı Devleti'nin bulunduğu coğrafi konumu açıklayabildi.			
Osmanlı Devleti'nin kuruluş dönemindeki komşularını söyleyebildi.			
Orhan Bey'in hangi alanlarda çalışma yaptığını örnekler verebildi.			
Merkeziyetçi yönetim anlayışının ne olduğu hakkında fikir yürütebildi.			
Osmanlı Devleti'nin fethettiği toprakları nasıl değerlendirdiğini açıklayabildi.			
Osmanlı Devleti'nin hoşgörü politikasına örnekler verebildi.			
Osmanlı Devleti'nin siyasi güç olarak ortaya çıkış sürecini ve bu süreci etkileyen faktörleri açıklayabildi.			

Notlarım

Değişim ve Gelişim

Kazanımlar

S.D.E.O.7.4.1. Avrupa'daki gelişmelerle bağlantılı olarak Osmanlı Devleti'ni değişime zorlayan süreçleri analiz eder.

Değerler
Bilimsellik

Beceriler
Değişim ve sürekliliği algılama

Araç-Gereçler
Etkileşimli Tahta, Kâğıt, Kalem

Yöntem ve Teknikler
Anlatım, Soru-Cevap

Uygulayıcı İçin Ön Hazırlık

Öğretmen EBA videosunu ve ekleri hazırlar.





Öğrenme-Öğretme Süreci

1. Aşama

Öğretmen, öğrencilere Üstün Dökmen'e ait olan "Var olabilmek için gelişmek zorundasınız ve geliştikçe daha etkili var olabilirsiniz." sözünü aktarır. Öğrencilerden bu sözü örneklerle açıklaması istenir.

2. Aşama

Etkileşimli tahta yardımıyla, EBA linki üzerinden açılan video öğrencilere izletilir. Videodaki anlatımdan yola çıkarak aşağıdaki sorular öğrencilere yöneltilir:

- XV-XVIII. yüzyıllarda Avrupa'da meydana gelen gelişmeler nelerdir?
- Avrupa'da meydana gelen gelişmeler, Avrupa'nın hangi alanlarda ilerlemesini sağlamıştır?
- XV-XVIII. yüzyıllarda Avrupa'da meydana gelen gelişmelerden en önemlisi sizce hangisidir? Açıklayınız.



3. Aşama

Öğretmen, öğrencilerden XV-XVIII. yüzyıllarda Avrupa'da meydana gelen gelişmeleri EK 1'de yer alan çalışma kâğıdında verilenlerle ilişkilendirmelerini ister. Çalışma kâğıdında verilen bölümler yaptırılır.

4. Aşama

Öğretmen, XV-XVIII yüzyıllarda Avrupa'da meydana gelen gelişmeleri içeren EK 2, EK 3 ve EK 4'deki çalışmaları öğrencilere uygulatır. Dönem olaylarının öğrenciler tarafından analiz edilmesi ve Avrupa'nın gelişmesine katkısı kavratılmaya çalışılır.

Öğrencilere, EK 5'teki çalışma uygulatılır. Öğrencilere, Osmanlı Devleti'nin durumu ve XV-XVIII yüzyıllarda Avrupa'da meydana gelen gelişmeler verilir. Öğrencilerden dönem olaylarının Osmanlı'ya etkilerinin neler olabileceği sorgulattır.

5. Aşama

Öğretmen, EK 6'daki Avrupa'da meydana gelen gelişmelerden "Reformun Avrupa'da Etkileri" adlı tanılayıcı dallanmış ağaç çalışmasını yaptırır.

Uygulayıcıya not: Verilen tanılayıcı dallanmış ağaçta Reform örneklem olarak verilmiştir. XV-XVIII. yüzyıllarda Avrupa'da meydana gelen diğer gelişmeler de alınabilir.

6. Aşama

Öğrencilerin, Avrupa'daki gelişmelerle bağlantılı olarak Osmanlı Devleti'ni etkileyen süreçleri analiz etmelerine yönelik EK 7'deki çalışma kâğıdında verilen soruları cevaplamaları istenir. Avrupa'da meydana gelen gelişmelerin Osmanlı Devleti'ni nasıl etkilediğine yönelik öğrencilerin çıkarım yapmaları sağlanır.

Öz Değerlendirme Formu kullanılacaktır (EK 8).

EK 1



Avrupa'da Meydana Gelen Gelişmeler

Yönerge: Çalışma kâğıdında verilenleri cevaplayınız.

1) Açıklamalara göre ortadaki daireye hangi kavram yazılmalıdır?

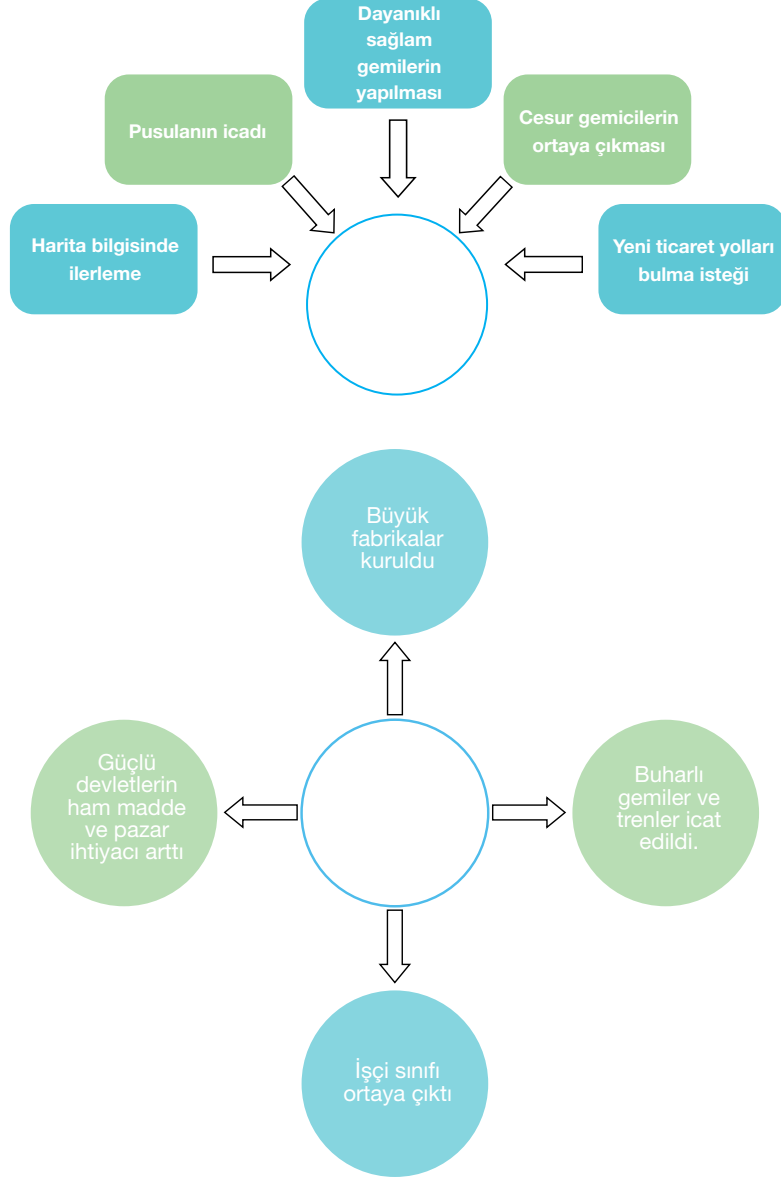

2) Avrupa'da meydana gelen aşağıdaki gelişmeleri kronolojik olarak verilen tarih şeridine yerleştiriniz.

AYDINLANMA ÇAĞI	RÖNESANS	COĞRAFİ KEŞİFLER	SANAYİ İNKILABI	FRANSIZ İHTİLALİ	REFORM
--------------------	----------	---------------------	--------------------	---------------------	--------

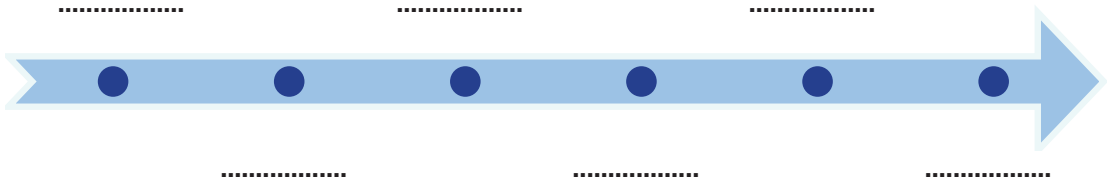

EK 2**XV-XVIII. YÜZYILLAR ARASINDA AVRUPA'DA MEYDANA GELEN GELİŞMELER**

Yönerge: Tabloda, Avrupa'da meydana gelen bazı gelişmeler iki bölüm halinde verilmiştir. Verilen her ifadeyi öncelikle 1. bölümde yer alan ilgili gelişme ile daha sonra 2. bölümdeki ilgili durum ile eşleştiriniz.

AVRUPA'DAKİ GELİŞMELER	I. BÖLÜM					II. BÖLÜM	
	COĞRAFI KEŞİFLER	RÖNESANS	REFORM	SANAYİ İNKILABI	FRANSIZ İHTİLALİ	NEDEN	SONUÇ
Büyük fabrikaların kurulması							
Avrupalıların yeni ticaret yollarını bulmak istemesi							
Skolastik düşüncenin yerini pozitif düşünceye bırakması							
Halkın mutlakiyetle yönetiliyor olması							
Katolik kilisesinin dinle bağdaşmayan uygulamaları							
Büyük devletlerin hammadde ve pazar ihtiyaçlarının artması							
İpek ve Baharat yolunun önemini kaybetmesi							
Eski Yunan eserlerinin millî dillere çevrilmesi							
Milliyetçilik akımının etkisiyle imparatorlukların parçalanması							
Avrupa'da mezhep savaşlarının başlaması							
Dünyanın yuvarlak olduğunun bilimsel olarak kanıtlanması							
Sanat ve edebiyat alanında özgün eserlerin verilmesi							
Laik eğitimin ortaya çıkması							
Buharlı makinelerin icat edilmesi							
Dünyada eşitlik, adalet ve özgürlük kavramlarının yayılmaya başlanması							
Hümanizm düşüncesinin ortaya çıkması							

EK 3
COĞRAFI KEŞİFLERİN SONUÇLARI

Yönerge: Coğrafi keşiflerin sonuçları verilmiştir. Verilen kelimeleri kullanarak uygun yere doğru cevabı yazınız.

COĞRAFI KEŞİFLERİN SONUÇLARI

SİYASİ		EKONOMİK		BİLİMSEL		DİNİ
--------	--	----------	--	----------	--	------

-Dünyanın yuvarlak olduğu ispatlandı.

-İpek ve Baharat yolları ile Akdeniz limanları önemini kaybetti.

-Dünyanın düz olduğunu söyleyen kilise ve din adamlarına duyulan güven azaldı.

-Keşiflere destek olan İspanya ve Portekiz gibi krallıklar güçlendi.

-Atlas Okyanusu kıyısındaki limanlar önem kazandı.

-Hristiyanlık, keşfedilen yeni yerlere götürülerek yayıldı.

-Yeni kıtalar, bitki türleri ve hayvan türleri keşfedildi.

-Keşfedilen yerlerdeki doğal güzellikler ve değerli madenler Avrupa'ya getirildi.

EK 4**XV-XVIII. YÜZYILLARDA AVRUPA'DAKİ GELİŞMELER**

Yönerge: XV-XVIII. yüzyıllarda Avrupa'da meydana gelen gelişmeler verilmiştir. Verilen bilgilerden yola çıkarak ilgili bölümü işaretleyiniz.

AVRUPA'DAKİ GELİŞMELER	I. BÖLÜM						II. BÖLÜM	
	COĞRAFI KEŞİFLER	RÖNESANS	REFORM	SANAYİ İNKILABI	FRANSIZ İHTİLALI	NEDEN	SONUÇ	
İnsan sevgisine önem veren hümanizm akımının önu açıldı.								
Şehirlerde çok sayıda fabrika kuruldu.								
Haritacılıkta ilerlemeler ve coğrafya bilgisinin gelişmesi.								
İnsan hakları ilk kez anayasa ile güvence altına alındı.								
Katolik kilisesinin dinle bağdaşmayan uygulamaları								
Bilimsel düşünce sisteminde önemli değişiklikler meydana gelmiştir.								
Yeni mezhepler ortaya çıktı ve mezhep birliği bozuldu.								
Eşitlik, adalet, özgürlük, demokrasi ve milliyetçilik gibi ilkeler bütün dünyaya yayılmaya başladı.								
Skolastik düşünce yıkıldı, özgür ve bilimsel düşünce hâkim oldu.								
Dünyanın dolaşılması ile dünyanın yuvarlak olduğu anlaşıldı.								
Milliyetçiliğin yayılmasıyla imparatorluklar dağılma sürecine girdi.								
Kol gücünden makine gücüne geçildi ve seri üretim başladı.								
Akılcılık, deneysellik ve gözlem gibi metotlar ön plana çıkmıştır.								
Eğitim ve öğretim kilisesin elinden alınarak laikleştirildi.								
Doğu'nun zenginliklerine ulaşabilecek yeni yollar bulma isteği.								
Kâğıt ve matbaanın kullanılmasıyla okuma yazma oranının artması.								
İpek ve Baharat yolları ile Akdeniz limanları önemini kaybetti.								
Buharlı gemiler ve trenler icat edildi.								

EK 5

Avrupa'daki Gelişmelerin Osmanlı Devleti'ne Etkileri

OSMANLI'NIN DURUMU	AVRUPA'DAKİ GELİŞMELER	OSMANLI DEVLETİ'NE ETKİSİ
Akdeniz ve İpek Yolu Osmanlı'nın kontrolündedir.	Coğrafi Keşifler sonucunda Hint Deniz ticaret yolu bulundu.	
Osmanlı'da üretim insan gücüne dayalı, küçük atölyelerde yapılıyordu.	Sanayi İnkılabıyla büyük fabrikalar kuruldu. Hammadde ve pazar ihtiyacı arttı.	
Osmanlı kaynaklar bakımından zengin Kuzey Afrika topraklarının sahibiydi.	Sanayi İnkılabı sonucunda sömürgecilik faaliyetleri hızlandı.	
Osmanlı farklı milletlerden oluşan çok uluslu yapıya sahip bir imparatorluktu.	Fransız İhtilali sonucunda her milletin bir devleti olmasını öngören milliyetçilik akımı ortaya çıktı.	
Osmanlı tek kişinin hâkimiyetine dayalı bir yönetim anlayışına sahipti.	Fransız İhtilaliyle birlikte insan hakları, eşitlik, hürriyet, meşrutiyet ve özel mülkiyet kavramları dünyaya yayıldı.	

EK 6

REFORMUN AVRUPA'DA ETKİLERİ

TANILAYICI DALLANMIŞ AĞAÇ ÇALIŞMASI

YÖNERGE: Tanılayıcı dallanmış ağaç etkinliğinde verilen bilgilerden size göre doğru olanları ok yönünde takip ederek bir çıkışa ulaşıınız. En son ulaştığınız çıkışı işaretleyiniz.

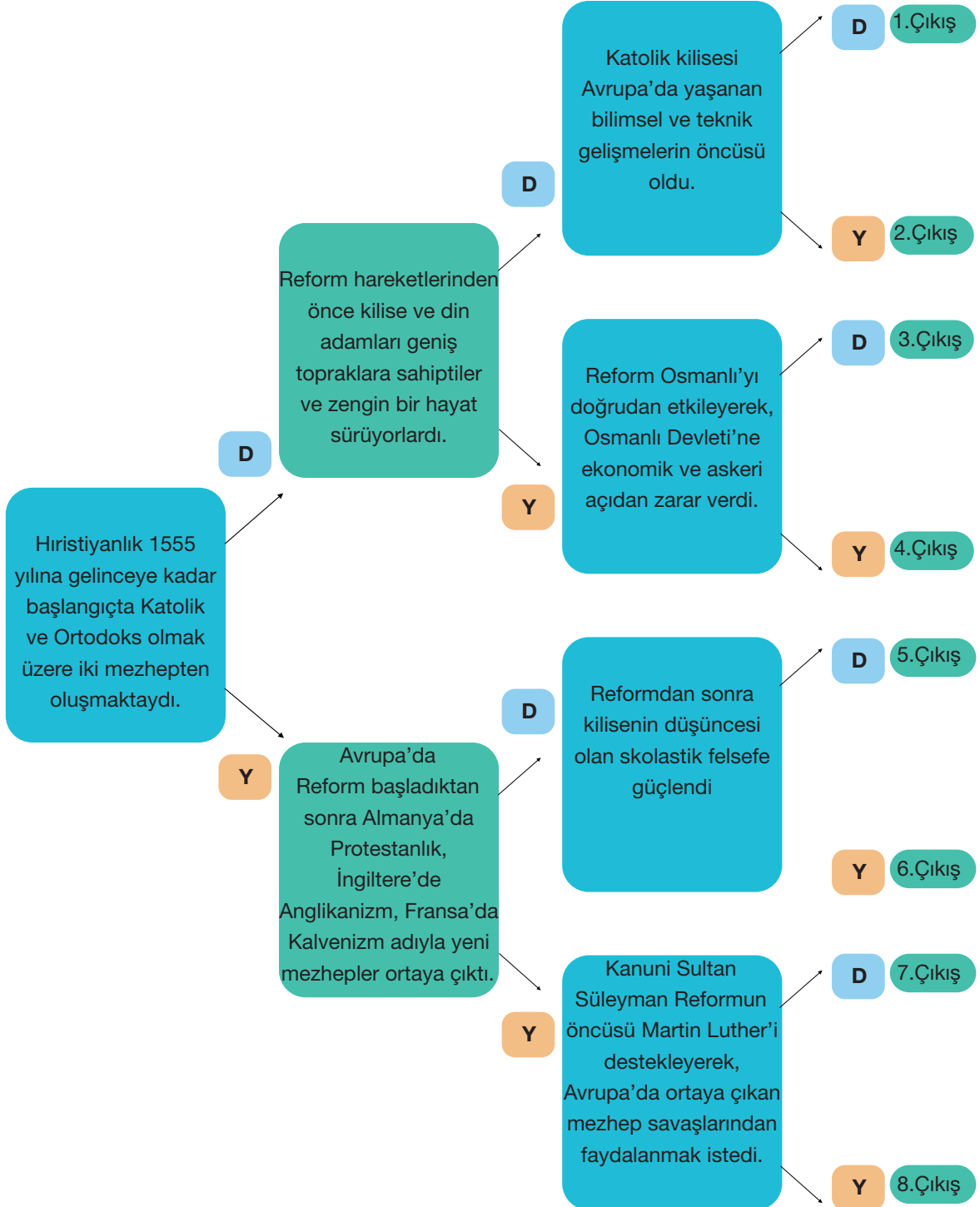

EK 7

 AVRUPA'DA MEYDANA GELEN GELİŞMELERİN OSMANLI DEVLETİ'NE ETKİLERİ

Yönerge: Çalışma kâğıdında verilen soruları cevaplayınız.

1- Coğrafi keşifler sonrasında yeni ticaret yollarının kullanılması Osmanlı Devletini nasıl etkilemiştir?

.....

.....

.....

.....

.....

.....

.....

.....

.....

.....

2- Matbaanın Osmanlı Devleti'ne geç gelmesinin olumsuz etkilerini değerlendiriniz?

.....

.....

.....

.....

.....

.....

.....

.....

.....

.....

3- Fransız ihtilali sonucunda ortaya çıkan milliyetçilik akımı çok uluslu bir yapıya sahip Osmanlı Devleti'ni nasıl etkilemiştir?

.....

.....

.....

.....

.....

.....

.....

.....

.....

.....

4- Sanayi İnkılabı sonrasındaki gelişmeler Osmanlı Devleti'ni uzun vadede nasıl etkilemiştir?

.....

.....

.....

.....

.....

.....

.....

.....

.....

.....

EK 8



ÖZ DEĞERLENDİRME FORMU

Öğrencinin Adı-Soyadı:

Etkinlik Adı:

Tarih:

Yönerge: Bu öz değerlendirme formu sizin “Değişim ve Gelişim” etkinliğindeki performansınızı değerlendirmeye yönelik hazırlanmıştır. Görüşlerinizi aşağıdaki soruları cevaplayarak belirtiniz.

1. Bu etkinlikte benim için en kolay, en zor, en çok zevk aldığım ve hiç hoşlanmadığım bölümler nelerdir?

.....

.....

.....

.....

2. XV-XVIII. yüzyıllarda Avrupa’da meydana gelen gelişmeler nelerdir?

.....

.....

.....

.....

3. Avrupa’da meydana gelen gelişmelerden hareketle “Rönesans ve Reformun Avrupa’ya Olan Etkilerini” açıklayınız.

.....

.....

.....

.....

4. XV-XVIII. yüzyıllarda Avrupa’da meydana gelen gelişmelerin neden ve sonuçları nelerdir?

.....

.....

.....

.....

5. XV-XVIII. yüzyıllarda Avrupa’da meydana gelen gelişmelerin Osmanlı Devleti’ne etkileri nelerdir? Örneklerle açıklayınız.

.....

.....

.....



Bil Bakalım Ben Hangi Padişahım?

Kazanımlar

S.D.E.O.7.5.1 Osmanlı Devleti'nde ıslahat hareketleri sonucu ortaya çıkan değişimleri değerlendirir.

Değerler
Saygı, Vatanseverlik

Beceriler
Empati, Yenilikçi düşünme, Tarihsel
Olguları Ayırt Etme

Araç-Gereçler
Etkileşimli tahta, Eklerin çıktıları

Yöntem ve Teknikler
Anlatım, Soru-cevap, Eğitsel oyun

Uygulayıcı İçin Ön Hazırlık

Uygulama öncesinde öğretmen Osmanlı padişahları döneminde meydana gelen önemli olayları belirleyerek kartlara yazar.





Öğrenme-Öğretme Süreci

1. Aşama

Görsel 1, 2 ve 3 öğrencilere gösterilir. Öğrencilerin görseller ile ilgili görüşleri alınır. Öğrencilerden görsellerin Osmanlı Devleti'nin hangi dönemine ait oldukları hakkında yorum yapmaları istenir.

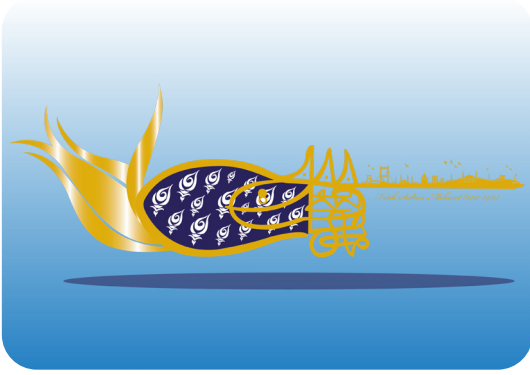

2. Aşama

Öğretmen derse EBA potalı üzerinden “Değişen Osmanlı” adlı videoyu izletir. Osmanlı Devleti'nin Batı'ya ayak uydurmak için askeri, siyasi, hukuki vb. birçok alanda yenilik yapma gereksinimi duyduğu belirtilir. Çağın gerisinde kalmamak için özellikle 17.yy'da padişahlar ve devlet adamları tarafından yeniliklerin yapıldığını fakat bu yeniliklerin kalıcı olmadığı ifade edilir. Öğrencilere “Yapılan yeniliklerin neden kalıcı olmadığı” sorusu yöneltilerek fikirleri alınır.



<http://meb.ai/Uyf18N>

3. Aşama

Osmanlı Devleti'nin önemli padişahları döneminde yapılan yenilikleri içeren “Padişah Dönem Künyesi (EK 1)” hazırlanarak öğrencilere dağıtılır. Padişah dönem künyeleri ve yazılanlar hakkında kısaca görüş bildirilir.

4. Aşama

Sınıf tahtasına veya bir kâğıda çalışmada yer alacak olan padişahların isimleri yazılır. Padişah isimleri ve olaylar renkli kâğıtlarla da hazırlanarak daha dikkat çekici hale getirilebilir. Öğrencilere bilgi/olay kartları (EK 2) dağıtılır ya da seçtirilerek oyun şeklinde oynatılabilir. Hazırlanan bilgi/olay kartları okunur ve sınıfa soru yöneltilir. Bilgi/olay kartındaki durumun cevabı olan padişah bulunur ve bilgi altına yazılır. Bu padişah döneminde yaşanan gelişmelerle ilgili öğrenci görüşleri alınır. Olay/durum kartları bitene kadar etkinlik devam eder.

ÖRNEK: Bilgi/olay kartında yer alan “Osmanlı Devleti’ne ilk telgraf hattı benim zamanımda kuruldu. Bil bakalım ben hangi padişahım?” sorusu sınıftaki öğrencilere yöneltilir. Öğrencinin “Padişah Abdülmecid” veya “Tanzimat Dönemi” demesi beklenir. Padişah veya dönemi bulunamıyorsa öğretmen ipucu bilgiler vererek öğrencinin bulmasına yardımcı olur. Padişah belirlendikten sonra öğretmen bazı temel özellikler hakkında kısa bilgi verir:

Abdülmecid döneminde ilk telgraf hattı, yabancı tüccar ve bankerlerin ihtiyaçlarının karşılanması için İstanbul’da kurulmuştur. Telgraf ayrıca gökyüzü gözlemlerinin kaydedilmesinde de kullanılmıştır. Bu dönemde kullanılmaya başlayan telgraf; Millî Mücadele ve Cumhuriyet Dönemi’nde önemli bir haberleşme aracı olmuştur. Mustafa Kemal Atatürk, Millî Mücadele sonrasında yabancı gazetecilerin “Savaşı nasıl kazandınız?” sorusuna “Telgraf telleriyle!” cevabını vermiştir. Abdülmecid döneminde Tanzimat Fermanı ilan edilmiştir. Tanzimat Fermanı ile devletin siyasi, askeri, sosyal ve kültürel alanlarda kötüye gidişini engellemek için geniş kapsamlı yenilikler yapılmıştır.

5. Aşama

Öğrencilerin EK 2’deki yeniliklerden üç tanesini seçmesi sağlanarak EK 3’te yer alan “Yenilikleri Değerlendirme Formu”nu doldurmaları sağlanır. Yeniliğin Avrupa ve Osmanlı Devleti’ndeki karşılaştırmasına yönelik sonuçlar belirlenir. Tespit edilen sonuçlar “Ulaşılan Sonuçlar Bölümü” doldurulurken öğrencilerin -ülkenin içinde bulunan koşulları da dikkate alınarak- yeniliğin Osmanlı Devleti’nde geç kalınıp kalınmadığı, yeterli olup olmadığı, yeniliğin Osmanlı’da ne tür değişimlere yol açtığı gibi yönlerden kararlara ulaşması sağlanır.

Ek Etkinlik Önerisi: Öğrencilerden en çok etkilendikleri padişahı seçmeleri istenir. Seçtikleri padişah dönemine damga vuran herhangi bir olayı belirleyip canlandırmaları sağlanır.



Değerlendirme

 EK 3’te yer alan Yenilikleri Değerlendirme Formu değerlendirme amacıyla kullanılacaktır.

ÖN YÜZ



II. MAHMUT

ARKA YÜZ

II. MAHMUT

- Divan-ı Hümayunu kaldırıp nazırlıkları (bakanlıklar) kurdu.
- İlk nüfus sayımı yapıldı.
- İstanbul'da ilköğretim zorunlu hale geldi.
- İlk kez Avrupa'ya öğrenciler gönderildi.



EK 2

BİLGİ-OLAY KARTLARI

BİLGİ-OLAY KARTI

Osmanlı Devleti'ne ilk matbaa benim zamanımda geldi. Bil bakalım ben hangi padişahım?

BİLGİ-OLAY KARTI

Devşirme sistemini getirerek Yeniçeri Ocağı'nı kurdum ve Osmanlı ordusunu güçlendirdim. Bil bakalım ben hangi padişahım?

BİLGİ-OLAY KARTI

Avrupa başkentlerinde ilk daimi elçilikleri kurarak gelişmeleri takip ettim. Bil bakalım ben hangi padişahım?

BİLGİ-OLAY KARTI

Osmanlı Devleti'nde devlet dairelerine kendi resmini astraran ilk padişahım. Aynı zamanda Asakir-i Mensure-i Muhammediye adlı yeni bir ordu kurdum. Bil bakalım ben hangi padişahım?

BİLGİ-OLAY KARTI

Sahn-ı Seman Medreselerini açtım. Ayrıca "Kanunname-i Ali Osman" adlı çalışmamda 1299'dan beri yapılan kanunları kitap haline getirdim. Bil bakalım ben hangi padişahım?

EK 3**YENİLİKLERİ DEĞERLENDİRME FORMU**

Seçilen Yenilik	Hangi Padişah Dönemine Ait?	Avrupa'da ne zaman gerçekleştirilmiş?	Yenilik Osmanlı Devleti'nde ne gibi değişimlere neden olmuştur?	Yeniliğin Avrupa ve Osmanlı Devleti'ndeki karşılaştırmasına yönelik ulaşılan sonuçlar nelerdir?

Göçün Neden ve Sonuçları



40+40

Gitmek mi Zor Kalmak mı?

Kazanımlar

S.D.E.O.7.6.1. Örnek incelemeler yoluyla göçün neden ve sonuçlarını tartışır.

(Göçün neden ve sonuçları üzerine çıkarımda bulunması ve öneriler sunması sağlanır.)

Değerler

Saygı, Yardımseverlik

Beceriler

Eleştirel düşünme, Değişim ve sürekliliği algılama

Araç-Gereçler

Etkileşimli tahta, Etkinlik çalışma kağıtları çıktısı.

Yöntem ve Teknikler

Soru-Cevap, Altı Şapka Düşünme Tekniği, Köse yazısı yazma.

Uygulayıcı İçin Ön Hazırlık

Ders öncesinde etkinlik kağıtlarının çıktısı hazır olmalı.





Öğrenme-Öğretme Süreci

1. Aşama

Dersin başında öğretmen tarafından “Küçük Amal”a ait bir görsel akıllı tahtadan yansıtılarak öğrenciden bu görselle ilgili ne düşündüğüne yönelik fikirleri beyin fırtınası yöntemi ile alınır. Alınan cevaplar tahtaya yazılır. Daha sonra “Küçük Bir Kız, Büyük Bir Umut: Küçük Amal’ın Göç Yolculuğu” adlı haber videosu izletilip aynı sorular sorularak verilen cevaplar karşılaştırılır.

2. Aşama

Öğretmen dersin başında Yeni Türkü’ye ait “Göç Yolları” adlı şarkıyı dinletir. Öğrencilere şarkıda yer alan sözcüklerden veya durumlardan hangisi dikkatinizi çekti diye sorulur. Daha sonra öğrencilerle şarkı sözleri ile müzikteki ezgiler hatta hissettirdikleri duygular üzerine konuşulur. Serbest çağrışım tekniği ile öğrenci göç ile ilgili düşüncelerini aktarması sağlanır. Öğrencilerin söylediklerine göre öğretmen göçlerin nedenlerini tahtaya yazar.

3. Aşama

Bu aşamada öğretmen öğrenciye Ek 2 ‘de yer alan çalışma kağıdını verir ve göç ile alakalı örnek olayları okuyarak, örnek olayların karşısındaki ilgili alanları doldurmasını ister. Daha sonra da cevapları öğretmen ve öğrenci birlikte değerlendirir.

4. Aşama

Öğretmen Ek 3’te yer alan örnek olayı okur ve bu olay üzerine 6 şapka tekniğini kullanarak öğrenci farklı şekillerde düşünmelerini ister.

(Öğrenci sayısına göre öğrenciden sırasıyla 6 farklı şapkayı da takarak düşünmesi istenir.)



Değerlendirme

- Değerlendirme aşamasında günümüzün göç hareketlerinin neden ve sonuçlarını tartışacağı bir köşe yazısı yazması istenir. Rubrik (EK 4) ile değerlendirilecektir.



EK 1

Etkinlik 1

Örnek Olay	İç Göç	Dış Göç	Göçün Sebebi	Açıklama
Nijerya'da yaşayan Ayodele'nin ailesi çiftçilik yaparak geçimini sağlamaktadır. Ancak son zamanlarda içme suyu bile bulmakta oldukça sıkıntı yaşamaktadırlar. Çünkü değişen hava şartları hayatlarını tehlikeye atmaktadır. Bunun için de daha elverişli şartların olduğu bölgelere göç etmek zorunda kalmışlardır.				
Samsun'da yaşayan Bilge ve Zeynep adlı iki kardeş sokaklarına yeni taşınan Suriyeli Muhammed ve Dua kardeşlerle tanışmışlardır. Ancak onların neden taşınmak zorunda kaldıklarını öğrendiklerinde büyük bir üzüntü yaşamışlardır. Çünkü evlerine bomba düştüğü için yıkılmıştır.				
Ordu'nun Fatsa ilçesinde yaşayan Ramazan Japonya'ya taşınacakları için arkadaşlarıyla vedalaşmaktadır. Yakın arkadaşı Seda, Ramazan'a: "- Neden taşıyorsunuz ki! Seni çok özleyeceğim..." dedi. Ramazan ise: "- Çünkü babam; çalıştığı balık fabrikasının kapatıldığını bu yüzden Japonya'da yaşayan amcamın yanına taşınmamız gerektiğini söyledi."				

Örnek Olay	İç Göç	Dış Göç	Göçün Sebebi	Açıklama
<p>Mail Bey'in Kızı Çiğdem Çanakkale 18 Mart Üniversitesi'nde Tıp Fakültesi kazanmıştır. Üniversite kayıt işlemlerini tamamladıktan sonra kızını 6 yıl yaşayacağı öğrenci yurduna yerleştiren Mail Bey, kızıyla vedalaşarak memleketi Erzurum'a dönmüştür.</p>				
<p>Yozgat'ta yaşayan Abdullah Bey Türkiye'nin her şehrinde şubesi olan özel bir şirkette yönetici pozisyonuna kabul edilmiştir. Kendisine hangi şehirde çalışmak istediği sorulunca, operayı ve denizi çok sevdiği için Samsun şehrinde çalışmayı tercih etmiştir.</p>				
<p>Öğretmen derste öğrencilerden istedikleri bir göç türü ile alakalı örnek vermelerini ister. Bunun üzerine Elif aşağıdaki örneği sınıfta sunar.</p> <p>"İslam Bilim ve Teknoloji alanında çalışmalar yapan Prof. Dr. Fuat Sezgin, 1960 askeri darbesi sonrası uzmanlık alanına uygun bir çalışma ortamı bulamadığı için ülkemizden göç etmek zorunda kalmıştır. ..."</p>				



EK 2

Etkinlik 2

Geliştirdiğiniz ürün ile okunuzu Teknofest (Teknoloji Festivali)'de temsil etme hakkı kazandınız. Gerçekleştirdiğiniz proje ile önce yarı finale daha sonra da finale kaldınız. Finalde etkili bir sunum yaparak jüriden tam not aldınız ve projeniz Türkiye 1.si oldu. Bu başarınız nedeniyle yurt içinden ve yurt dışından burs teklifleri aldınız. Burs tekliflerini kabul etmeniz durumunda ailenizden ve arkadaşlarınızdan ayrılmak zorunda kalacaksınız. Buna karşın yeteneklerinizi geliştirebileceğiniz daha iyi bir eğitim size garanti edilmektedir. Bugüne kadar farklı bir şehirde ya da ülkede tek başınıza yaşamadınız. Bu şartlar altında burs tekliflerini kabul eder miydiniz?

Şapkalar	Özellikleri	Görüşleriniz
Beyaz Şapka	Tarafsız Sahip olduğunuz net bilgiler nelerdir?	
Kırmızı Şapka	Duygusal Bursu kabul ettiğinizde nasıl hissedersiniz?	
Sarı Şapka	İyimser Bursu kabul ettiğinizde hangi olanaklara ulaşabilirsiniz?	
Siyah Şapka	Olumsuz Eleştiri Bursu kabul ettiğinizde hangi olumsuzluklarla karşılaşabilirsiniz?	
Yeşil Şapka	Yenilikçi Bursu kabul etmeyip başka hangi seçenekler oluşturabilirsiniz?	
Mavi Şapka	Kontrollü Yukarıdaki yanıtları değerlendirdiğinizde kararınız ne olurdu?	

EK 3

RUBRİK

Grup üyeleri:

Etkinlik Adı: Gitmek mi Zor Kalmak mı?

Yönerge: Aşağıdaki dereceli puanlama anahtarı, hazırladığınız çalışmanızı değerlendirmek için hazırlanmıştır. Bu anahtarı aynı zamanda çalışmanızı hazırlarken hangi ölçütlere dikkat edeceğiniz konusunda size bilgi vermektedir.

Ölçütler	Seviye			
	1 (Zayıf)	2 (Orta)	3 (İyi)	4 (Çok iyi)
Görünüm	Örnek: -Köşe yazısı titizlikle hazırlanmamış, görünümü kirli ve düzensizdir. - Köşe yazısı ilgi çekici değildir.			
İçerik				
Materyal Kullanımı				

Temel Hak ve Özgürlükler



40+40

Oyunu Tamamla Hak ve Özgürlükleri Yakala

Kazanımlar

S.D.E.O.7.7.1. Temel hak ve özgürlüklerin kısıtlanması halinde ortaya çıkacak durumlara ilişkin özgün senaryolar oluşturur.

Değerler

Adalet, Eşitlik, Özgürlük

Beceriler

Araştırma, Karar verme, Problem çözme

Araç-Gereçler

Anayasa kitapçığı, bir adet beyaz veya renkli karton, makas yapıştırıcı

Yöntem ve Teknikler

Eğitsel oyun, Soru cevap, örnek olay

Uygulayıcı İçin Ön Hazırlık

EK 1'de yer alan Haklarımı Düşünüyorum Oyun Platformu çoğaltılır. Oyun için ekte yer alan kartların çıktısı alınır, noktalı yerlerinden kesilerek hazır hale getirilir.





Öğrenme-Öğretme Süreci

1. Aşama

Öğrencilere, “Temel hak ve özgürlükler kavramından ne anlıyorsunuz? sorusu sorularak bu konuyla ilgili duygu ve düşüncelerini açıklamaları istenir.

Daha sonra hangi temel hak ve özgürlüklerimizin olduğu sorularak cevaplar tahtaya yazılır. Eksiklerin bulunması halinde Anayasa kitapçığı verilerek veya www.mevzuat.gov.tr adresinden anayasamız açılarak eksik söylenen hak ve özgürlükler belirlenir.

2. Aşama

Öğrencilere temel hak ve özgürlükler ile ilgili eksik kalan bir oyunu tamamlayacakları söylenir. Bunun için EK 1’de yer alan örnek olay kartları verilerek öğrencilerin incelemesi istenir. Verilen kartlardaki örnek olayı okumaları ve cevabın hangi temel hak ve özgürlük olduğunu üzerine yazmaları istenir.

3. Aşama

Öğrencilerin anayasadan yararlanarak EK 1’de yer almayan temel hak ve özgürlüklerin kısıtlanmasına yönelik örnek olaylar yazmaları istenir. Yazdıkları örnek olayları EK 1’de yer alan kartlar gibi bilgisayar ortamında hazırlamaları istenir. Öğrencilerin oyunda kullanmak amacıyla 1 adım ileri, 2 adım geri, 1 tur bekle gibi kartlar hazırlamaları istenir.

4. Aşama

Hazırlanan örnek olay kartlarında yer alan temel hak ve özgürlükleri içeren EK 2’de yer alan “Bir Örnek de Sen Ver” kartları hazırlanır. Bu kartlar için de 1 adım ileri, 2 adım geri, 1 tur bekle gibi kartlar hazırlamaları istenir. Kartların çıktıları alınır.

Öğretmene Not: Öğrencilerin ileri düzey bilgisayar veya uygulama kullanabilmeleri durumunda oyun kartlarını farklı tasarımlar kullanarak hazırlamalarına imkân verilebilir.

5. Aşama

Öğrencilerin renkli veya beyaz kartona EK 3’te yer alan Örnek Oyun Platformuna benzer iki kulvardan oluşan bir platform çizmeleri istenir. Platform öğrenciler tarafından hazırlanan kart sayısı kadar eşit bölümlere ayrılır. Dört adet piyon kartı hazırlanır. Varsa hazır bir zar kullanılır yoksa kartondan bir zar yapılması sağlanır.

6. Aşama

Öğrencilerin oyunu aşağıdaki kurallara göre birlikte oynamaları sağlanır. Eğer sadece bir öğrenci varsa oyunu arkadaşlarıyla veya ailesi ile oynaması görevi verilir.

“Haklarımı Düşünüyorum” oyununun kuralları şunlardır.

- Oyun tek kişi veya birden fazla kişiyle oynanır.
 - Örnek olay kartları dış kulvara, bir örnek de sen ver kartları iç kulvara kapalı bir şekilde yerleştirilir.
 - Oyuna kimin başlayacağına karar verilir. Oyun dış kulvarda başlatılır. Oyuna başlayan kişi zarı atar, zarın belirttiği sayı kadar ilerler. Kartı, zarı atan oyuncudan önceki oyuncu açarak kartta yazan örnek olayı okur ve zarı atan oyuncunun cevaplamaı istenir.
- Oyuncu doğru cevap verirse 5 puan alır, bilemezse puan alamaz. Dış kulvarı tamamlayan oyuncu iç kulvardan devam eder. İç kulvarda ise oyuncunun bulunduğu bir örnek de sen ver kartı açılarak kartta yazan temel hak ve özgürlüğe ait bir örnek vermesi sağlanır. İç kulvarda doğru cevap veren oyuncu 10 puan alır.
- Oyun istenirse iç kulvardaki kartlar tamamlanınca istenirse tekrar dış kulvara geçerek kalan kartlar için tekrarlanarak sonlandırılır.



Değerlendirme

- Değerlendirme EK 4'te yer alan Öz değerlendirme formu kullanılarak gerçekleştirilecektir.

Notlarım

EK 1

Örnek Olaylar Kartları

COVID 19 hastası olduğunu bilen bir kişi, bu durumu önemsememiş ve komşusunu ziyarete gitmiştir. Aradan geçen altı gün içerisinde komşusu COVID 19'a yakalanmış ve bu hastalıktan vefat etmiştir.

Bu olay öncelikli olarak hangi hak veya özgürlüğün ihlal edildiğini gösterir?

Cevap:

Ayşe köyde yaşayan ve avukat olmak isteyen bir kız çocuğudur. Köylerinde okul bulunmayan Ayşe'nin babası "Bizim köyü bırakıp okul bulunan başka bir köye veya şehre taşınmamız imkânsız. Koyunlarımızı, ineklerimizi ne yaparız demiştir. Bunun üzerine okula gidemeyen Ayşe avukat olamamıştır.

Bu olay öncelikli olarak hangi hak veya özgürlüğün ihlal edildiğini gösterir?

Cevap:

Ahmet Bey, yaşadığı sorunun giderilmesi amacıyla bir kurumdan talepte bulunacaktır. Bunun için talebini içeren bir yazı hazırlamış ve kuruma gitmiştir. Elindeki bu yazıyı gören bir yetkili Ahmet Bey'i odasına alarak yapacağı başvurunun işe yaramayacağını söylemiştir. Bunun üzerine Ahmet Bey, talebini yazılı olarak vermeden kurumdan ayrılmıştır. Aradan geçen iki aylık süreden sonra yazılı olarak başvurabileceği ve talebinin gerçekleşeceğini ancak üzerinden uzun süre geçmesinden dolayı artık gerçekleştiremeyeceğini öğrenmiştir.

Bu olay öncelikli olarak hangi hak veya özgürlüğün ihlal edildiğini gösterir?

Cevap:



Ünlü bir komedyen ailesi ile birlikte bir restoranda yemek yemeye gitmiştir. Yemek yeme esnasında restorana gelen bir gazeteci, komedyenin ailesi ile fotoğrafını çekerek gazetede yayınlamıştır.

Bu olay öncelikli olarak hangi hak veya özgürlüğün ihlal edildiğini gösterir?

Cevap:

İş insanı Serkan Bey, bir iş görüşmesi için Almanya'ya gidecektir. Yasal olarak tüm yapılması gerekenleri yapmıştır. Valizini ve görüşme için dosyasını hazırladıktan sonra havaalanına gitmiştir. Havaalanındaki uçak şirketinin bir çalışanı Serkan Bey ile küçük bir tartışma yaşamıştır. Bunun üzerine şirket yetkilisi Serkan Bey'in uçağa binemeyeceğini söylemiş ve Serkan Bey uçağa binememiştir. Bu nedenle Serkan Bey, Almanya yolculuğunu yapamamıştır.

Bu olay öncelikli olarak hangi hak veya özgürlüğün ihlal edildiğini gösterir?

Cevap:

EK 2

“Bir Örnek de Sen Ver” Örnek Kartı

Yaşama Hakkına
Bir örnek de sen ver

Puan Değeri
10

Eğitim Hakkına
Bir örnek de sen ver

Puan Değeri
10

Yaşama Hakkına
Bir örnek de sen ver

Puan Değeri
10

Eğitim Hakkına
Bir örnek de sen ver

Puan Değeri
10



EK 3

Örnek Oyun Platformu

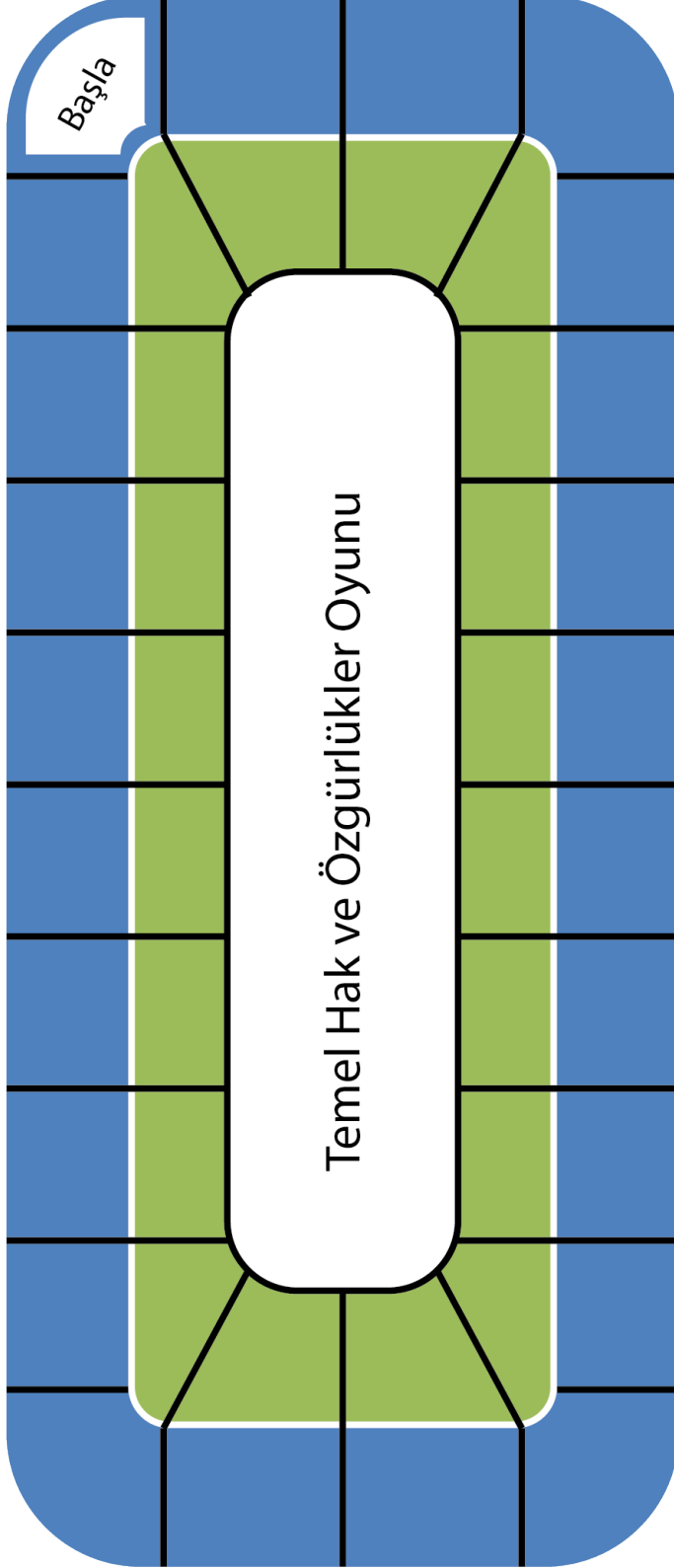

Öğrencinin Adı-Soyadı:

Etkinlik Adı:

Tarih:

1. Bu etkinliği yaparken neler hissettim?

.....

.....

.....

.....

.....

2. Bu etkinlik bana neler öğretti?

.....

.....

.....

.....

.....

3. Ben olsan bu etkinlikte nereleri neden değiştirdim?

.....

.....

.....

.....

.....

4. Bu etkinlik sırasında en iyi yaptığım şeyler nelerdi?

.....

.....

.....

.....

.....

5. Bu etkinliği bir kez daha yapacak olsaydım etkinlikten çıkartacaklarım nelerdi, neden?

.....

.....

.....

.....

.....

Söz Uçar Yazı Kalır

Kazanımlar

S.D.E.O.7.8.1.Bilginin korunması, yaygınlaştırılması ve aktarılmasında değişim ve sürekliliğini fark eder.

S.D.E.O.7.8.2.Bilginin korunması, yaygınlaştırılması ve aktarılması için özgün bir yöntem (alfabe vb.) tasarlar.

Değerler

Bilimsellik, Özgürlük

Beceriler

İletişim, Yenilikçi Düşünme, Zaman ve kronolojiyi algılama

Araç-Gereçler

Kil veya seramik hamuru, bilgisayar veya etkileşimli tahta, PowerPoint sunu, Çivi yazısı alfabeti.

Yöntem ve Teknikler

Soru-cevap, Tartışma, Gösterip yaptırma

Uygulayıcı İçin Ön Hazırlık

Tahtaya Fenike alfabeti kullanarak "Tarih yazı ile başlar." cümlesi yazılır. Ek'lerin renkli çıktıları alınır.





Öğrenme-Öğretme Süreci

1. Aşama

Ders başlamadan önce tahtaya Fenike alfabesi (EK 1) kullanılarak “Tarih yazı ile başlar.” cümlesi yazılır ve aşağıdaki sorular öğrencilere sorulur.

- Daha önce bu yazı tipini gördünüz mü?
- Tahtada yazılı olan cümlede hangi alfabe kullanılmış olabilir?
- Sizce bu cümlede ne yazıyor?

Öğrencilere “Tarihte kullanılan ilkyazının M.Ö 3200’lerde Sümerlere ait olan çivi yazısı olduğu ve İstanbul Arkeoloji Müzesi’nde 75.000 tane çivi yazılı tabletlerin bulunduğu” hatırlatılır.

2. Aşama

EK 2’de yer alan görseller öğrencilere gösterilir. Görsellerdeki icatların hangi amaçla kullanıldığı sorusu öğrencilere yöneltilir. Verilen cevaplar öğrencilerle birlikte değerlendirilir. Öğretmen tarafından genel ağ üzerinden EK 2’de yer alan icatlarla ilgili uygun bir video izletilir.

3. Aşama

Öğrencilere yazı bulunmadan önce insanlar nasıl iletişim kurmuş olabilirler? sorusu sorulur. Verilen cevaplar üzerine tartışılır. “Yazının bulunmasından sonra insanların haberleşme olanaklarında ne gibi değişiklikler meydana gelmiştir?” sorusu öğrencilere yöneltilir. Soru-cevap şeklinde fikirler alınır.

Yazının icadının bilginin kalıcılığı, depolanmasının yanında haberleşme aracı olarak da önemli bir gelişme olduğu belirtilir.

Yazı yazarak haberleşmede günümüzde hangi yollar tercih edilmektedir? Soru sorularak öğrencilerin bilgisayar, akıllı telefon, e-mail gibi dijital iletişim tercihleri öğrenilir.

Daha sonra öğrencilerden kendilerini Sümerler döneminde yaşayan bir çocuk ve günümüzde yaşayan bir çocuk olarak düşünmeleri istenir. “Çok sevdiği bir arkadaşının başka bir şehre yerleşmesi durumunda onunla nasıl iletişim kurardınız?” sorusu sorularak hem bir Sümer çocuğu ve hem de günümüz çocuğu olarak düşünüp cevaplamaları istenir.

4. Aşama

Öğretmen öğrencilere çivi yazısı tabletlerini içeren görselleri basarak veya etkileşimli tahta aracılığıyla gösterir (EK 3). Çivi yazısı alfabesini kullanarak kil veya seramik hamuru üzerine yazı yazacakları belirtilir. EK 4 ve EK 5 dağıtılır ve kil/seramik hamura çivi yazısı etkinlik kâğıdındaki metin veya metinde istediği bir cümle yazılır. Yazılan çivi yazısı tabletleri Türkçe tercümeleriyle sınıfın uygun alanında sergilenir.

5. Aşama

Öğrencilerden kendilerine ait bir alfabe oluşturmaları ve bu alfabeyi kullanarak Atatürk’ün sözlerinden birini yazmaları sağlanır. Sonrasında alfabelerini arkadaşlarına tanıtmaları istenir.

Değerlendirme























- Öğretmen teknolojinin gelişmesiyle kitapların ve bilgilerin dijital ortama taşındığını böylece tabletlerin, akıllı telefonların, e-kitapların çoğaldığını ve hayatımızı kolaylaştırdığını belirtir. EK 6 dağıtılarak öğrencilerin doldurmasını ister. EK 7: Kontrol Listesi kullanılır.

EK 1

Fenike Alfabesi

PHOENICIAN ALPHABET

hand drawn characters

					
Aleph A	Bet B	Gimel CG	Dalet D	He E	Waw F U V Y W
					
Zayin Z	Heth H	Teth -	Yodh I J	Kaph K	Lamedh L
					
Mem M	Nun N	Samekh X	Ayin O	Pe P	Tsade -
					
Qoph Q	Resh R	Shin S	Taw T		

EK 2

İcat Görselleri



Phoenician Alphabet

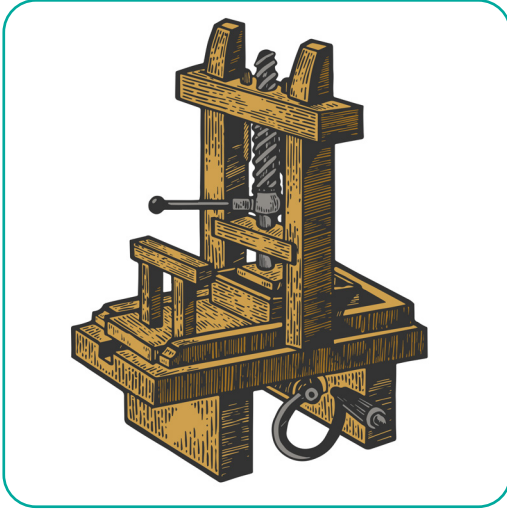
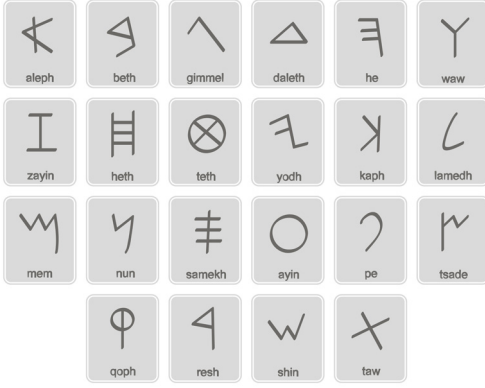

EK 3

ÇİVİ YAZISI GÖRSELLERİ (SUNUM GÖRSELLERİ)

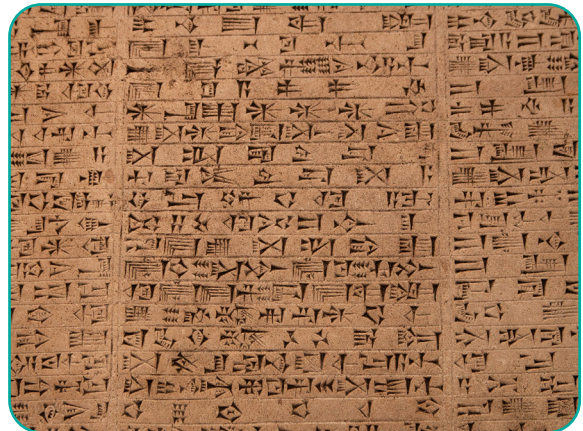

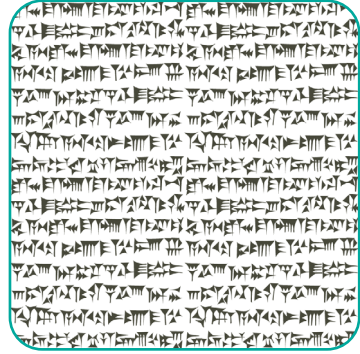



EK 4

SÜMER ÇİVİ YAZISI

Sumerian cuneiform



A



B



C



D



E

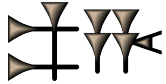

F



G



H

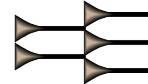

I

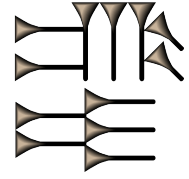

J

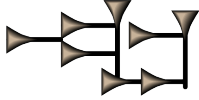

K

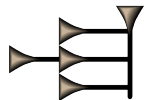

L

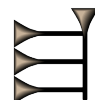

M



N

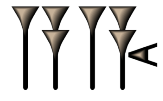

O

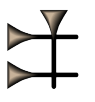

P



Q

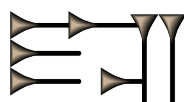

R

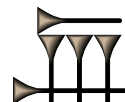

S



T

A

U



V



W

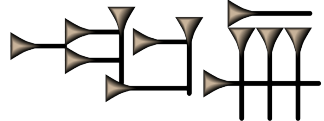

X



Y



Z

ÇİVİ YAZISININ SERÜVENİ

İnsanlık tarihinin en önemli gelişmelerinden biri yazının icadıdır. Çivi yazısı, M.Ö IV. Yüzyılda Mezopotamya'da Sümerler tarafından kullanılan yazı sistemidir. Kil tabletler üzerine yazılmıştır. Kil tabletler genellikle dikdörtgen olarak tasarlanmıştır. Sümerler döneminde insanlar elde ettikleri ürünleri tanrının evine-mabede- getiriyorlardı. Rahipler herkesin getirdiklerini tabletlere resmediyordu. Sümer mabet ekonomisinin kayıt sistemi çivi yazısının ortaya çıkmasını sağlamıştır. Sümer çivi yazısında her hece için belirli bir işaretin kullanılmasıyla yazı şekillenmiştir. Kil tablet yüzeyine ucu sivri kamışlarla çivi şeklini meydana getiren yazılar soldan sağa yazılmıştır. Simgeler yardımıyla bilginin aktarılmasını sağlayan çivi yazısı M.Ö. 2000 yılında Asurlu tüccarlar tarafından Anadolu'ya getirilmiştir. (Akdoğan, Karaduman ve Şahin, 2018)



EK 6

 Bilgi Değerlendirme Formu

	Hangi medeniyet tarafından bulundu?	Tarihsel süreçteki gelişimi nasıl olmuştur?	Bilimin gelişim sürecine katkısı nedir?
ÇİVİ YAZISI			
HİYEROGİLİF			
MÜREKKEP			
KÂĞIT			
MATBAA			

EK 7

Kontrol Listesi

KONTROL LİSTESİ

Öğrencinin Adı-Soyadı:

Etkinlik Adı:

Tarih:

Değerlendirme Ölçütleri		Evet	Hayır	Kısmen
1.	Yazının icadının tarihsel gelişimini sıralayabilirim.			
2.	Çivi yazısını kullanarak verilen metinleri yazabilirim.			
3.	Yazının icadından sonra bilginin kalıcılığında meydana gelen değişiklikleri dönemsel olarak analizlerini yapabilirim.			
4.	İcatların günümüze olan katkılarını değerlendirebilirim.			
5.	Dijital araç kullanmayı hayatımızı kolaylaştırması açısından değerlendiririm.			
6.	Günümüz bilgi teknolojilerinin gelişiminin geldiği noktayı örneklerle açıklayabilirim.			
7.	Kendime özgü bir alfabe tasarlarım.			



Karanlıktan Aydınlığa

Kazanımlar

S.D.E.O.7.9.1. Türk-İslam medeniyetinde yetişen bilginlerin bilimsel gelişme sürecine katkılarını analiz eder..

Değerler
Bilimsellik

Beceriler
Değişim ve sürekliliği algılama

Araç-Gereçler
Hamur, kil/oyun hamuru, eser tanıtım bilgileri

Yöntem ve Teknikler
Soru-cevap, gösterip yaptırma, tartışma

Uygulayıcı İçin Ön Hazırlık

Öğretmen etkinlikte kullanacağı bilim insanları ile ilgili bilgileri ve görsellerin çıktılarını önceden hazırlar. Etkinlik sonunda ortaya çıkacak ürünlerin sergilenmesi için uygun bir alan tespit eder. Bir önceki derste öğrencilerden kil hamuru veya oyun hamuru getirmelerini ister.





Öğrenme-Öğretme Süreci

1. Aşama

Öğretmen derse: “Günümüzün en önemli icadı sizce ne olabilir? Neden bu icadın önemli olduğunu düşünüyorsunuz?” sorusunu öğrencilere yönelterek derse başlar.

2. Aşama

Öğretmen tarafından Orta Çağ anlatan uygun bir video-film izletilir (1001 İcat ve Sırlar Kütüphanesi adlı film). Verilen dakikalarda video durdurularak belirtilen sorular öğrencilere yöneltilir (uygun web.2.0 araçlarıyla aşağıdaki sorular belirtilen zamanlarda videoya eklenerek materyal haline getirilebilir). Verilen cevaplar birlikte tartışılır.

1:04dk: Orta Çağ’a neden karanlık çağlar deniliyor olabilir?

2:00dk: Bu çağ sizce neden tarihte bir kara delik olarak ifade edilmiştir?

2:30: Sizce her şeyi keşfeden medeniyetler olarak Yunanlılar ve Romalıların biliniyor olmasının nedeni ne olabilir?

4:43: Karanlık çağların esas bilinmesi gereken adının altın çağlar olması gerektiğini söyleyen El Cezeri, sizce bunu bu görüşünü neye dayandırarak söylemiş olabilir?

6:11: İbnü’l Heysem’in yaptığı çalışma neden “Karanlık Kutu” olarak adlandırılmıştır? Bu buluş nelerin keşfedilmesine olanak sağlamıştır?

8:29: Usturlap nedir? Ne amaçla kullanılmıştır?

9:05: İslam bilginlerinin yaptığı binlerce icat Orta Çağ Avrupa’sını nasıl etkilemiş olabilir?

11:53: Öğretmenin karanlık çağların günümüz ile bağlantısının olmadığını düşünmesinin nedeni ne olabilir?

3. Aşama

Bilim ve uygarlıkların ilerlemesinde tarihte birçok millet ve uygarlığın katkısı olduğundan bahsedilir (5 dk).

Öğretmen bilim insanlarından birini seçer ve öğrencilere sorular yönelterek tahminlerde bulunmasını ister.

Sınıfta, örneğin İbn-i Sina’nın bilgi kartını ya da görselini göstererek:

-Bu kim olabilir?

-Daha önce hiç gördünüz mü? (Kitaplardan görmeleri beklenir)

-Ne zaman yaşamış olabilir? (16 yy yaşamış olabileceği cevap beklenir.)

-Hangi alanlarda eser vermiş olabilir? (Tıp)

-En ünlü eseri hangisidir? (El-Kanun fi’t-Tıb)

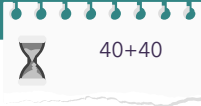

- Eserin özellikleri nelerdir? (Batı ülkelerinde ders kitabı olarak okutulduğunu söylemesi beklenir.)
- Günümüz dünyasına katkıları var mıdır? (Birçok hastalığın teşhis ve tedavisine katkı sağladığını belirtmesi beklenir.)

4. Aşama

Orta Çağ Avrupası'nda skolastik düşüncenin etkisiyle bilimsel düşünme ve çalışmaların yasaklandığı dönemde İslam dünyasında bilimsel gelişmelerin "Altın Çağı"nı yaşadığı belirtilir.

Öğretmen, "Haydi söyle ben hangi bilim insanıyım?" adlı bilim insanı bilgi kartlarını öğrencilere dağıtarak kartta yazılan bilim insanını tahmin etmelerini ister (EK 1).

Bilim insanı eser bilgi kartlarında yer alan bilgiler (bilim insanı, eserleri, hangi alanlarda çalıştığı, günümüze olan katkıları vb.) hakkında soru-cevap tekniği kullanılarak öğrencilerle tartışılır. Böylece Türk-İslam bilginlerinin yaptıkları çalışmalarla günümüze nasıl ışık tuttıkları hakkında fikir sahibi olmaları sağlanır.

5. Aşama

Bilim insanlarının çalışmalarının gelecekteki birçok icat ve buluşa temel oluşturduğu ifade edilir. "Karanlıktan Aydınlığa" (EK 2) çalışma kâğıdı öğrencilere dağıtılır ve öğrencilerden eser kartında verilen dörtlüğe göre çalışma yaprağındaki ilgili yerleri doldurmaları beklenir.

Öneri: Öğrenciler, bilim insanı bilgi kartlarından (EK 1) istediği bilim insanının çalışmasını seçerek oyun hamurundan veya kilden modellerini/benzerlerini yaparlar. Sınıfta öğretmen tarafından önceden belirlenen alanda eserler sergilenir. (Okul idaresinin uygun gördüğü bir alanda tüm okula da sergilenebilir.)

6. Aşama

Ek etkinlik önerisi: İbnül Heysem'in karanlık kutusu (kameranın babası) maketi yaptırılabilir.

Malzemeler: Karton kutu + mercek+ ışık+ yapıştırıcı



Değerlendirme

"Karanlıktan Aydınlığa" Çalışma Kâğıdı (EK 2) değerlendirme için kullanılabilir.

EK 1

BİLİM İNSANI BİLGİ KARTLARI

Anadolu'nun Cizre'sindenim
Günümüz mekaniğinin
Bugünün robotik alanının öncüsüyüm.
Fil saati, abdest, pompa otomatı derken
Mekaniğin Yararlı bilgiler kitabının yazarıyım.
Haydi, söyle ben hangi bilim insanıyım?
(EL-Cezeri)

Cebirin babasıyım,
Sıfır rakamının mucitiyim,
Astronominin atasıyım.
Bey'tül Hikme'nin kurucusuyum.
Haydi, söyle ben hangi bilim insanıyım?
(EL-Harezmi)

Denizciliktir benim işim,
Amerika kıtasını çizen
Zamanımın en iyi haritacısıyım.
Gemicilere kılavuz olan
Kitâb-ı Bahriyye'nin yazarıyım.
Haydi, söyle ben hangi bilim insanıyım?
(Piri Reis)

Bilge bir filozofum,
Aristo'dan sonra ikinci öğreticiyim.
Bağdat, Halep ve Mısır'a gittim.
Musiki teorilerini buldum.
Haydi, söyle ben hangi bilim insanıyım?
(Farabi)

EK 2

 “KARANLIKTAN AYDINLIĞA” ÇALIŞMA KÂĞIDI

1-Yönerge: Öğrencilerden farklı bilim insanlarını seçip araştırma yapmaları istenir. Araştırma sonuçlarından yararlanılarak aşağıdaki tablo doldurulur.

Bilim İnsanın Adı	Çalıştığı Alan	Bilimsel Eseri	Günümüz Dünyasına Etkisi

2-Yönerge: Yukarıdaki tabloda seni en fazla etkileyen bilim insanı kim oldu? Nedenini kısaca açıklayınız?

.....

.....

.....

.....

.....

.....

.....

.....

Notlarım



Özgürlük Bilimin Can Suyudur

Kazanımlar

S.D.E.O.7.10.1 Özgür düşüncenin bilimsel gelişmelere katkısını değerlendirir.

Değerler
Özgürlük

Beceriler
Araştırma

Araç-Gereçler
A4 kâğıdı, Etkileşimli Tahta, Bilgisayar,
Ansiklopediler

Yöntem ve Teknikler
Araştırma, inceleme, gözlem, soru-
cevap, problem çözme tekniği

Uygulayıcı İçin Ön Hazırlık

Tüm eklerin çıktılarını öğrenci sayısına çoğaltılır.





Öğrenme-Öğretme Süreci

1. Aşama

Avrupa İnsan Hakları Sözleşmesi'nin ilgili maddeleri okunur. Düşünce ve düşünceyi ifade özgürlüğü ile ilgili öğrenci görüşleri alınır.

Madde 9- Düşünce, Vicdan ve Din Özgürlüğü

1.Herkes düşünce, vicdan ve din özgürlüğüne sahiptir.

Madde 10- İfade Özgürlüğü

1.Herkes ifade özgürlüğü hakkına sahiptir.

2. Aşama

Madde 25 – Herkes, düşünce ve kanaat hürriyetine sahiptir. Her ne sebep ve amaçla olursa olsun kimse, düşünce ve kanaatlerini açıklamaya zorlanamaz; düşünce kanaatleri sebebiyle kınanamaz ve suçlanamaz.

Madde 26 – Herkes, düşünce ve kanaatlerini söz, yazı, resim veya başka yollarla tek başına veya toplu olarak açıklama ve yayma hakkına sahiptir.

Madde 27 – Herkes, bilim ve sanatı serbestçe öğrenme ve öğretme, açıklama, yayma ve bu alanlarda her türlü araştırma hakkına sahiptir.

Anayasamızın düşünce özgürlüğü, düşünceyi açıklama, bilim ve sanat hürriyeti ile ilgili maddeleri okunur. Öğrencilere, “Anayasamızda açık beyan olmasına rağmen bu kazanımlarımızın uygulanmasında karşılaşılan sorunlar var mıdır? Açık beyanlı bu maddelerin toplumsal karşılığı var mıdır? Uygulanmaması yönündeki gerekçeler nelerdir?” soruları öğrencilere yöneltilir? Konu hakkında öğrenci görüşleri alınır.

3. Aşama

Eklerdeki tüm çıktılar öğrenci sayısına temin edilir ve etkinlik sürecine geçilir.

4. Aşama

Öğrenci/öğrenciler, Avrupa İnsan Hakları Sözleşmesi ve Türkiye Cumhuriyeti Devleti'nin Anayasası'ndan doğan düşünce, düşünceyi yayma ve bilim ve sanatı serbestçe yapabilme hakları ile ilgili genel bir değerlendirme yapar.



Değerlendirme

Derecelendirme ölçeği uygulanır.

**EK 1**

Tales, Hipokrat, Pisagor, Demokritos, Herodot ve Diyojen isimlerini biliyoruz.

Yönerge: Yukarıda adı verilen kişiler ile ilgili olarak aşağıdaki soruları cevaplayınız.

1-Adı geçen bilim insanları hangi medeniyetin vatandaşlarıydı?

.....

.....

2-Adı geçen bilim insanlarının hangi alanda çalışma yaptığını yazınız.

Tales:

.....

.....

Hipokrat:

.....

.....

Pisagor:

.....

.....

Demokritos:

.....

.....

Herodot:

.....

.....

Diyojen:

.....

.....

3-İyon devlet yöneticilerinin bilime ve bilim insanına yaklaşımını yazınız.

.....

.....

.....

.....

.....

4-Devlet yöneticilerinin bilimsel düşüncüyü desteklemesi ve farklı fikirdeki bilim insanlarının düşüncelerini özgürce açıklayabiliyor olmasının bilime ve bilimsel gelişmeye olan katkısını yazınız.

.....

.....

.....

.....

1

1.Örnek Olay

Katolik kilisesi Orta Çağ Avrupa'sında skolastik düşünceye sahipti. Galilei, Copernicus'un Dünya'nın Güneş etrafında döndüğü görüşünü savunduğu gerekçesi ile kilise üyeleri tarafından Engizisyon mahkemesine çıkartıldı. Görüşü Katolik Kilisesi'nin düşüncesi ile çelişiyordu. Galilei, düşüncesinden vazgeçtiğini beyan etti ve ceza almaktan kurtuldu.

2

2. Örnek Olay

Bilim insanı Giordano Bruno (1548-1600), Copernicus'un fikirlerini savunduğu için engizisyon mahkemesi tarafından din karşıtlığıyla suçlandıktan sonra halka açık bir Roma meydanında kaziğe bağlanarak yakıldı.

Verilen iki farklı örnek olaya ait metinlerden yola çıkarak aşağıdaki soruları cevaplayınız.

5- Katolik Kilisesi, bilim insanlarını hangi gerekçe ile yargılıyor olabilir?

.....
.....
.....
.....
.....

6-Özgür düşüncenin olmadığı bir yerde bilim, bilim insanı ve bilimsel düşünce konularında gelişmelerin yaşanması mümkün müdür?

.....
.....
.....
.....
.....

7-Bilim insanlarının fikirleri o gün için yanlış sayılabilecek beyanlar içerse bile yargılanmayı veya incitilmeyi gerektirmeli midir? Niçin?

.....
.....
.....
.....
.....



3

3. Örnek Olay

Osmanlı İmparatorluğu'nda III. Murat döneminde İstanbul'da Tophane sirtlarında 1575 yılında Takîyüddîn tarafından bir gözlemevi kurulmuştu. Bu gözlemevinde 16. yüzyılın en mükemmel gözlem araçları inşa edilmişti. Ancak 1577 yılında bir kuyruklu yıldız görülmesini ve 1578'de de veba salgını başlamasını fırsat bilenler, bir gözlemevinin kurulduğu her yerde felâketlerin birbirini kovaladığını, Uluğ Bey'in ölümünü de örnek göstererek kanıtlamaya çalışmışlar, Padişah da bu baskılar sonucunda gözlemevinin yıkılmasını emretmişti. 1580 yılında da Kaptan-ı Derya Kılıç Ali Paşa bütün gözlem araçlarıyla birlikte bir gecede gözlemevini yerle bir etmişti.

8-Gözlemevinin yıkılmış olmasını astronomi çalışmaları açısından değerlendiriniz.

.....

.....

.....

.....

.....

9- Gözlemevinin yıkılmış olması genel bilimsel çalışmaları nasıl etkilemiş olabilir?

.....

.....

.....

.....

.....

10-Sizler, yıkılan rasathaneden sorumlu bilim insanı olsaydınız ne hissederdiniz?

.....

.....

.....

.....

.....

11-Bir an için devlet başkanı olduğunuzu hayal ediniz ve bilimsel çalışmalara yaklaşımınız nasıl olurdu?

.....

.....

.....

.....

.....

Genel Değerlendirme

Yönerge: Avrupa İnsan Hakları Sözleşmesi ve Türkiye Cumhuriyeti Devleti'nin Anayasası'ndan doğan düşünce, düşünceyi yayma, bilim ve sanatı serbestçe yapabilme hakları ile ilgili genel bir değerlendirme yapınız.

.....

.....

.....

.....

.....

.....

.....

.....

DERECELENDİRME ÖLÇEĞİ

Öğrencinin Adı-Soyadı:

Etkinlik Adı:

Tarih:

Kriterler	Kriterlerin Gözlenme Durumları				
	1	2	3	4	5
Demokratik ortamdaki bilimsel gelişmeyi fark edebilme					
Bilim insanının özgürlüğünün bilimsel gelişmelere olan olumlu etkisini görebilme					
Avrupa İnsan Hakları Sözleşmesi ve Anayasamızdaki düşünce, düşünceyi yayma, bilim ve sanatı serbestçe yapabilme haklarını doğru yorumlayabilme					
Anayasal güvencenin önemini kavrayabilme					
Yasaların ifade özgürlüğünü güvence altına almış olmasına rağmen bu durumun toplumsal yaşayışa tam yansımadağının gerekçelerini bilme ve gözlemleyebilme					

1=En düşük, 5=en yüksek



Meslek Kuruluşlarının Serüveni

Kazanımlar

S.D.E.O.7.11.1. Tarih boyunca Türklere meslek edindirme ve meslek etiği kazandırmada rol oynayan kurumlardan hareketle gelecekte var olabilecek meslek edindirme kuruluşlarıyla ilgili fikir üretir.

Değerler

Öz denetim, eleştirel düşünme

Beceriler

Dürüstlük, çalışkanlık ve bilim etiği

Araç-Gereçler

Kalem, kâğıt, etkileşimli tahta

Yöntem ve Teknikler

Soru-Cevap, Tartışma, Örnek olay

Uygulayıcı İçin Ön Hazırlık

Öğretmen tarafından Ahilik ve Lonca teşkilatı ile günümüzde mesleki eğitim veren kurumlara yönelik ön hazırlık yapılır.





Öğrenme-Öğretme Süreci

1. Aşama

Bireyler bir meslek sahibi olabilmek için neler yapmalıdır?

Türk tarihinde meslek eğitimi veren kuruluşlardan hangilerini biliyorsunuz?

2. Aşama

Anadolu Selçuklu Devleti'nde meslek eğitimi veren kuruluşlardan hangilerini biliyorsunuz? sorusu sorularak öğrencilerin ahi teşkilatı cevabı bulunması sağlanır.

Ahi teşkilatının amacı nedir?

Ahilik Teşkilatına Yönelik Bilgi Notu

Ahilik, 13. yüzyıldan itibaren Anadolu'da meslek eğitimi olarak yaygın eğitim şeklinde başlamıştır. Bu teşkilat çocuklara hem iyi bir mesleki eğitim sağlamış hem de onları olumsuz davranışlardan uzak tutmuştur. Esnaf ve sanatkârlık bakımından tüketici ile üretici arasındaki ilişkileri ayarlamıştır. Ahi teşkilatının koyduğu kurallar daha sonraki yıllarda mesleki eğitim alanında hazırlanan kanunnamelerin ve tüzüklerin oluşturulmasında kaynak olmuştur (Kılınç, 2012).

Ahilik teşkilatına yönelik bilgi notundan hareketle;

Ahilik teşkilatında çocuklara iyi bir mesleki eğitim verilirken aynı zamanda onları olumsuz davranışlardan uzaklaştırmaya çalışılmasının amacının ne olduğu tartışılır.

Ahi birliklerinin koyduğu kuralların, mesleki teknik eğitim alanında hazırlanan kanunnamelerin, tüzüklerin oluşumuna kaynaklık etmesinin ahilik teşkilatının işleyişiyle ilgili hangi çıkarımlar yapılabileceği öğrencilere sorulur.

3. Aşama

Osmanlı Devleti'nde meslek eğitimi veren hangi kuruluşlar vardı? sorusu sorularak öğrencilerin Lonca teşkilatı cevabını bulmaları sağlanır.

Lonca teşkilatının amaçları nedir? sorusu sorulduktan sonra "Lonca Teşkilatına Yönelik Bilgi Notu" okunur.

Lonca Teşkilatına Yönelik Bilgi Notu

Günümüzdeki esnaf ve sanatkârlar konfederasyonu organizasyon yapılarının Türk tarihindeki karşılıkları Ahilik ve Lonca teşkilatlarıdır. Ahilik teşkilatı Anadolu Selçuklu Devleti zamanında ekonomik ve sosyal yapıyı düzenleyici bir kurum olarak düşünülebilir. Ancak İstanbul fethedildikten sonra Müslüman ve gayrimüslim esnafın bir çatı altında çalışabilmeleri için Lonca teşkilatı kurulmuştur. Lonca teşkilatı da Ahilik teşkilatı gibi kültürel, sosyal ve ekonomik yararları ile öne çıkan bir kurum olmuştur. Lonca teşkilatının en önemli özelliklerinden birisi halkın farklı kesimlerinden kişilerin oluşturdukları mahalle tipi esnaf şeklinde organize olmalarıdır (Akbaş, Bozkurt ve Yazıcı, 2018).

Lonca teşkilatına yönelik bilgi notundan hareketle;

Lonca teşkilatında her tebaadan bireylerin yer almasını değerlendiriniz.

Loncalarda Müslümanların yanı sıra gayrimüslim esnafın da yer almasını değerlendiriniz.

4. Aşama

Lonca teşkilatı idare kurulu genellikle beş kişiden oluşurdu. Bu kurul esnaf şeyhi ile beraber teşkilatın ana karar organı durumundaydı. Bu kurulun üyeleri şu şekildedir (Bayram, 2012):

Lonca Teşkilatı İdare Kurulu	
Esnafların Kethüdası	İdare kurulunun birinci üyesidir. Eğitim işlerinden sorumludur.
Yiğitbaşı	Esnaflar arasındaki rütbelerin tespiti, esnafın yetiştirilmesi, hammadde dağıtımı, disiplin cezalarının uygulanması, ustaların peştamal kuşanma törenleri ve orta sandığın idaresi konularında esnafların yardımcısidir.
Ehl-i Hibre	Kurulun son iki üyesi bu isimle anılır. Esnafların arasında, esnafla idare arasında ya da idare kurulu içinde oluşan anlaşmazlıklara hakemlik eder.
İşçibaşı	Teknik konularda yetiştirilmiştir. Üretilen malların denetlenmesi, kalitesiz üretilen malların imha edilmesi ve standartların korunmasıyla ilgilenir.

“Lonca Teşkilatı İdare Kurulu” tablosundan yola çıkarak aşağıdaki sorular öğrencilere sorulur:

Sizce bahsedilen meslekler, bir meslek edindirme kuruluşunda gerekli midir?

Ahilik ve Lonca teşkilatı gibi oluşumlarda başka hangi tür mesleklerle ihtiyaç duyulabilir?

Günümüzde bu mesleklerle benzer özellikler gösteren meslekler var mıdır?

5. Aşama

Meslek Etiğine Yönelik Bilgi Notu

Ahi teşkilatında üyelerin meslek etiğine uygun olan davranış ve tutumlar içerisinde hareket edip etmedikleri teşkilatın yöneticileri tarafından sıkı bir şekilde denetlenirdi. Kurallara uymayanlara kendilerine ders ve etraftakilere de ibret olacak biçimde ceza verilirdi. Denetimin daha etkili olması adına tüm şikâyet kapıları herkese açıktı. Kurallara aykırı hareket eden üyelere herkes dava açabilirdi (Bayram, 2012).

Meslek etiğine yönelik bilgi notundan hareketle;

Meslek etiği nedir?

Sizce bir meslek etiği olmasının ne önemi vardır? soruları öğrencilere sorulur.

6. Aşama

Ahilik ve Lonca teşkilatları günümüze neden ulaşamamış olabilir?

Günümüzde Ahilik ve Lonca teşkilatı olsaydı meslek edindirmenin nasıl olabileceğine yönelik olarak EK 1'in öğrenciler tarafından doldurulmasını sağlar.

Günümüzde ahi veya lonca teşkilatı olsaydı...

Geçmişte meslek edindirme ve meslek etiği edindirme konusunda yapılan çalışmaların hangileri devam etmeli ve hangi tür yenilikler eklenmelidir?

Günümüzde ülkemizde meslek edindirme ve meslek etiği ile ilgili hangi kuruluşlar vardır?

Size göre gelecekte meslek edindirme konusunda hangi tür kuruluşlar olmalıdır? soruları öğrencilere yöneltilir.



Değerlendirme

Meslek edindirmeye yönelik bir kurum oluşturma göreviniz olsaydı nasıl bir kuruluşun olmasını isterdiniz? sorusundan hareketle öğrencilerin bir meslek edindirme kuruluşu tasarımlarını sağlar. Çalışmada kuruluşun adı, logosu, amaçları, işleyişi ve ilkelerinin yer alması istenir.

Demokrasinin Gelişim Süreci ve Günümüze Yansımaları



40+40

Demokrasi Halkın Sesi

Kazanımlar

S.D.E.O.7.12.1. Demokrasinin ortaya çıkışı ve gelişim evrelerinden hareketle demokrasinin günlük yaşamımıza yansımalarına yönelik fikirler sunar.

Değerler

Zaman ve kronolojiyi algılama, eleştirel düşünme

Beceriler

Özgürlük, adalet, eşitlik

Araç-Gereçler

Kâğıt, kalem, etkileşimli tahta

Yöntem ve Teknikler

Araştırma, argümantasyon, soru-cevap

Uygulayıcı İçin Ön Hazırlık

Bütün eklerden öğrenci sayısınca çıktı alınır.





Öğrenme-Öğretme Süreci

1. Aşama

EK 1’de yer alan çalışma kâğıtları yaptırılır. EK 1. A. yapılırken sorulan sorular doğrultusunda öğrenciye araştırma da yaptırılabilir.

2. Aşama

EK 2’de yer alan “Demokrasinin Ortaya Çıkışını Sağlayan ve Gelişmesine Katkı Sağlayan Gelişmeler” etkinliği yaptırılır.

3. Aşama

EK 3 kullanılarak Türk tarihinde yaşanan demokratik gelişmelere yönelik bir zaman şeridi oluşturulur. Zaman şeridi dijital olarak da oluşturulabilir.

4. Aşama

EK 4 kullanılarak “Meşrutiyetin Tanıtım Yazısı” isimli etkinlik yapılır

Ek Etkinlik Önerisi: Meşrutiyet yerine Türk dünyasında demokrasinin gelişimine katkıda bulunmuş farklı gelişmelere yönelik olarak da reklamlar yaptırılabilir. Ayrıca web 2.0 araçları kullanılarak da bu olayların reklamları yaptırılabilir.

5. Aşama

EK 5’te verilen “Demokratik Yaşama Dair Kanıtlar Sunma” etkinliği yapılır.

6. Aşama

EK 6’da yer alan “Demokrasi Olmasaydı” isimli etkinlik yaptırılır.



Değerlendirme

EK 7’de yer alan etkinlikler, değerlendirme etkinlikleri olarak kullanılır.



EK 1

A. Demokrasinin tanımı ve neden ihtiyaç duyulduğu

Aşağıda sorulan soruları cevaplayınız.

01

Demokrasi nedir?

02

Demokrasinin ilkeleri nelerdir?

03

Demokrasiye neden ihtiyaç duyulmuştur?

B. Kelime İle İlişkilendirme

Kavram	İlişkili Kavram	Açıklama
Demokrasi		
Demokrasi		
Demokrasi		
Demokrasi		
Demokrasi		
Demokrasi		
Demokrasi		

Yönerge: Demokrasi kavramı ile ilişkili olduğunu düşündüğünüz kavramları yazınız ve bu kavramların demokrasiyle ilişkisini ifade eden açıklamalar yazınız.

EK 2

Demokrasinin ortaya çıkışını sağlayan ve gelişmesine katkı sağlayan gelişmeler

Demokrasinin ortaya çıkışını sağlayan ve gelişmesine katkı sağlayan gelişmeler nelerdir? Araştırınız. Türk-İslam dünyası ve diğer medeniyetlerde yaşanan demokratik gelişmeler şeklinde sınıflayıp aşağıdaki boş alanları doldurunuz.

Demokratik Gelişmeler

Türk İslam Dünyası

Diğer Medeniyetler

EK 3

 Zaman Şeridi Oluşturma

Türk tarihinde yaşanan demokratik gelişmelere yönelik bir zaman şeridi oluşturunuz.



EK 6

Demokrasi Olmasaydı

Günümüzde demokrasi olmasaydı ne gibi zorluklar yaşanırdı? Demokrasi kavramını yönetim, sosyo-kültürel hayat ve ekonomik hayat ile ilgili konularla ilişkilendirip örneklerle açıklayınız.

Demokrasi olmasaydı...

.....

.....

.....

.....

.....

.....

.....

.....

.....

.....

Demokrasi olmasaydı...

.....

.....

.....

.....

.....

.....

.....

.....

.....

.....

Demokrasi olmasaydı...

.....

.....

.....

.....

.....

.....

.....

.....

.....

.....

Notlarım

Demokrasi



40+40+40

Türk Demokrasisinin Gelişimi

Kazanımlar

S.D.E.O.7.13.1. Atatürk'ün Türk demokrasisinin gelişimine katkılarına yönelik ürün tasarlar.

Değerler
Özgürlük, Vatanseverlik

Beceriler
Sosyal katılım, yaratıcılık

Araç-Gereçler
Bilgisayar, tabu kartları, makas, kalem,
kâğıt, boya kalemleri

Yöntem ve Teknikler
Soru-cevap, araştırma, zihin haritası

Uygulayıcı İçin Ön Hazırlık

Öğretmen etkinlik görsellerini, bilgi notu tablosunu ve tabu kartlarını hazırlar.





Öğrenme-Öğretme Süreci

1. Aşama

Öğretmen daha önce hazırlamış olduğu tabu kartlarından birini öğrencilere gösterir. (EK 1’de yer alan şablon kullanılabilir.) Bunun ne olduğunu sorar. Cevaplardan sonra öğrencilere tabu oyunu oynayacakları söylenir. Daha sonra EK 2’de yer alan görseller gösterilir.

Öğrencilere her görsel için tek tek: “Sizce verilen görsel neyi ifade etmektedir?” sorusu sorulur. Ardından öğrencilere: “Sizce Osmanlı Devleti demokratik bir devlet miydi?” sorusu yöneltilir. Atatürk’ün Osmanlı İmparatorluğu’nun yıkılışının devamında ortaya koyduğu demokratik süreçleri öğrencilerin daha iyi kavrayabilmelerine yardımcı olması adına, I. Dünya savaşının Osmanlı Devleti açısından yıkıcı sonuçlarına yönelik aşağıdaki bilgiler verilir.

-Osmanlı Devleti Anadolu dışındaki topraklarını kaybetti. Sevr anlaşmasıyla Anadolu da parçalanmak istendi.

-Osmanlı topraklarının bir kısmı İngiltere’nin ve Fransa’nın hâkimiyeti altına girdi. Daha sonra bu topraklarda Suriye, Ürdün, Suudi Arabistan ve Irak gibi devletler kuruldu.

-Osmanlı Devleti 1. Dünya Savaşı sonrasında yıkıldı.

2. Aşama

Öğretmen EK 3’teki bilgi notu tablosunda yarım bırakılan alanları kapsayan bilgileri öğrencilerin araştırıp tabloyu tamamlamalarını ister. Ardından Atatürk’ün Türk demokrasisinin gelişimine yaptığı katkılar tamamlanan tablo eşliğinde öğrencilere aktarılır. Araştırma sonucunda öğrencilerin ulaştığı bilgilerden hareketle, öğrencilerden EK 1’deki örneği verilen “TABU” kartları hazırlamaları istenir.

3. Aşama

Öğretmen, öğrencilerden EK 3’deki yer alan örnek çalışmadan hareketle yaptıkları çalışma sonucunda ulaştıkları Atatürk’ün Türk demokrasisinin gelişimine yaptığı katkıları ifade eden “TABU” kartları hazırlamalarını ister. Öğretmen EK 2’de örneği verilen Atatürk’ün Türk demokrasisinin gelişimine yaptığı katkıları ifade eden kavramlardan oluşan kartları öğrencilere örnek olarak gösterir. Öğrenciler hazırladıkları tabu kartlarını diğer arkadaşlarına yasaklı kelimeler kullanılmadan hedef kavramı 1 dakikalık süre içerisinde anlatmaya çalışırlar.

Uygulayıcıya not: Sınıfta tek öğrenci olması durumunda, tabu oyununda öğretmen de görev alabilir.

4. Aşama

Atatürk’ün Türk demokrasisinin gelişimine yönelik yaptığı faaliyetlere yönelik zihin haritası çalışmasına geçilir. Öğrenciler Atatürk’ün Türk demokrasisinin gelişimine yönelik yaptığı faaliyetlerden dilediklerine yönelik zihin haritası tasarlar. Örnek zihin haritası EK 4’te verilmiştir.

Toplumun gelişmesinin her alanda yapılan yeniliklere bağlı olduğuna değinilir. O dönemin şartlarında yenilik yapmanın zorluğu neler olabilir? Sorusu öğrencilere yöneltilir. Değişimin zor ve uzun soluklu bir süreç olduğu söylenerek değerlendirme bölümüne geçilir.



Değerlendirme

- Öğrencilerden Atatürk'ün Türk demokrasisinin gelişimine yönelik yaptığı katkılarla ilgili uluslararası bir dergi ya da gazete için bir köşe yazısı kaleme almaları istenir (öğrencinin yabancı dil bilgisi yeterli ise dergi-gazete haberi İngilizce olarak da yazılabilir).

EK 1

ÖRNEK TABU KARTLARI

DEMOKRASİ

EŞİTLİK

SÖZ HAKKI

YÖNETİM

ÇOĞULCULUK

ADALET

CUMHURİYET

REJİM

HÜKÜMET

29 EKİM

EGEMENLİK

MONARŞİ

TBMM

MİLLETVEKİLİ

SEÇME

MECLİS

OY

23 NİSAN

MEDENİ KANUN

MİRAS

İSVİÇRE

UYGAR

EŞİTLİK

TEK EŞLİLİK



EK 3

 Bilgi Notu

TBMM'nin Açılışı
(süreç, neden, sonuç, önem)

Türkiye Büyük Millet
Meclisi (TBMM), 23
Nisan 1920 Cuma günü,
Ankara'da açıldı.

Cumhuriyet'in İlanı
(süreç, neden, sonuç, önem)

29 Ekim 1923 yılında
Cumhuriyet ilan edildi.

Çok Partili Hayat Denemeleri
(süreç, neden, sonuç, önem)

Birinci TBMM döneminde
birçok farklı kesimden
milletvekili mecliste
bulunmaktaydı.

Medeni Kanunu'nun Kabulü
(süreç, neden, sonuç, önem)

Türk Medeni Kanunu,
Türkiye'de 17 Şubat
1926'da İsviçre Medeni
Kanun'u örnek alınarak
TBMM'de kabul edilmiştir.

EK 4

Örnek Zihin Haritası

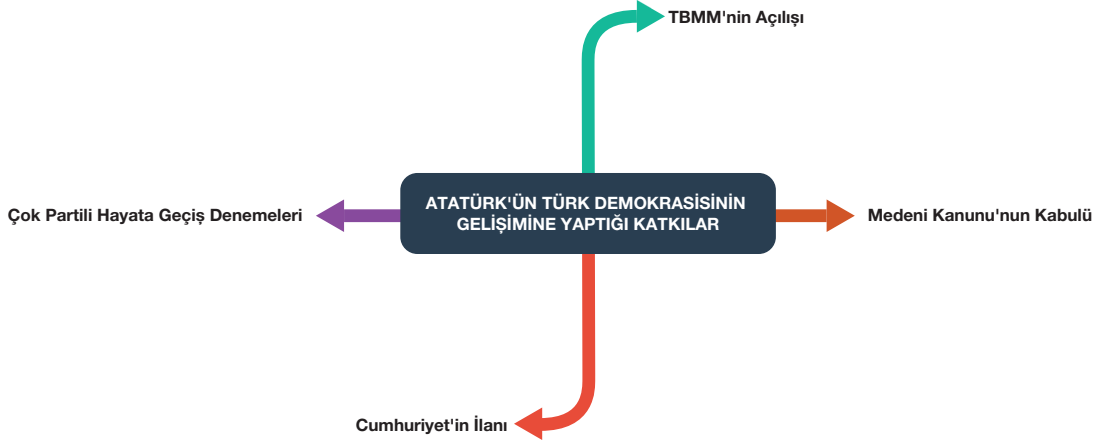

Uluslararası Kuruluşlar



40+40

Nasrettin Hoca'nın Mektubu

Kazanımlar

S.D.E.O.7.14.1 Türkiye'nin üyesi olduğu uluslararası kuruluşlara yönelik tanıtıcı ürünler tasarlar.

Değerler
Barış

Beceriler
Araştırma, karar verme

Araç-Gereçler

A4 kağıtları, boya kalemleri, Bilgisayar, öğrencinin seçeceği göreve yönelik öğrencinin belirleyeceği araç gereçler

Yöntem ve Teknikler

Soru cevap, Kavram Haritası, Araştırma

Uygulayıcı İçin Ön Hazırlık

Öğretmen tarafından Birleşmiş Milletlerin İngilizce kısaltmasını ve logosunu yansıtmak için gerekli hazırlıklar yapılır. Nasrettin Hoca'nın mektubunun çıktısı öğrenci sayısı kadar alınarak zarflara yerleştirilir. Zarfın üzerine gönderen olarak Nasrettin Hoca, alıcı olarak öğrenci isimleri yazılır. Öğrencinin seçeceği göreve yönelik öğrencinin belirleyeceği araç gereçler ilk ders saatinin sonunda belirlenerek gerekli araç gereçler hazırlanır.





Öğrenme-Öğretme Süreci

1. Aşama

UN

Öğrencilere yukarıda verilen UN görseli yansıtılır veya tahtaya UN yazılır. Ardından öğrencilere “UN harfleri size ne çağrıştırmaktadır?” sorusu sorularak öğrencilerin olabildiğince fazla cevap vermesi sağlanır. Öğrencilerin verdiği cevaplar görülebilecek bir yere yazılır. Ancak neyi çağrıştırdığı öğretmen tarafından açıklanmaz.

Ardından aşağıda verilen Birleşmiş Milletler logosu yansıtılarak aşağıdaki sorular sorulur. Ancak amblemin Birleşmiş Milletlere ait olduğu belirtilmez.



* Verilen logoda neler görüyoruz?

Öğretmene Not: Öğrencilerin logoda yer alan zeytin dalı ve Dünya haritası cevabına ulaşmaları sağlanır.

* Zeytin dalı neyi temsil etmektedir ve neden Dünya’yı kuşatmış olabilir?

* Logoda bütün kıtaları görüyor musunuz? Neden Antarktika kıtasına yer verilmemiştir?

Öğrencilerin süreç içerisinde logonun Birleşmiş Milletlere ait olduğunu belirtmemeleri durumunda logonun Birleşmiş Milletlere ait olduğu belirtilir ve aşağıdaki açıklamalar yapılır.

Birleşmiş Milletler

Birleşmiş Milletler (BM) İkinci Dünya Savaşı’nın ardından kurulmuş ve Türkiye’nin de kurucu üyesi olduğu uluslararası bir kuruluştur. 1945 yılında kurulan BM’nin amaçları Dünyada barış ve güvenliğin sağlanması, sürdürülebilir kalkınmanın desteklenmesi ve insan haklarının güvence altına alınmasıdır. Günümüzde 193 ülke BM’ye üyedir. (Genel ağıdan düzenlenmiştir, 04.12.2021)

2. Aşama

Türkiye'nin BM'ye ve farklı uluslararası kuruluşlara üye olduğu belirtilir. Ardından Türkiye'nin üye olduğu kuruluşlar hangileridir? sorusu sorularak öğrencilerin cevapları alınır. Öğrencilerden Türkiye'nin üye olduğu uluslararası kuruluşları araştırmaları ve bir kavram haritası hazırlamaları istenir. Kavram haritası hazırlanırken öğrencilerin Kuzey Atlantik Anlaşması Örgütü (NATO), Birleşmiş Milletler (BM), Birleşmiş Milletlerin alt organları olan BM Eğitim, Bilim ve Kültür Örgütü (UNESCO), Dünya Sağlık Örgütü (WHO), Dünya Bankası (WB), Dünya Ticaret Örgütü (WTO), BM Çocuk Yardım Fonu (UNICEF), Mülteciler Yüksek Komiserliği (UNHCR), Gıda ve Tarım Örgütü (FAO) ve BM Çevre Programı (UNEP) ile Avrupa Konseyi (AK), Türk Dili Konuşan Ülkeler İşbirliği Konseyi (TÜRK KONSEYİ) gibi kuruluşlara yer vermesi sağlanır. Ayrıca uluslararası kuruluşların merkezine ve amaçlarına da yer vermeleri sağlanır.

3. Aşama

Öğrencilere EK 1'de yer alan "Nasrettin Hoca'nın Mektubu" bir zarf içerisine koyularak dağıtılarak gerekli açıklamalar yapılır. Öğrencilerin mektupta yer alan görevlerden birini seçerek bir ürün ortaya çıkarmaları sağlanır.



Değerlendirme

- Öğrencilere EK 2'de yer alan Nasrettin Hoca'nın Mektubu Etkinliği Derecelendirme Ölçeği uygulanacaktır.

EK 1

Örnek Zihin Haritası



Merhaba Arkadaşlar,

Beni görünce hemen tanıdınız, biliyorum. Tabii ki ben o meşhur fıkraların sahibi Nasrettin Hoca. Bu mektubu öğretmeniniz size verdiğine görse siz de benim gibi zeki ve başarılı bir insansınız. O yüzden size yaşadığım yer olan Akşehir'den 1273 yılından bir mektup yazdım. Mektubumda sizden bir konuda bir ürün tasarlamamızı istiyorum. Bunun için size iki görev sunuyorum. Siz sadece bir tanesini de yapabilirsiniz. İşte görev seçeneklerin:

Görev 1

Eğer bu görevi seçerseniz sizden güzel Türkiye'mizin üye olduğu uluslararası kuruluşları, bu kuruluşların amaçlarını, çalışmalarını, Türkiye'nin bu kuruluşlardaki rolü gibi bilgi ve çalışmalarını içeren bir oyun tasarlamamızı istiyorum. Bu oyun sizin arkadaşlarınızla oynadığınız bir geleneksel oyuna benzeyebilir, bir kutu oyunu veya bilgisayar oyunu olabilir. Oyunun kurallarını ve nasıl bir oyun olacağına karar vermek sizin elinizde.

Görev 2

Eğer bu görevi seçerseniz sizden güzel Türkiye'mizin üye olduğu uluslararası kuruluşları tanıtan bir gazete, dergi, broşür veya afiş hazırlamamızı istiyorum. Hazırlayacağınız gazete, dergi, broşür veya afişin içeriğinde yer alacak her şeye siz karar vereceksiniz. Bu ürünleri ister renkli kâğıt veya karton kullanarak hazırlayın isterseniz bir bilgisayar programı aracılığıyla hazırlayın.

Haydi bakalım seçiminizi yapıp o güzel ürünlerinizi tasarlamaya başlayabilirsiniz. Unutmadan söyleyeyim. İsterseniz ürününüzde benim bir fıkramı konuya uyarlayarak da yer verebilirsiniz. Kolay gelsin.

EK 2

 NASRETTİN HOCA'NIN MEKTUBU ETKİNLİĞİ DERECELENDİRME ÖLÇEĞİ

Öğrencinin Adı-Soyadı:

Etkinlik Adı:

Tarih:

Ölçütler	Geliştirilebilir	Orta	Yeterli
UN görseli ile ilgili fikirler üretti.			
BM logosundaki zeytin dalı ile ilgili fikirlerini ortaya koydu			
BM logosunda yer alan kıtalar ile ilgili fikirlerini ortaya koydu			
Türkiye'nin üye olduğu kuruluşlar ile ilgili kavram haritası hazırladı.			
Hazırladığı üründe Türkiye'nin üye olduğu uluslararası kuruluşları, bu kuruluşların amaçlarına yer verdi.			
Hazırladığı üründe Türkiye'nin üye kuruluşlardaki rolüne yer verdi.			
Hazırladığı üründe görsel öğelere uygun şekilde yer verdi.			
Hazırladığı üründe Türkçe'nin kullanımına dikkat etti.			

Notlarım

Cam Kaplı Yerküre

Kazanımlar

S.D.E.O.7.15.1. Küresel sorunların çözümüne yönelik özgün proje önerisi üretir.

Değerler
Bilimsellik, Sorumluluk

Beceriler
Gözlem, problem çözme

Araç-Gereçler
Cam kap (beherglass), balon veya top,
termostat, ışık kaynağı (el feneri, lamba
veya mum), termometre, karbonat, sirke,
etkileşimli tahta

Yöntem ve Teknikler
Anlatım, deney-gözlem, tartışma,
soru-cevap, beyin fırtınası, görüş
geliştirme tekniği

Uygulayıcı İçin Ön Hazırlık

Ek formlarının çıktılarını alınır. 2 adet cam kap (beherglass), 2 adet termometre, 2 adet küre veya top





Öğrenme-Öğretme Süreci

1. Aşama



Görsel öğrencilere gösterilir. Aşağıdaki sorular yöneltilir.

- Bu görseli daha önce gördünüz mü?
- Sizce bu görsel ile ne anlatılmak istenmektedir?

Öğrencilerin ekolojik ayak izi demeleri beklenir. “Ekolojik ayak izi, insanların yaşayabilmeleri için gereken kaynakların üretimi ve atıkların yok edilebilmesine yönelik kullandığı biyolojik alanı gösteren bir ölçüdür.” Bilgisi hatırlatılır. Ekolojik ayak izi birey, ülke, dünya için hesaplanabilir ve ekolojik açık doğal kaynakların tükenmesi, çevre sorunların ortaya çıkması gibi küresel sorunlara neden olmaktadır açıklaması yapılır.

Öğrencilere, “Ekolojik ayak izi, gelir düzeyi yüksek toplumlarda yüksek iken gelir düzeyi daha düşük toplumlarda ise düşük çıkmaktadır.” önermesi verilerek ve görüş geliştirme tekniği uygulanarak öğrencilerin fikirleri alınır (Tek öğrenci varsa ise öğretmen tahtaya katılıyorum-kararsızım-katılmıyorum seçeneklerini yazar ve aralarından birini seçmesini ister. Seçtiği seçenek hakkında konuşulur. Öğrencinin seçmediği seçenekler için öğretmen yönlendirici sorular sorarak fikirlerini alır. Daha sonra çevre sorunlarının küresel bir sorun olduğu belirtilir ve öğrencilere internet üzerinden ekolojik ayak izleri hesaplatılır. EK 1’de yer alan “İklim Değişiklikleri” isimli etkinlik yapılır.

2. Aşama

Küresel ısınma ve iklim değişikliği ile ilgili deney sınıfta yapılır.

DENEY: Küresel Isınma Deneyi

a-) Yordama Süreci: İki adet cam kap (beherglass) temin edilir. Cam kapların içine aynı miktarda hava içeren iki adet balon, termostat ve sıcaklığı ölçmek için iki adet özdeş termometre konulur.

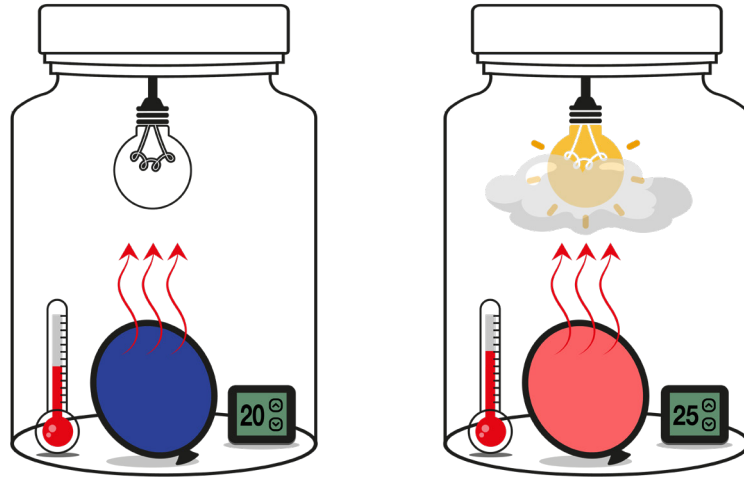

• Cam kaplara ışık kaynağı (lamba, el feneri veya mum) verilir. Yeterli süre ışık kaynağı alan cam kapların içerisindeki ısıda meydana gelen değişiklikler neler olabilir?

• Cam kaplardan biri seçilerek aynı şartlarda kalması sağlanır. Diğer cam kabın içerisine karbondioksit gazı (bir yemek kaşığı karbonat, bir çay bardağı sirke) verilirse cam kapların içerisinde ısı farklılıkları oluşur mu?

Soruları öğrencilere yöneltilir. Öğrencilerin cevaplarını EK 2 formuna yazmaları istenir.

b) İzleme Süreci: Öğretmen deneyi yapar ve öğrencilerden deneyi izlemelerini ister. Öğrencilerin gerçekleşen durumlar hakkında izlenimlerini EK 2 formunda belirtmeleri istenir.

Deney gerçekleştirme sürecini ve aşamaları:

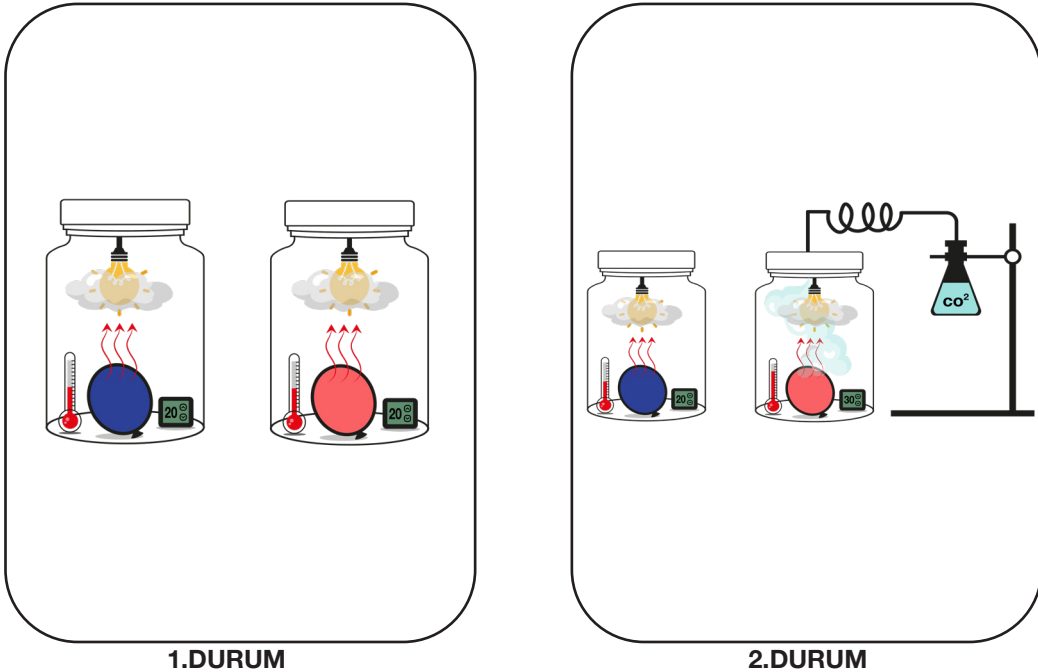

DENEY: Cam kaplar atmosferi temsil etmektedir. Cam kapların içerisine eşit büyüklükte ve içerisine eşit miktarda hava verilmiş olan balonlar (balonlar yerküreyi temsil eder) konulur.

I. DURUM: Deney sürecine başlamadan önce cam kaplar içerisindeki havanın özelliklerinin benzer olduğu öğrencilere belirtilir. Cam kapların üstündeki ışık kaynağı verilerek yerküreyi temsil eden balonların yüzeylerinin yeterli miktarda ısınması sağlanır. Bu aşamada cam kapların ısısında oluşan farklılıkları izlemeleri istenir. Öğrencilerin bu durumdan yordama yapmaları beklenir.

II. DURUM: Bu aşamada cam kaplardan herhangi biri seçilerek olduğu durumda (ısıtıldığı durumda) kalması sağlanır. Diğer cam kavanozun içerisine karbondioksit gazı (karbonat ve sirke) eklenir. Cam kavanozların her birinin içerisine termostat yerleştirilir. Karbondioksit gazı verilen cam kap içerisindeki gazın kaybolmaması için kapağı kapatılır. Cam kapların üstünde yer alan ışık kaynağı ile cam kabın içi ve balonların yüzeyi yeteri kadar ısıtılır. Bu aşamadan sonra karbondioksit gazı konulan kabın içindeki termostatın sıcaklığının daha fazla olduğunu öğrenciler göreceklerdir. Daha sonra aynı kabın içinde mum yakılarak sıcaklık değeri fazlalaştırılabilir. Termometre ile sıcaklık ölçümü yapılır. Böylece öğrencilere küresel ısınma olayı deneysel olarak gösterilmiş olmaktadır. Beşeri faaliyetler, sanayi kuruluşları gibi durumların ortaya çıkardığı gazlar ile atmosferdeki gaz oranları değişerek yerkürede sıcaklıkların artmasına dolayısıyla küresel ısınma olayının gerçekleşerek iklim değişikliklerine sebep olduğu ifade edilir.

c) Sonuç: Deney süreci öncesindeki sezgilerini ve deney süreci boyunca olan izlenimlerinizi karşılaştırınız? Karbondioksit gazının küresel ısınma ve iklim değişikliği ile ilgili etkilerini tartışınız.

3. Aşama

Küresel ısınma ve iklim değişikliklerinin küresel boyutta önemli sorunlardan biri olduğu belirtildikten sonra öğrencilere EK 3 formu dağıtılarak öğrencilerin bu formu yapmaları sağlanır.

4. Aşama

EBA Portalı üzerinden “Savaş, Açlık ve İsrar” “Hepimizi İlgilendiren Küresel Sorunlar” videoları izletilir. (İlgili videoya QR kodlar okutularak ulaşılabilir.) Küresel sorunların çözümü için tüm insanların ortak hareket etmesi gerektiği belirtilir. EK 4, dağıtılarak öğrencilerin etkinliği yapmaları sağlanır.



5. Aşama

“Sizce küresel sorunlardan hangisi en önemli sorundur? Neden?” sorusu öğrencilere yöneltilir. Öğrenci cevapları tahtaya yazılır. Cevaplar eleştirilmez ve öğrencilerin özgürce fikirlerini söylemeleri için ortam sağlanır. Öğrencilerin vermiş olduğu her cevap tek tek değerlendirilir ve öğrenciler açısından en önemli olan sorun belirlenir (Tek öğrenci ise o öğrenci için en önemli sorunun ne olduğu belirlenir). Öğrencilerin verdiği cevaplardan sonra EK 5’te yer alan “Dünya Sorunlarına Çözüm Üretiyorum” etkinliği yaptırılır.



Değerlendirme

EK 6’da yer alan Proje Değerlendirme Ölçeği kullanılacaktır.

EK 1

 İklim Değişiklikleri

Türkiye Cumhuriyeti Anayasası'nda yer alan çevre ile ilgili 56. Madde:

“Herkes sağlıklı ve dengeli bir çevrede yaşama hakkına sahiptir. Çevreyi geliştirmek, çevre sağlığını korumak ve çevre kirlenmesini önlemek Devletin ve vatandaşların ödevidir. Devlet herkesin hayatını beden ve ruh sağlığı içinde sürdürmesini sağlama; insan ve madde gücünde tasarruf ve verimi artırarak, işbirliğini gerçekleştirmek amacıyla sağlık kuruluşlarını tek elden planlayıp hizmet vermesini düzenler. Devlet, bu görevini kamu ve özel kesimdeki sağlık ve sosyal kurumlardan yararlanarak, onları denetleyerek yerine getirir. Sağlık hizmetlerinin yaygın bir şekilde yerine getirilmesi için kanunla genel sağlık sigortası kurulabilir.”

YÖNERGE:

Türkiye Cumhuriyeti Anayasası'nda yer alan çevre ile ilgili 56. maddeyi inceleyiniz. Bu anayasa maddesine göre ülkemizde ne gibi çalışmalar yapılabilir? Fikirlerinizi yazınız.

EK 2

Küresel Isınma Deneyi

DENEY FÖYÜ

•Işık kaynağı (lamba, el feneri) verilerek yeterli süre ışık kaynağı alan cam kapların içerisindeki ısıda meydana gelen değişiklikler nelerdir?

•Birinci cam kap aynı kalırken diğerinin içerisine karbondioksit gazı (karbonat, sirke) verilirse cam kapların içerisindeki ısı farklılıkları oluşur mu?

A) YORDAMA SÜRECİ:

1. Durum:

2. Durum:

B) İZLEME SÜRECİ: Deneyi gözlemleyerek her iki durum ile ilgili gözlemlerinizi yazınız.

C) DENEY SONUCU: Deneyin sonucu ile ilgili bulgularınızı yazınız.

EK 3

 Sera etkisini gösteren şemaya göre soruları cevaplayınız.

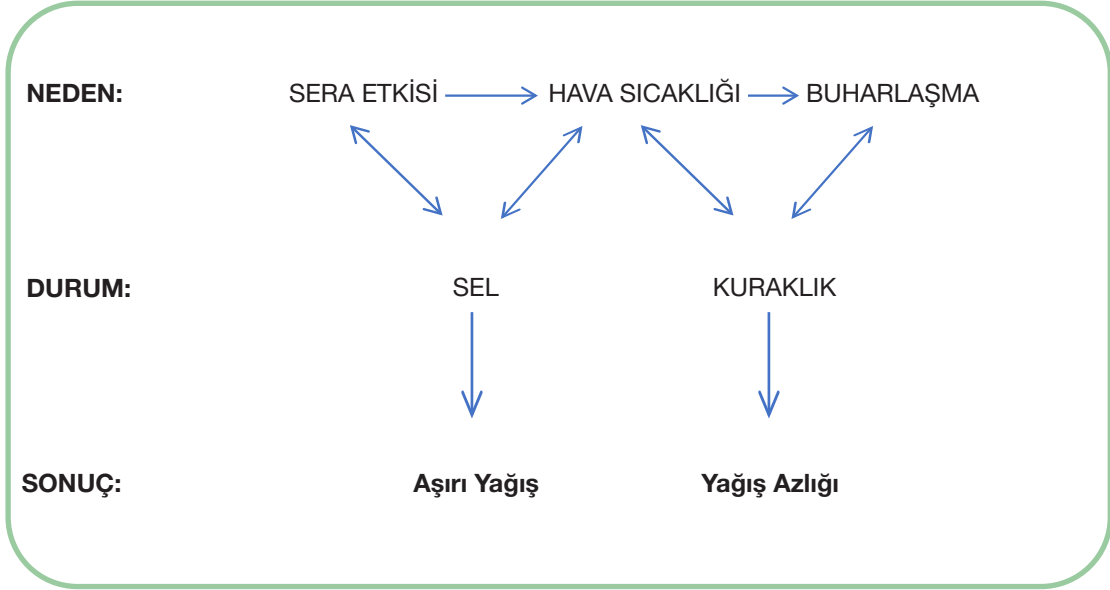

Sera etkisi sonucunda yaşanan iklim değişikliklerinde atmosferdeki sera gazlarının oranı etkili midir? Bu gazların oranlarının azaltılması için neler yapmalıyız?

Seller ve kuraklık tarımda sürdürülebilirliği nasıl etkilemektedir?

İklim değişikliklerinin ülkemizde ve dünyadaki etkilerine karşı duyarlılığı arttırmak için önerileriniz nelerdir?

-  **Yönerge:** Küresel sorunlar bölümünde yer alan sorunlardan birini seçerek, bu sorunun çözümü ile ilgili bir proje önerisi hazırlayınız.

Küresel Sorunlar

Açlık: İnsanların yaşamlarını sürdürebilmesi için gerekli olan yeterli miktarda gıdaya ulaşamamasına denir (Erbaş ve Arslan, 2015).

İklim Değişikliği: Fosil yakıtların kullanımı, arazi kullanımındaki değişiklikler, ormansızlaştırma ve sanayi süreçleri gibi insan etkinlikleriyle atmosfere salınan sera gazı birikimindeki hızlı artışın sonucunda yerkürenin ortalama yüzey sıcaklıklarındaki artışı ve bunun sonucu olarak ortaya çıkan etkilerine denir. Sera gazları, atmosferde bulunan ve sera etkisi yaratan kimyasal gaz bileşikleri olarak tanımlanmaktadır (İğci ve Çobanoğlu, 2019).

Salgın Hastalıklar: Dünyada eş zamanlı olarak çok yaygın bir şekilde çok fazla sayıda insanı tehdit eden bulaşıcı hastalıklara denir. Bir hastalığın pandemi olabilmesi için yeni bir virüs olması, insanlara kolayca geçebilmesi ve insandan insana kolay ve sürekli bir şekilde bulaşması gerekmektedir (Nişancı,2020).

Savaş: İnsanoğlunun var oluşundan beri bulunan ve tarih boyunca yöntem ve taktik bakımından değişik stratejileri kapsayan kavrama denir. Savaş olgusu, her çağda toplumların ve devletlerin yaşadığı doğal bir gerçeklik olmuştur (Eker, 2015).

Terörizm: Bireyler veya gruplar tarafından, yerleşik bir otorite adına ya da bu otoriteye karşı, eylemin esas mağdurlarından çok daha geniş bir hedef kitle üzerinde azami seviyede endişe ve korku yaratmak suretiyle, politik taleplerini kabul ettirmeye yönelik şiddet kullanımı ya da şiddet kullanma tehditlerine denir (Ayhan, 2011).

Projenin Adı**Projenin Konusu****Projenin Amaçları****Projenin Katılımcıları****Yapılması Düşünülen Faaliyetler****Projenin Beklenen Sonuçları**

Ek Etkinlik Önerisi: Proje sunumunda poster hazırlanarak sunum yapılabilir. İnternet imkânı var ise Web 2.0 araçları kullanılarak poster sunumu ile proje sunumu gerçekleştirilebilir.

EK 5**Dünya Sorunlarına Çözüm Üretiyorum**

Dünya Sorunları	Örnek Olay	Çözüm Önerisi
Deprem		
Açlık		
Göç		
Terörizm		



EK 6

PROJE DEĞERLENDİRME ÖLÇEĞİ

Projenin Adı:

Öğrencinin Adı-Soyadı:

Etkinlik Adı:

Tarih:

GÖZLENECEK ÖĞRENCİ KAZANIMLARI	DERECELER				
	1	2	3	4	5
I. PROJE HAZIRLAMA SÜRECİ					
Projenin amacını belirleme					
Projeye uygun çalışma planı yapma					
İhtiyaçları belirleme					
Farklı kaynaklardan bilgi toplama					
Projeyi plana göre gerçekleştirme					
TOPLAM					
II. PROJENİN İÇERİĞİ					
Türkçeyi doğru ve düzgün yazma					
Bilgilerin doğruluğu					
Toplanan bilgilerin analiz edilmesi					
Elde edilen bilgilerden çıkarımda bulunma					
Toplanan bilgileri düzenlenme					
Kritik düşünme becerisini gösterme					
Yaratıcılık yeteneğini kullanma					
TOPLAM					
III. SUNU YAPMA					
Türkçeyi doğru ve düzgün konuşma					
Sorulara cevap verebilme					
Konuyu dinleyicilerin ilgisini çekecek şekilde sunma					
Sunuyu hedefe yönelik materyalle destekleme					
Sunuda akıcı bir dil ve beden dilini kullanma					
Verilen sürede sunuyu yapma					
Sunum sırasındaki öz güvene sahip olma					
Severek sunu yapma					
TOPLAM					
GENEL TOPLAM					

Öğretmenin yorumu:

Notlarım

Kaynakça

- Akbaş, H. E., Bozkurt, S., & Yazıcı, K. (2018). Osmanlı Devletinde Lonca Teşkilatı Yapısı ve Yönetim Düşüncesi İle Karşılaştırılması. *Muhasebe ve Finans Tarihi Araştırmaları Dergisi*, (09), 165-202.
- Akdoğan, R. ve Karaduman, A., ve Şahin, S. (2018). Çivi Yazısının Doğuşu ve Çivi Yazılı Tabletler. *Denizler Kitapevi*, İstanbul.
- Aşıkî, D.A., (2018). şık Paşazâde Tarihi. İstanbul: Kamer Yayınları.
- Ayhan, H. (2011). Terör Kavramı, Güvenlik Konseyi ve Genel Kurul Özelinde Birleşmiş Milletler 'in 2001 Sonrası Terör Yaklaşımı. *Güvenlik Stratejileri*, 21, 117-147.
- Bayram, S. (2012). Osmanlı Devleti'nde ekonomik hayatın yerel unsurları: Ahilik teşkilâtı ve esnaf loncaları. *Journal of Istanbul University Faculty of Theology*, (21), 81-114.
- Can, U. (2018). Varlıklarını Mucitlerin Gördükleri Rüyalarına Borçlu Olduğumuz Enteresan Buluşlar, <https://www.webtekno.com/varliklarini-mucitlerinin-gordukleri-ruyalarina-borclu-oldugumuz-enteresan-buluslar-h45881.html> (Erişim Tarihi 09.12.2021)
- Çetinkaya, T. ve Akbaş, Y. (2020). Kuramdan Uygulamaya Sosyal Bilgilerde Kavram Öğretimi (Bölüm 13, s.376). *Atlas Akademik Basım Yayın*.
- Dikiş Makinesinin Tarihçesi, <https://www.konfeksiyononline.com/blog/icerik/dikis-makinesinin-tarihcesi> (Erişim Tarihi 17.10.2021)
- EBA (Tarihsiz). Resmî Kurumlar ve Sivil Toplum Kuruluşları https://ders.eba.gov.tr/ders/proxy/VCollabPlayer_v0.0.899/index.html#/main/curriculumResource?resourceID=d5c8ad999e9b223ca2f4450d9cd6b8b2&resourceTypeID=3&loc=1&showCurriculumPath=true
- Eker, S., (2015). Savaş Olgusunun Dönüşümü: Yeni Savaşlar ve Suriye Krizi Örneği. *Türkiye Ortadoğu Çalışmaları Dergisi*, 2(1), 31-66.
- Ekşi, Ö. (2005). TBMM Hakkında Özet Bilgiler. <https://acikerisim.tbmm.gov.tr/xmlui/bitstream/handle/11543/2327/200606591.pdf?sequence=1&isAllowed=y>
- Elevli, E. (2021). Asırlık Konakta Fındığın Bahçeden Sofraya Yolculuğu Anlatılıyor. <https://www.aa.com.tr/tr/kultur-sanat/asirlik-konakta-findigin-bahceden-sofraya-yolculugu-anlatiliyor/24375335>
- Erbaş, M. Ve Arslan, S. (2015). Açlığın Önlenmesi ve Gıda Güvencesinin Sağlanması. *Gıda Mühendisliği Dergisi*, 36, 50-59.
- Eriş, H. (2019). Şanlıurfa Sağlık Turizmi Swot Analizi. *Elektronik Sosyal Bilimler Dergisi*, 8(71), 1278-1298.
- İğci ve Çobanoğlu (2019). İklim Değişikliğinin ve İklim Değişikliğiyle İlgili Küresel Anlaşmaların Çevre Etiği Bakımından Değerlendirilmesi. *Ankara Üniversitesi, Çevre Bilimleri Dergisi* 7(2), 130-146.
- Kaplan, K. (2017). Medya Okuryazarlığı Dersinin Türkçe Öğretimiyle Birleştirilmesi Sürecinde Medya Okuryazarlığı Dersi Öğretmenlerinde Bulunması Gereken Yeterlilikler (Doktora Tezi), Gazi Üniversitesi Eğitim Bilimleri Enstitüsü, Ankara.
- Kılınç, M. (2012). Türkiye'de Mesleki Teknik Eğitimi Şekillendiren Eğitim Kurumlarından Ahilik, Gedik, Lonca, Enderun Mektebi'nin Tarihi Gelişimleri. *Vocational Education*, 7(4), 63-73.

- Kızıltoprak, Y. (Tarihsiz). Kurdun Ağzından Kırmızı Başlıklı Kız Masalı, https://yunus.hacettepe.edu.tr/~yzehra05/zzehraa_html/eglenca_html/hikayeler_html/kurdun_agzindan_kirmizi_baslikli_kiz_masali.htm
- Koç, E. ve Şenel, M. C. 2013. Dünyada ve Türkiye’de Enerji Durumu-Genel Değerlendirme, Mühendis ve Makina, cilt 54, sayı 639, s. 32-44.
- Lawyer, İ. (2021). İlham Veren Kadınlar, <https://teknoloji.org/josephine-cochrane-ilham-veren-kadin/> (Erişim Tarihi (17.10.2021)
- Millî Eğitim Bakanlığı (2005). İlköğretim Sosyal Bilgiler Dersi Öğretim Programı ve Kılavuzu (6-7. Sınıflar). Talim ve Terbiye Kurulu Başkanlığı, Ankara: Devlet Kitapları Müdürlüğü Basım Evi.
- Nişancı, D. (2020). Salgın Hastalıklar Ve Salgın Hastalıklar Özelinde Sağlık Hakkına Avrupa İnsan Hakları Mahkemesi’nin Bakış Açısı İle Ulusal Mevzuatın Covid-19 Özelinde Değerlendirilmesi. TBB Dergisi, 150-1932.
- Nur, Y. G. (Tarihsiz). Tarihsel Süreçte Dinin Bilimsel Alandaki Etkileri Açısından Din Bilim İlişkisi, <https://www.ayk.gov.tr/wp-content/uploads/2015/01/GÜLCAN-Nur-Yeliz-TARİHSEL-SÜREÇTE-DİNİN-BİLİMSEL-ALANDAKİ-ETKİLERİ-AÇISINDAN-DİN-BİLİM-İLİŞKİSİ.pdf> (Erişim Tarihi:21.12.2021)
- Ögel, B. (2001). Türk Kültürünün Gelişme Çağları II. İstanbul: Millî Eğitim Bakanlığı Yayınları.
- Özdamarlar, M. (2020). Tarih Yazmak Bizim İşimiz. İstanbul: Eğlenceli Bilgi Yayınevi.
- TDK (2022). <https://sozluk.gov.tr/>
- Temurçin, K. ve Aliağaoğlu, A, (2003). Nükleer Enerji ve Tartışmalar Işığında Türkiye’de Nükleer Enerji Gerçeği, Coğrafi Bilimler Dergisi, 1(2), 25-39.
- Unat, Y. ve Kalaycıoğulları, İ. (2004). Cumhuriyet Dönemi’nde Astronomi Çalışmaları, <http://kitap.uak.info.tr/2004/2004UAK..2004...97U.pdf> (Erişim Tarihi:21.12.2021)
- Uygar, T. (2021). Ali Uçar: En Yaygın Hastalık Önyargı, <https://www.hurriyet.com.tr/kelebek/hurriyet-pazar/ali-ucar-en-yaygin-hastalik-onyargi-41811440> (Erişim Tarihi: 09.11.2021).

Genel Ağ ve Görsel Kaynakçası

- 1001 İcat ve Sırlar Kütüphanesi, <https://www.1001inventions.com/fun-learning/films-videos/library-of-secrets/> (Erişim Tarihi: 17.10.2021)
- Avrupa İnsan Hakları Sözleşmesi, <https://www.yargitay.gov.tr/documents/AIHM.pdf> (Erişim Tarihi:21.12.2021)
- Epidemic Mapping London Epidemic, <https://www.nationalgeographic.org/activity/mapping-london-epidemic/> (Erişim Tarihi: 07.12.2021).
- Giordano Bruno neden diri diri yakıldı?, <https://revistadehistoria.es/tr/giordano-bruno-neden-diri-diri-yakildi/>(Erişim Tarihi:21.12.2021)
- <https://www.shutterstock.com/tr/image-photo/natural-terracotta-clay-piece-held-hands-1775878280> (Erişim Tarihi: 08.12.2021)
- http://canakkale.meb.gov.tr/meb_iys_dosyalar/2018_10/09095800_durum_analizi.pdf(Erişim Tarihi: 30.11.2021)

<http://meb.ai/ea1oUQ> (Savaş, Açlık ve İsrar adlı video- 06.12.2021)

<http://meb.ai/eLrjEI> (Erişim Tarihi: 09.12.2021).

<http://meb.ai/fuiRjl> (Erişim Tarihi: 19.12.2021)

<http://meb.ai/KJYFDM> (Hepimizi İlgilendiren Küresel Sorunlar adlı video- 06.12.2021)

<http://meb.ai/U2nX0E> (Erişim tarihi: 22.12.2021).

<http://meb.ai/U82eqE> (Erişim Tarihi 19.12.2021).

<http://tbbdergisi.barobirlik.org.tr/m2020-150-1932> (Erişim tarihi: 19.12.2021)

<http://www.gripin.com/tr/KURUMSAL/Kurucumuz-Necip-Akar.html> 5 (Erişim Tarihi 16.10.2021)

<https://dergipark.org.tr/tr/download/article-file/159014> (Erişim Tarihi: 19.12.2021)

<https://dergipark.org.tr/tr/download/article-file/84596> (Erişim Tarihi: 19.12.2021)

<https://dergipark.org.tr/tr/download/article-file/902452> (Erişim Tarihi: 21.12.2021)

https://ders.eba.gov.tr/ders/proxy/VCollabPlayer_v0.0.863/index.html#/main/curriculumResource?resourceID=f31cca3d6eb3ba5f1c0a558610d9c74b&resourceTypeID=3&loc=-1&showCurriculumPath=true (Erişim Tarihi 17.10.2021)

https://ders.eba.gov.tr/ders/proxy/VCollabPlayer_v0.0.864/index.html#/main/curriculumResource?resourceID=4e9e6c925c61f1d2ede3780f8d296b5b&resourceTypeID=3&loc=-1&showCurriculumPath=true (Erişim Tarihi: 18.10.2021)

https://ders.eba.gov.tr/ders/proxy/VCollabPlayer_v0.0.864/index.html#/main/curriculumResource?resourceID=f8d0fb75d3b79b5d1a7f46a131c60005&resourceTypeID=3&loc=-1&showCurriculumPath=true (Erişim Tarihi: 20.09.2021)

https://ders.eba.gov.tr/ders/proxy/VCollabPlayer_v0.0.865/index.html#/main/curriculumResource?resourceID=4132ed00873ddcfbf3e8236754693d02&resourceTypeID=3&loc=-1&showCurriculumPath=true (Değişen Osmanlı adlı video- Erişim Tarihi: 12.11.2021)

https://ders.eba.gov.tr/ders/proxy/VCollabPlayer_v0.0.866/index.html#/main/curriculumResource?resourceID=6a45e3f6e6a3b4703ea0a2802c41867f&resourceTypeID=3&loc=-1&showCurriculumPath=true (Erişim Tarihi: 18.09.2021)

https://ders.eba.gov.tr/ders/proxy/VCollabPlayer_v0.0.873/index.html#/main/curriculumResource?resourceID=86d45cb8b6b1e5eddf1e4a23c6116b62&resourceTypeID=3&loc=-1&showCurriculumPath=true (Erişim Tarihi:21.12.2021)

https://ders.eba.gov.tr/ders/proxy/VCollabPlayer_v0.0.873/index.html#/main/e?resourceID=3d117adb4f5734037a570fb0013211fe&resourceTypeID=3&loc=0&locID=4293d26704dfc64d05fa03560eb35e28&showCurriculumPath=false (Erişim Tarihi:21.12.2021)

https://ders.eba.gov.tr/ders/proxy/VCollabPlayer_v0.0.875/index.html#/main/curriculumResource?resourceID=9cf19774d5617bff928222890fa4b847&resourceTypeID=3&loc=-1&showCurriculumPath=true (Erişim Tarihi:20.12.2021)

https://ders.eba.gov.tr/ders/proxy/VCollabPlayer_v0.0.885/index.html#/main/curriculumResource?resourceID=50ab7c073b34e43f7eec47c68e76758e&resourceTypeID=3&loc=-1&showCurriculumPath=true (Erişim Tarihi: 07.12.2021).

https://ders.eba.gov.tr/ders/proxy/VCollabPlayer_v0.0.898/index.html#/main/curriculumResource?resourceID=27dd5d39a6465f33039261d750dc4547&resourceTypeID=3&loc=-1&showCurriculumPath=true (Eriřim Tarihi: 24.09.2021)

https://ders.eba.gov.tr/ders/proxy/VCollabPlayer_v0.0.898/index.html#/main/ebaLibraryDetail?resourceID=b31b3da417ac2d39c5d44fc81530de78 (Eriřim Tarihi 17.10.2021)

<https://epats.turkpatent.gov.tr/run/TP/EDEVLET/giris> (Eriřim Tarihi: 06.12.2021)

<https://image.shutterstock.com/image-photo/nepal-apr-6-2011-young-600w-501224185.jpg> (Eriřim Tarihi:24.09.2021)

<https://image.shutterstock.com/image-photo/poor-children-collect-garbage-sale-600w-1596142027.jpg> (Eriřim Tarihi: 24.09.2021)

https://image.shutterstock.com/shutterstock/photos/1774747739/display_1500/stock-photo-taiz-yemen-aug-a-camouflage-of-a-sad-yemeni-child-sits-on-the-rubble-of-a-destroyed-1774747739.jpg (Eriřim Tarihi:24.09.2021)

https://isbl.meb.k12.tr/meb_iys_dosyalar/34/28/952086/dosyalar/2018_08/01175131_SOSYAL_BYLYMLERYN_TARYHY.pdf 6 (Eriřim Tarihi:22.12.2021)

<https://sozluk.gov.tr> (Eriřim Tarihi: 07.12.2021).

<https://sozluk.gov.tr> (Eriřim Tarihi: 09.12.2021).

<https://www.amasya.edu.tr/amasya-%C3%BCniversitesi-turk-dunyasi-dijital-vatandasligi-projesinin-ortagi>. Eriřim tarihi:10.11.2021

<https://www.cumhuriyet.com.tr/haber/sel-felaketi-kastamonu-bozkurtda-neden-buyuk-yikim-yasandi-yetkililer-iddialar-icin-ne-diyor-1860394> (Eriřim Tarihi: 15.09.2021)

<https://www.cumhuriyet.com.tr/haber/sel-felaketi-kastamonu-bozkurtda-neden-buyuk-yikim-yasandi-yetkililer-iddialar-icin-ne-diyor-1860394> (Eriřim Tarihi: 15.09.2021)

https://www.gidamo.org.tr/resimler/ekler/b7f6b8b9100cc96_ek.pdf?dergi=7(EriřimTarihi: 21.12.2021)

<https://www.haberturk.com/van-da-iki-cig-felaketi-41-kisi-hayatini-kaybetti-2573752> (Eriřim Tarihi: 15.09.2021)

<https://www.haberturk.com/van-da-iki-cig-felaketi-41-kisi-hayatini-kaybetti-2573752> (Eriřim Tarihi: 15.09.2021)

<https://www.hurriyet.com.tr/egitim/8-sinif-sosyal-bilgiler-cok-partili-siyasi-hayat-konu-anlatimi-41587732> (Eriřim tarihi: 11.10.2021).

<https://www.hurriyet.com.tr/egitim/cumhuriyet-ne-zaman-ilan-edildi-cumhuriyetin-ilani-nedenleri-ve-sonuclari-hakkinda-kisaca-bilgi-41622085> (Eriřim tarihi: 11.10.2021).

<https://www.kkk.tsk.tr/amblem.aspx> (Eriřim Tarihi: 06.12.2021).

https://www.researchgate.net/publication/336591867_Civi_Yazisinin_Dogusu_ve_Civi_Yazili_Tabletler_2018(Eriřim Tarihi: 29.11.2021)

<https://www.sabah.com.tr/kastamonu/2021/08/11/kastamonu-yolunda-heyelan-nedeniyle-iki-arac-toprak-altinda-kaldi> (Eriřim Tarihi: 15.09.2021)

<https://www.sabah.com.tr/kastamonu/2021/08/11/kastamonu-yolunda-heyelan-nedeniyle-iki-arac-toprak-altinda-kaldi> 11.08.2021 (Erişim Tarihi: 15.09.2021)

<https://www.sabah.com.tr/kultur-sanat/2019/12/04/seyh-edebalinin-osman-beye-nasihati-ey-ogul-siiri-ve-seyh-edebali-hakkinda-merak-edilenler> (Erişim tarihi: 18.11.2021).

<https://www.sabah.com.tr/video/yasam/son-dakika-izmirdeki-66-buyuklugundeki-deprem-ani-kamerada-video> (Erişim Tarihi: 15.09.2021)

<https://www.shutterstock.com/tr / 1014998488> (Erişim Tarihi: 17.11.2021)

<https://www.shutterstock.com/tr / 1063099607> (Erişim Tarihi: 29.11.2021)

<https://www.shutterstock.com/tr / 1206365167> (Erişim Tarihi: 29.11.2021)

<https://www.shutterstock.com/tr / 1314146366> (Erişim Tarihi: 29.11.2021)

<https://www.shutterstock.com/tr / 139208198> (Erişim Tarihi: 29.11.2021)

<https://www.shutterstock.com/tr / 1445829176> (Erişim Tarihi: 28.11.2021)

<https://www.shutterstock.com/tr / 1499685254> (Erişim Tarihi: 25.11.2021)

<https://www.shutterstock.com/tr / 1620093949> (Erişim Tarihi: 20.11.2021)

<https://www.shutterstock.com/tr / 1635193816> (Erişim Tarihi: 11.12.2021)

<https://www.shutterstock.com/tr / 1660250275> (Erişim Tarihi: 17.11.2021)

<https://www.shutterstock.com/tr / 1726317529> (Erişim Tarihi: 28.11.2021)

<https://www.shutterstock.com/tr / 1755363773> (Erişim Tarihi: 20.11.2021)

<https://www.shutterstock.com/tr / 1801286113> (Erişim Tarihi: 29.11.2021)

<https://www.shutterstock.com/tr / 2019902708> (Erişim Tarihi: 25.11.2021)

<https://www.shutterstock.com/tr / 258827843> (Erişim Tarihi: 29.11.2021)

<https://www.shutterstock.com/tr / 359927888> (Erişim Tarihi: 28.11.2021)

<https://www.shutterstock.com/tr / 402191770> (Erişim Tarihi: 25.11.2021)

<https://www.shutterstock.com/tr / 423816784> (Erişim Tarihi: 29.11.2021)

<https://www.shutterstock.com/tr / 486078025> (Erişim Tarihi: 20.11.2021)

<https://www.shutterstock.com/tr / 52444414> (Erişim Tarihi: 28.11.2021)

<https://www.shutterstock.com/tr / 562017133> (Erişim Tarihi: 25.11.2021)

<https://www.shutterstock.com/tr / 575596327> (Erişim Tarihi: 25.11.2021)

<https://www.shutterstock.com/tr / 708663448> (Erişim Tarihi: 25.11.2021)

<https://www.shutterstock.com/tr / 79609018> (Erişim Tarihi: 17.11.2021)

<https://www.shutterstock.com/tr /1061599127> (Erişim Tarihi: 16.11.2021)

<https://www.shutterstock.com/tr /1438673081> (Erişim Tarihi: 16.11.2021)

<https://www.shutterstock.com/tr /1454940068> (Erişim Tarihi: 15.11.2021)

<https://www.shutterstock.com/tr /1462763510> (Erişim Tarihi: 12.11.2021)

<https://www.shutterstock.com/tr /1716620821> (Erişim Tarihi: 12.11.2021)

<https://www.shutterstock.com/tr /1751688164> (Erişim Tarihi: 12.11.2021)

<https://www.shutterstock.com/tr /1756842773> (Erişim Tarihi: 17.11.2021)

<https://www.shutterstock.com/tr /188715233> (Erişim Tarihi: 12.11.2021)

<https://www.shutterstock.com/tr /597702212> (Erişim Tarihi: 12.11.2021)

<https://www.shutterstock.com/tr /603025976> (Erişim Tarihi: 15.11.2021)

<https://www.shutterstock.com/tr /725616556> (Erişim Tarihi: 16.11.2021)

<https://www.shutterstock.com/tr/image-photo/19-nov-2019-statue-hittite-king-1673062876>
(Erişim Tarihi: 22.05.2022)

<https://www.shutterstock.com/tr/image-photo/geneva-switzerland-5-apr-2019-exterior-1551232520> (Erişim Tarihi: 29.11.2021)

<https://www.shutterstock.com/tr/image-photo/upset-little-girl-boy-sister-brother-1755709433>
(Erişim Tarihi: 24.05.2022)

<https://www.shutterstock.com/tr/image-vector/barcodes-qr-code-product-identification-mark-1667299759> (Erişim Tarihi: 17.11.2021)

<https://www.shutterstock.com/tr/image-vector/blank-fishbone-diagram-icon-clipart-image-1850556130> (Erişim Tarihi: 06.12.2021)

<https://www.shutterstock.com/tr/image-vector/color-world-map-vector-778333177> (Erişim Tarihi: 26.04.2022)

<https://www.shutterstock.com/tr/image-vector/copyright-symbol-icon-c-letter-circle-1565723977>
(Erişim Tarihi: 17.11.2021)

<https://www.shutterstock.com/tr/image-vector/illustration-kids-sitting-down-on-floor-1293615865>
(Erişim Tarihi: 17.11.2021)

<https://www.shutterstock.com/tr/image-vector/keloglan-turkish-tale-character-illustration-688104691> (Erişim Tarihi: 22.05.2022)

<https://www.shutterstock.com/tr/image-vector/nasreddin-hodja-character-illustration-hisdonkey-560347327> (Erişim Tarihi: 29.11.2021)

<https://www.shutterstock.com/tr/image-vector/oil-pouring-bottle-flat-vector-illustration-1519995755> (Erişim Tarihi: 12.11.2021)

<https://www.shutterstock.com/tr/image-vector/venn-diagram-template-compare-contrast-data-1062413744> (Erişim Tarihi: 21.12.2021)

<https://www.sozcu.com.tr/2021/gundem/mugladaki-yanginda-27-ev-16-cati-ve-1-fabrika-yandi-6564949/> (Erişim Tarihi: 15.09.2021)

<https://www.trthaber.com/haber/turkiye/muglada-2-noktada-orman-yangini-cikti-605975.html>
(Erişim Tarihi: 15.09.2021)

<https://www.turkpatent.gov.tr/basvuru-kilavuzlari> (Erişim Tarihi: 06.12.2021)

T.C. Anayasası, <https://www.mevzuat.gov.tr/MevzuatMetin/1.5.2709.pdf> (Erişim Tarihi:21.12.2021)

<https://www.shutterstock.com/tr/714362107> (Eriřim Tarihi: 15.11.2021)

United Nations (2021). BM Trkiye. <https://turkey.un.org/tr/about/about-the-un> (Eriřim tarihi: 12.10.2021)

GÖRSEL ID

SOSYAL5 SHUTTER ID	SOSYAL 6 SHUTTER ID		SOSYAL 7 SHUTTER ID
1850556130	230370577	108483650	1245901516
24554332	597702212	1621610875	486078025
1377414149	1462763510	763563685	1755363773
1774747739	1751688164	324699287	1620093949
501224185	188715233	1710804103	575596327
1596142027	1716620821	1848784702	708663448
568652047	1293615865	1710799921	1726317529
1673062876	1667299759	1496770901	402191770
688104691	1565723977	1284186973	562017133
366849332	1850556130	520432249	2019902708
1873590025	2071983536		1499685254
644352745	1519995755		1063099607
2028619256	1014998488		52444414
1019400880	603025976		1314146366
261524033	1454940068		258827843
778333177	1061599127		423816784
	1438673081		1206365167
	1660250275		1801286113
	1756842773		493743682
	714362107		359927888
	725616556		1445829176
	79609018		139208198
	1775878280		2106183548
	1377414149		1832420710
	1566728944		2071983536
			560347327
			1635193816

