

ÖZEL EĞİTİM MESLEKİ EĞİTİM MERKEZİ (OKULU)

GÖRSEL SANATLAR

DERS KİTABI



ÖZEL EĞİTİM MESLEKİ EĞİTİM MERKEZİ (OKULU)

GÖRSEL SANATLAR DERS KİTABI

YAZARLAR

Zübeyde TAŞEL

ANKARA, 2017

MİLLÎ EĞİTİM BAKANLIĞI YAYINLARI: 4960
YARDIMCI VE KAYNAK KİTAPLAR DİZİSİ: 361

12.06.Y.0002.4079

Her hakkı saklıdır ve Millî Eğitim Bakanlığına aittir. Kitabın metin, soru ve şekilleri kısmen de olsa hiçbir surette alınıp yayımlanamaz.

EDİTÖR

Meltem KATIRANCI

DİL UZMANI

Muhittin ÖNGÜT

GÖRSEL TASARIM

**Canan AKTAŞ
Dilara DİLMEN**

PROGRAM GELİŞTİRME UZMANI

Mustafa Galip DUZCU

ÖLÇME VE DEĞERLENDİRME UZMANI

Halil KARACA

REHBERLİK UZMANI

Mustafa SOYUTÜRK

ISBN 978-975-11-2999-4



İSTİKLÂL MARŞI

Korkma, sönmez bu şafaklarda yüzen al sancak;
Sönmeden yurdumun üstünde tüten en son ocak.
O benim milletimin yıldızıdır, parlayacak;
O benimdir, o benim milletimindir ancak.

Çatma, kurban olayım, çehreni ey nazlı hilâl!
Kahraman ırkıma bir gül! Ne bu şiddet, bu celâl?
Sana olmaz dökülen kanlarımız sonra helâl...
Hakkıdır, Hakk'a tapan, milletimin istiklâl!

Ben ezelden beridir hür yaşadım, hür yaşarım.
Hangi çılgın bana zincir vuracakmış? Şaşarım!
Kükremiş sel gibiyim, bendimi çiğner, aşarım.
Yırtarım dağları, enginlere sığmam, taşarım.

Garbın âfâkını sarmışsa çelik zırhlı duvar,
Benim iman dolu göğsüm gibi serhaddim var.
Ulusun, korkma! Nasıl böyle bir imanı boğar,
"Medeniyet!" dediğin tek dişi kalmış canavar?

Arkadaş! Yurduma alçakları uğratma, sakın.
Siper et gövdeni, dursun bu hayâsızca akın.
Doğacaktır sana va'dettiği günler Hakk'ın...
Kim bilir, belki yarın, belki yarından da yakın.

Bastığın yerleri "toprak!" diyerek geçme, tanı:
Düşün altındaki binlerce kefensiz yatanı.
Sen şehit oğlusun, incitme, yazıktır, atanı:
Verme, dünyaları alsan da, bu cennet vatanı.

Kim bu cennet vatanın uğruna olmaz ki fedâ?
Şühedâ fişkırarak toprağı sıksan, şühedâ!
Cânı, cânânı, bütün varımı alsın da Huda,
Etmesin tek vatanımdan beni dünyada cüdâ.

Ruhumun senden, İlâhi, şudur ancak emeli:
Değmesin mabedimin göğsüne nâmahrem eli.
Bu ezanlar-ki şahadetleri dinin temeli-
Ebedî yurdumun üstünde benim inlemeli.

O zaman vecd ile bin secde eder -varsa- taşım,
Her cerîhamdan, İlâhi, boşanıp kanlı yaşım,
Fıskırır ruh-ı mücerred gibi yerden na'şım;
O zaman yükselerek arşa değer belki başım.

Dalgalan sen de şafaklar gibi ey şanlı hilâl!
Olsun artık dökülen kanlarımın hepsi helâl.
Ebediyen sana yok, ırkıma yok izmihlâl:
Hakkıdır, hür yaşamış, bayrağımın hürriyet;
Hakkıdır, Hakk'a tapan, milletimin istiklâl!

Mehmet Âkif ERSOY

ATATÜRK'ÜN GENÇLİĞE HİTABESİ

Ey Türk gençliği! Birinci vazifen, Türk istiklâlini, Türk cumhuriyetini, ilelebet, muhafaza ve müdafaa etmektir.

Mevcudiyetinin ve istikbalinin yegâne temeli budur. Bu temel, senin, en kıymetli hazinendir. İstikbalde dahi, seni, bu hazineden, mahrum etmek isteyecek, dahilî ve haricî, bedhahların olacaktır. Bir gün, istiklâl ve cumhuriyeti müdafaa mecburiyetine düşersen, vazifeye atılmak için, içinde bulunacağın vaziyetin imkân ve şeraitini düşünmeyeceksin! Bu imkân ve şerait, çok nâmüsait bir mahiyette tezahür edebilir. İstiklâl ve cumhuriyetine kastedecek düşmanlar, bütün dünyada emsali görülmemiş bir galibiyetin mümessili olabilirler. Cebren ve hile ile aziz vatanın, bütün kaleleri zapt edilmiş, bütün tersanelerine girilmiş, bütün orduları dağıtılmış ve memleketin her köşesi bilfiil işgal edilmiş olabilir. Bütün bu şeraitten daha elîm ve daha vahim olmak üzere, memleketin dahilinde, iktidara sahip olanlar gaflet ve dalâlet ve hattâ hıyanet içinde bulunabilirler. Hattâ bu iktidar sahipleri şahsî menfaatlerini, müstevlilerin siyasî emelleriyle tevhit edebilirler. Millet, fakr u zaruret içinde harap ve bîtap düşmüş olabilir.

Ey Türk istikbalinin evlâdı! İşte, bu ahval ve şerait içinde dahi, vazifen; Türk istiklâl ve cumhuriyetini kurtarmaktır! Muhtaç olduğun kudret, damarlarındaki asîl kanda, mevcuttur!

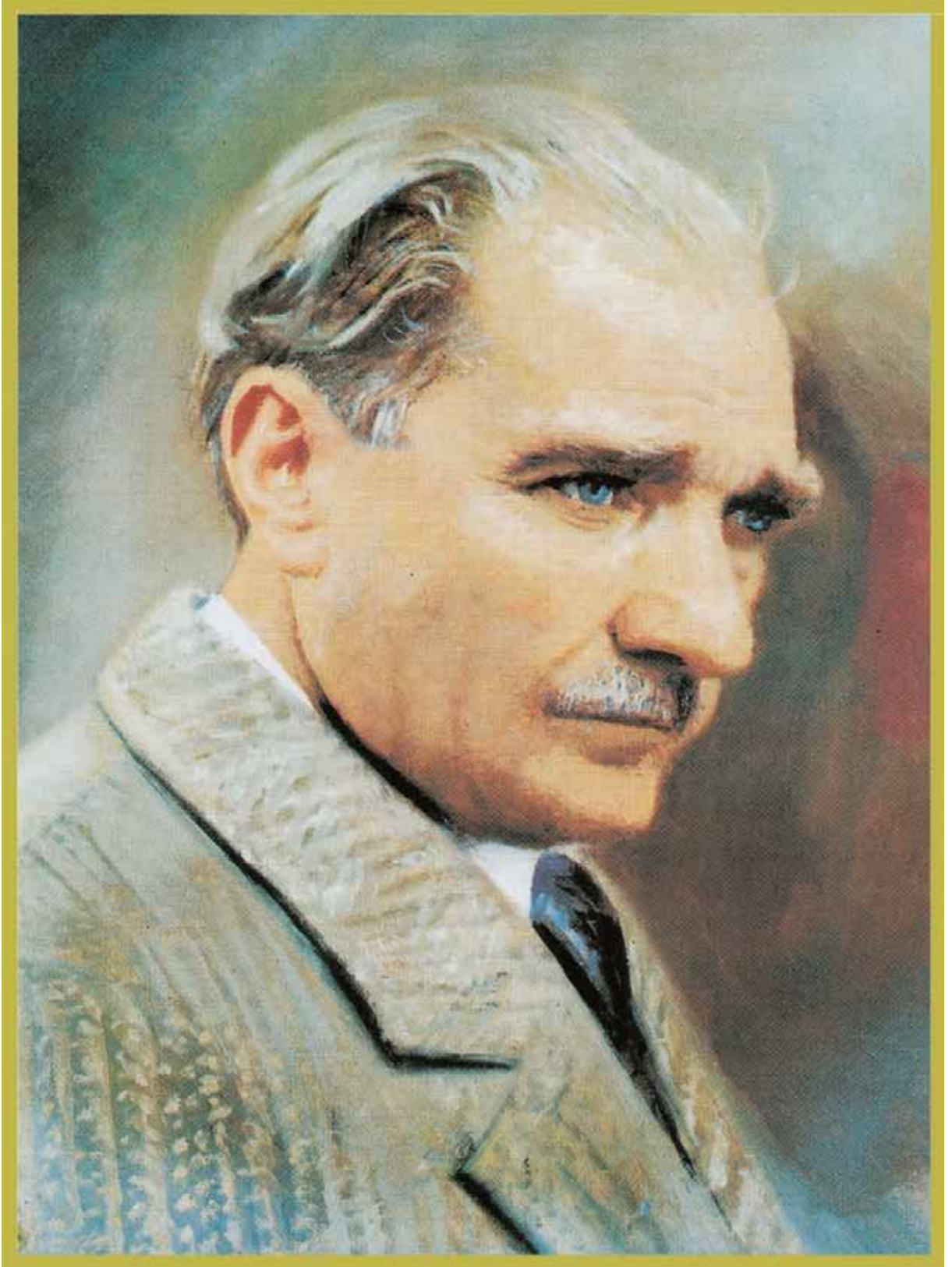

MUSTAFA KEMAL ATATÜRK

İÇİNDEKİLER

ÜNİTE 1 :RESİM İŞ DERSİNDE KULLANILAN ARAÇ GEREÇLER.....	1
Amaç ve Davranışlar.....	2
1. Görsel Sanatlar.....	3
2 .Resim İş Dersinde Kullanılan Araç ve Gereçleri Tanıma.....	5
A)Resim İş Dersindeki Çalışmalara Hazırlık.....	9
B)Yapacağı Çalışmayla İlgili Malzemelerin Hazırlanması.....	10
C)Araç Gereçlerin Kullanımı.....	11
3. Çalışmalarında Temiz ve Düzenli Olma.....	13
ÜNİTE 2 :ÇİZGİSEL ÇALIŞMALAR.....	16
Amaç ve Davranışlar.....	17
1. Çizgisel Çalışmalar Yapma.....	18
A)Kalın Uçlu Gereçler İle Çizme.....	19
B)İnce Uçlu Gereçler İle Çizme.....	20
2. Dokuları Kullanarak Çalışma.....	22
A)Çizgilerle Doku Örnekleri.....	23
B)Nokta.....	24
-Noktaları Kullanarak Doku Oluşturma	25
-Nokta Doku Örnekleri.....	26
-Noktaları Oluşturan Düzenleme.....	27
-Nokta İle Yapılan Etüt Çalışması.....	28
C) Doku.....	29
-Dokuları Kullanarak Resim Yapma.....	30
-Kara Kalem Etüt Çalışması.....	32
-Yüzey,Form(biçim).....	33
-Form(biçim) Örnekleri.....	34
-Denge.....	35
-Oran, Perspektif.....	36
-Kara Kalem Düzenleme Örnekleri.....	37
-Işık Gölge.....	38
-Ritm.....	39
-Uyumlu ve Düzenli Aralıklar ile Yapılan Renkli Çalışma.....	40
-Armoni.....	41
-Üslup.....	42

ÜNİTE 3 :RENKLİ ÇALIŞMALAR	46
Amaç ve Davranışlar.....	47
1. Renk Bilgisi	48
A)Ana Renkler	48
B)Ara Renkleri Söyleme.....	49
-Renk Çemberi.....	50
-Sıcak Renkler.....	51
-Soğuk Renkler.....	52
2. Pastel Boya ile Çalışma	53
-Pastel Boya Tekniği.....	54
-Pastel Boya Örnekleri.....	56
3. Sulu Boya Resim Tekniği	57
-Kâğıt, Resim Altlığı.....	58
-Fırçalar, Su Kabı, Sünger.....	59
-Sulu Boya Resim Nasıl Yapılır.....	60
-Sulu Boya Resmin Aşamaları.....	63
4. Guaj Boya Resim Tekniği	64
-Guaj Boya Resim Çalışmalarının Yapılışı.....	66
-Guaj Boya Resim Çalışması Örneği.....	68
5. Hayal Gücünü Zenginleştirici Resim Çalışmaları	71
-Hayal Gücünü Zenginleştirici Resim Çalışmaları Örnekleri.....	72
6. Grup Çalışmaları	74
-Grup Çalışması Örnekleri.....	75
ÜNİTE :BASKI TEKNİKLERİ	81
Amaç ve Davranışlar.....	82
7. Kolay Baskı Çeşitleri	83
8. Kolay Baskı Yöntemleri	84
9. Baskı Çeşitleri ve Yapım Aşamaları	84
ÜNİTE 5 :SANAT ESERLERİ	100
Amaç ve Davranışlar.....	101
10. Sanat Eserleri	102
11. Sanat Eserlerine İlgili	103
-Sanat Eserleri Örnekleri.....	104

ÜNİTE I:RESİM İŞ DERSİNDE KULLANILAN ARAÇ GEREÇLER



KONULAR

- ❖ Görsel Sanatlar
- ❖ Araç Gereçler
- ❖ Çalışmalara Hazırlık
- ❖ Araç Gereçlerin Kullanımı
- ❖ Temiz ve Düzenli Olma

AMAÇ VE DAVRANIŞLAR

- 1-Görsel Sanatlar
- 2-Resim iş dersinde kullanılan araç ve gereçleri tanıma
 - A)Resim iş dersindeki çalışmalara hazırlık
 - B)Yapacağı çalışmayla ilgili malzemelerin hazırlanması
 - C)Araç gereçlerin kullanımı
- 3-Çalışmalarında temiz ve düzenli olma

GÖRSEL SANATLAR

Görsel sanatlar; olay, duygu ve düşünceleri coşku ve hayranlık uyandıracak şekilde görsel, işitsel ve drama yoluyla insanlara sunan sanat anlayışıdır.

Güzel sanatlar algılanış şekline göre ikiye ayrılır: Bunlar görme duygusu ile algılanış şekline **görsel sanatlar**, işitme duygusu ile algılanış şekline **işitsel sanatlardır**. Güzel sanatların hem görme hem işitme duygusu ile algılanan şekline de **dramatik sanatlar** denir.

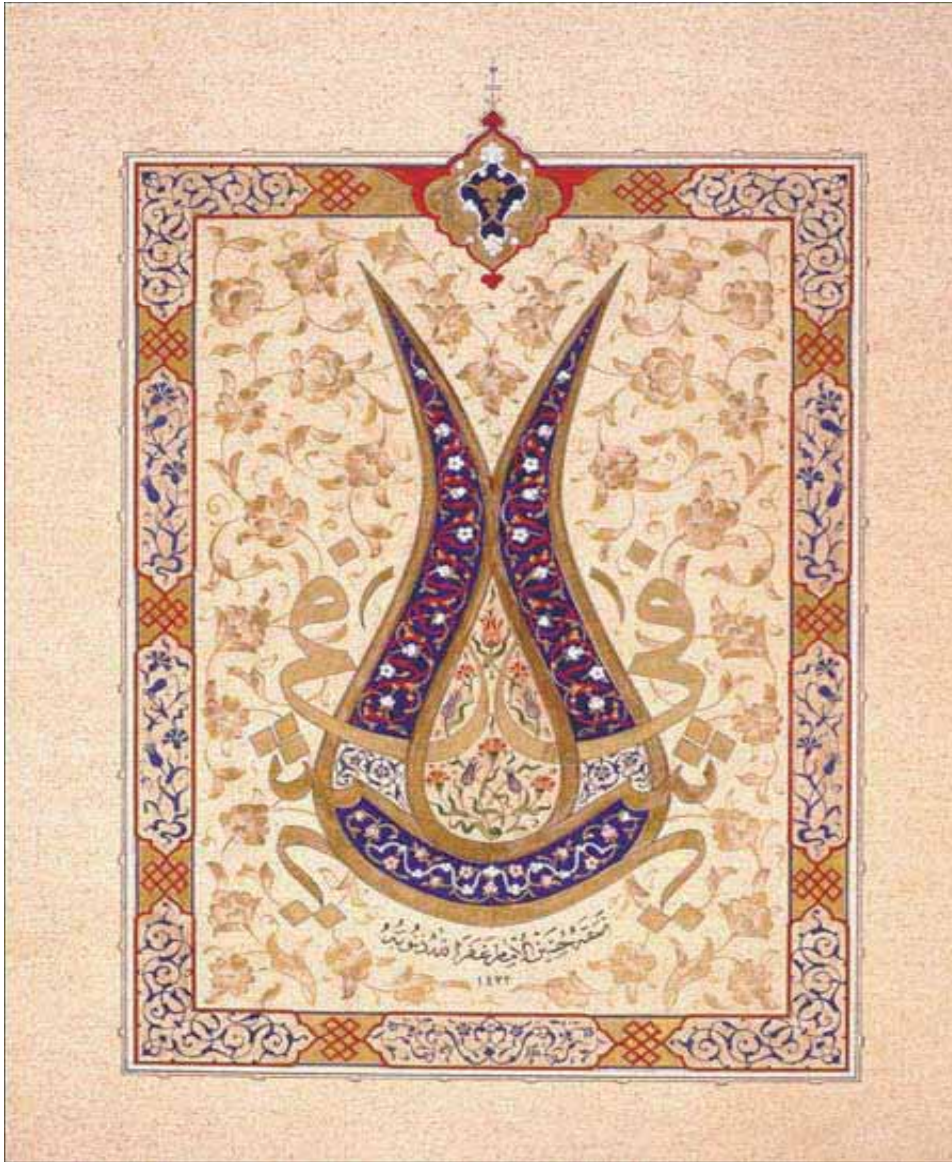

Güzel görünen şekil, renk ve hareketler, kulağa hoş gelen sözler ve sesler, insanlar üzerinde coşku ve hayranlık uyandırır. Bu yönleri ile güzel sanatlar insanlara yaşama sevinci verir. Ayrıca, güzel sanatların sunduğu anlatım şekli akılda kalıcı ve etkileyicidir. İnsanların beğenilerini sergilemesi, hayal gücünü ve yaratıcılığını geliştirmesi, özgün eserler üretmesi yönünden güzel sanatların önemi büyüktür. Güzel sanatların bir dalı olan resim insanlara büyük yarar sağlar. Tarihin her çağında insanlar gereksinmelerini karşılamak için çaba harcamışlardır. İlk insanlar barınak ve kendilerine gerekli olan eşyaları yapmak için, zekâlarını ve el becerilerini kullanmışlardır. Barınak olarak kullandıkları mağaraların duvarlarını resimlerle süslemişlerdir. Bu dönemde insanların duygularını mağara duvarlarına, taşa, tahtaya çizmesi ile **resim sanatı** ortaya çıkmıştır.



RESİM İŞ DERSİNDE KULLANILAN ARAÇ VE GEREÇLERİ TANIMA

- **Çizgi araçları:** Her çeşit kalem pastel, fırça, tarama ucu, çöp, renkli tebeşirler, füzen vb.
-



a) Pastel boya



b) Kurşun kalem



c) Füzen



d) Tarama ucu

Çizgi çalışmalarında araç ve gereçler ne kadar kullanışlı olursa, başarı şansı da o kadar yüksek olur. Kurşun kalem, görsel sanat çalışmalarında en çok kullanılan gereçlerden biridir. Yapılacak çizim çalışmalarına göre, kalem ucunun koyuluk derecesi seçilmelidir.

Tonlamalar



a) Açık ton



b) Orta ton



c) Koyu ton

***Kâğıt ve karton çeşitleri:** Resim kâğıdı, elişi kâğıtları, gazete kâğıtları, krepon kâğıtları, renkli her çeşit kâğıt, renkli fon kâğıtları,

jelatin kâğıdı, karbon kâğıdı, çeşitli kalınlıktaki mukavvalar.



a)El işi kâğıdı



b)Fon kartonu



c)Krepon kâğıdı



d)Mukavva

***Boyalar:** Sulu boya, guaj boya, pastel boya, parmak boya, tutkallı boya, plastik boya, toz boyalar.



a)Sulu boya



b)Guaj boya



c)Parmak boya



d)Toz boya

***Mürekkepler:** Her çeşit renkli mürekkep.



Mürekkep

***Fırçalar:** Çeşitli kalınlıktaki yağlı boya ve sulu boya fırçaları.



Fırçalar

***Doğal ve yapay baskı malzemeleri:** Soğan, patates, yaprak, sünger, ip, kumaş, linolyum.



a)Sünger

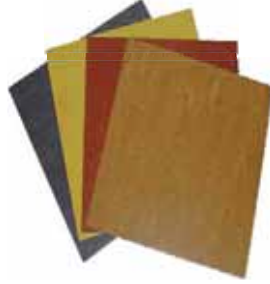

b)Linolyum



c) İp

***Modelaj gereçleri:** Plastilin, seramik hamuru, kil, kâğıt hamuru, çamur, alçı vb.



Seramik hamuru

***Yapıştırıcılar:** Nişasta kolası, ağaç tutkalı, plastik tutkal.(Sağlık açısından bağımlılık yapan kokulu yapıştırıcı türleri kullanılmaması önerilir.)



a)Kâğıt yapıştırıcı



b)Tutkal



c)Yapıştırıcı

***Kesici araçlar:** Makas, maket bıçağı, oyma bıçağı. (Kesici araçların nasıl kullanılacağı üzerinde önemle durulmalı, çalışmalar sırasında öğretmen, öğrencileri dikkatle ve sürekli gözlemelidir.)



a) Makas



b) Oyma takımı



c) Maket bıçağı

***Su kapları:** Ağız geniş plastik kavanozlar, kâseler.

Yukarıda belirtilen araç ve gereçlerin bulunamaması durumunda öğretmen daha pratik çözümler aramalıdır.

RESİM İŞ DERSİNDEKİ ÇALIŞMALARA HAZIRLIK

YAPACAĞI ÇALIŞMAYA UYGUN GIYİNME



Derse girmeden önce iş önlüğümüzü giymeliyiz.

YAPACAĞI ÇALIŞMAYA UYGUN ARAÇ GEREÇLERİ SEÇME

Resim iş dersinde öğretmen konuya uygun malzeme, araç gereç tespitinin yapılması ve bu malzemelerin yaş grubuna uygun seçilmesini sağlar. Bunun yanında bölgenin ekonomik şartları da göz önüne alınarak kullanılan araç gerecin ekonomik olmasına, öğrenci ve velileri zorlamamasına dikkat eder. Derse başlamadan önce kullanılacak araç gereçleri öğrencilere tanıtır.

Kullanacağı araç gereçlerin seçimi, bu aletlerin tanınması ve kullanılması için gerekli bilgileri verir.

YAPACAĞI ÇALIŞMAYLA İLGİLİ MALZEMELERİN HAZIRLANMASI

İşe başlamadan önce kullanılacak araç gereçler hazır hale getirilir, gereksiz tüm eşyalar ortadan kaldırılır. Rahat bir çalışma ortamı sağlanır.

YAPACAĞI ÇALIŞMA İÇİN GEREKLİ ORTAMI HAZIRLAMA



İş dersi için okulda bir işlik (atölye) bulunmalıdır. Bu işlik yoksa dershanenin kirletilmemesine özen gösterilir. Öğrenciler kendi çalışma yerini düzenler.



ARAÇ GEREÇLERİN KULLANIMI

MALZEMELERİ EKONOMİK KULLANMA

Malzemelerimizi ekonomik bir şekilde kullanmamız gerektiğini unutmamalıyız. Mesela kuru boyayı sık ve gereksiz açmamalı, guaj ve yağlı boyayı az ve sık hazırlamalıyız. Kâğıt kullanımında israftan kaçınmalıyız.

El işi kâğıdı ile çalışırken kesilmesi gereken parçaları mümkün olduğunca sık yerleştirmeli, artan büyük parçaları atmamalıyız. Seramik çamurunu az almalı, kurutmamalıyız.



ARAÇ GEREÇLERİN TEMİZLİK VE BAKIMI

Ders bitiminde boyalarımızı bir sonraki çalışmaya hazır hâlde bırakmalıyız. Her çalışma sonunda paletimizi ve fırçalarımızı yıkayıp kurulamalı, su kabını boşaltmalıyız. Resim defterinin yapraklarının kıvrılmamasına özen göstermeliyiz. Malzemeleri resim dosyasına veya malzeme dolabına yerleştirmeliyiz.



Çalışmamız bittikten sonra malzemelerimizi toplarız.



Kullandığımız malzemeleri yıkar, temizleriz.

ÇALIŞMALARINDA TEMİZ VE DÜZENLİ OLMA

ÇALIŞMA YAPTIĞI ORTAMI TEMİZLEME

Her dersin bitiminde veya çalışmaların sonunda hepimiz kendi çalıştığımız yeri derleyip toplamalıyız. Temizliği ise arkadaşlarımız ile yapmalıyız.



Çalışma alanımızı temizlemeliyiz.

ÇALIŞMA BİTTİKTEN SONRA KENDİ TEMİZLİĞİNİ YAPMA

Temizlik ve hijyeni öğrenmemiz açısından her iş bitiminde ellerimizi yıkamalıyız. Kıyafetlerimizde kirlenen bölümler var ise onları da temizletmeliyiz. Atölyedeki masa örtülerini sık sık yıkatmalıyız.



ÜNİTE ETKİNLİĞİ

Aşağıdaki soruları cevaplayarak, öğrendiklerimizi pekiştirelim.

1. Hangisi palettir? İşaretleyiniz.



2.



Yukarıdaki malzemenin adı nedir? İşaretleyiniz.

a) Kalem

b) Silgi

c) Suluboya

3. Hangisini atölyeye götürelim? İşaretleyiniz.



4. Dersten sonra atölyemizi nasıl bırakalım? Söleyiniz.

5. İş bitiminde hangisini yapmalıyız? İşaretleyiniz.



6. Hangisini atölyede giyeriz? İşaretleyiniz.



ÜNİTE II: ÇİZGİSEL ÇALIŞMALAR

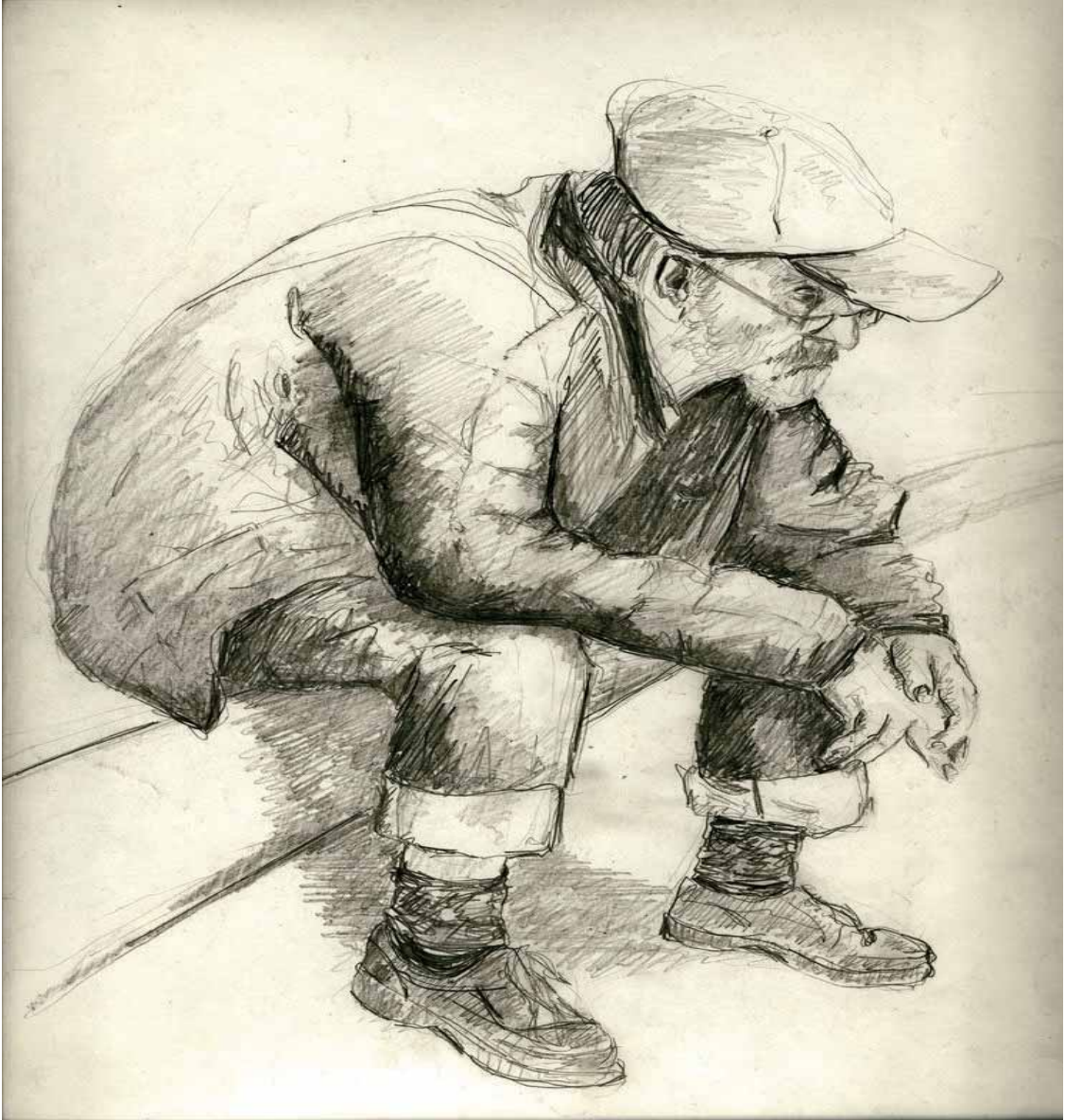

KONULAR

- ❖ Açık ve Koyu Çizgiler
- ❖ Açık ve Koyu Noktalar
- ❖ Dokularla Çalışmalar

AMAÇ VE DAVRANIŞLAR

- 1-Çizgisel çalışmalar yapma
 - A)Kalın uçlu gereçler ile çizme
 - B)İnce uçlu gereçler ile çizme
- 2-Dokuları kullanarak çalışma
 - A)Çizgileri kullanarak doku oluşturma
 - B)Nokta
 - Noktaları kullanarak doku oluşturma
 - C)Dokuları kullanarak resim yapma
 - Doku(dış yapı)
 - Yüzey
 - Form
 - Denge
 - Oran
 - Perspektif

ÇİZGİSEL ÇALIŞMALAR YAPMA



Çizgi: Nokta ile başlar. Yan yana ve sık olarak dizilen noktalar çizgi görünümü verir. Çizgi, tek başına yüzey ve hacim etkisi göstermez. Çizgi görünümü her zaman aynı değildir. Çizgiyi oluşturan aracın türüne ve uç yapısına göre çizgiler farklılıklar gösterir.

Çizginin anlatım gücü etkilidir. Gelişi güzel çizilen çizgiler resmin anlatım gücünü azaltır. Çekingen ve kararsız çizgi çizilmemelidir. Kol ve dirsekten gelen geniş hareketler ile çizilen akıcı, kararlı çizgiler iyi resim yapmanın başlangıcıdır. Çizgi çalışmalarında araç ve gereçler ne kadar kullanışlı olursa başarı şansı da o kadar yüksek olur. Bu nedenle çizgi araç gereçleri satın alınırken uygun malzeme seçilmelidir.

Çizgi Çeşitleri

Çizgi çeşitlerini inceleyelim.



Dalgalı Çizgi



Kırık Çizgi

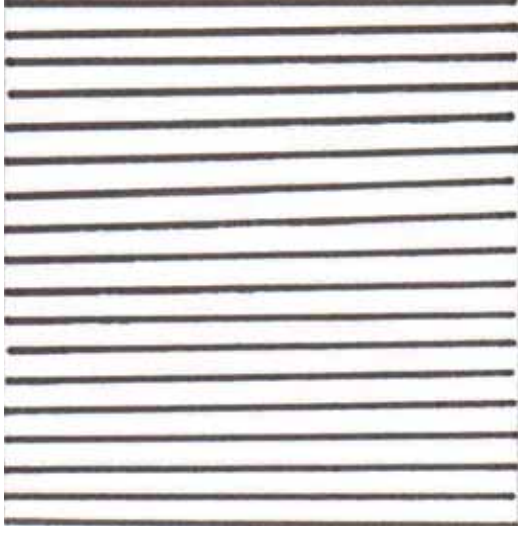

Yatay Çizgi

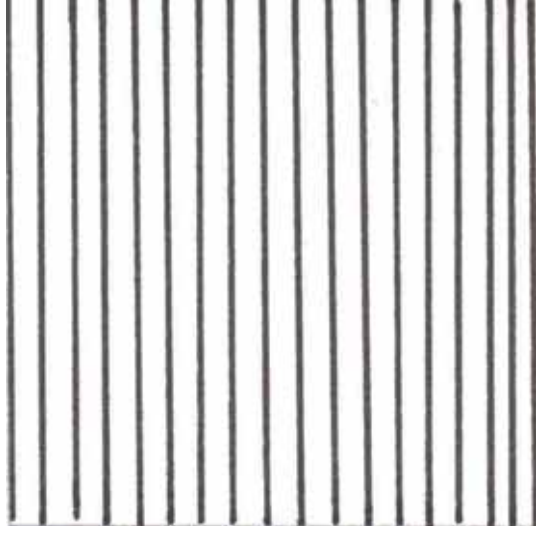

Dikey Çizgi

KALIN UÇLU GEREÇLER İLE ÇİZME

Kalın uçlu gereç olarak grafit çubukları, pastel kalemler, renkli tebeşirler kullanılabilir. Bunlarla basit geometrik şekiller çizilebilir.

Kalın uçlu gereçler ile yapılmış çalışmalarını inceleyelim, benzer çalışmalar yapalım.

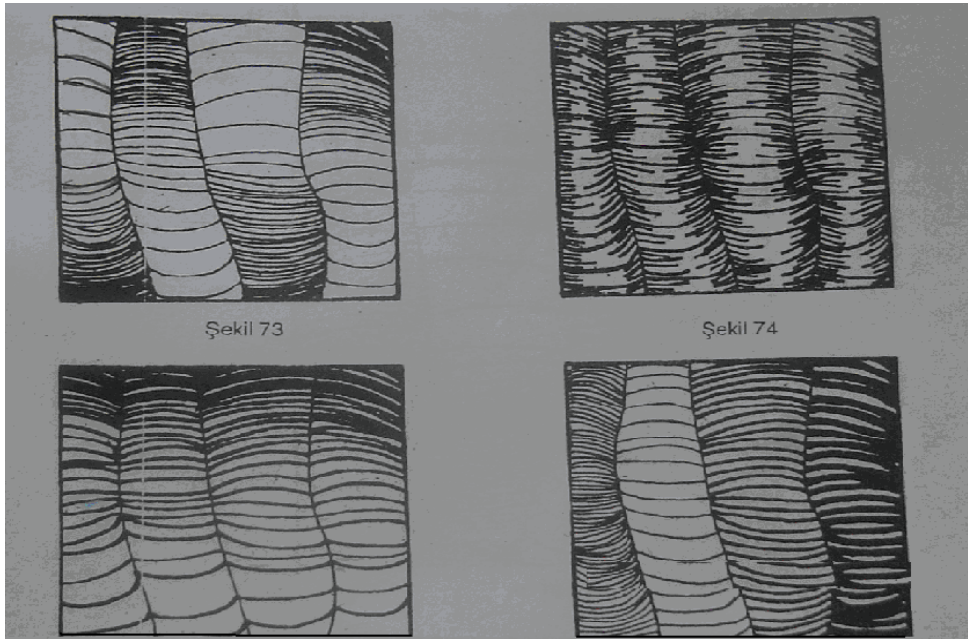

İNCE UÇLU GEREÇLER İLE ÇİZME

İnce uçlu gereç olarak kurşun kalem ve ince kazıma çubuklarını örnek gösterebiliriz.

İnce uçlu gereçler ile yapılan çalışmalarını inceleyelim.



Örnekleri inceleyip, benzer çalışmaları resim defterimize yapalım.

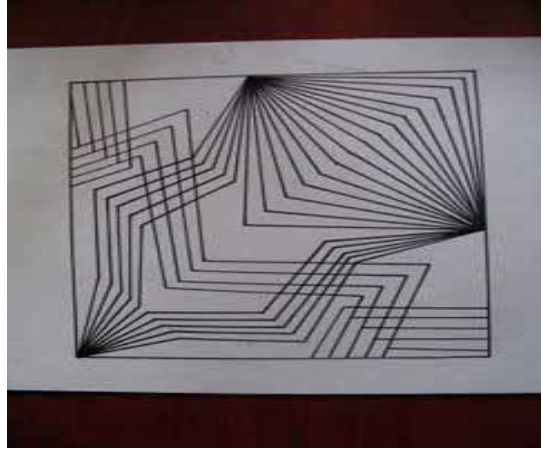
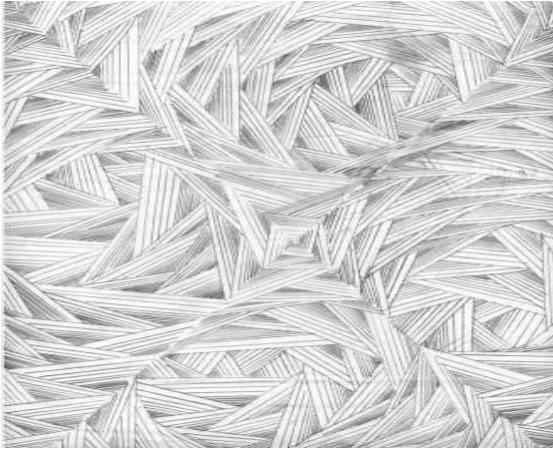
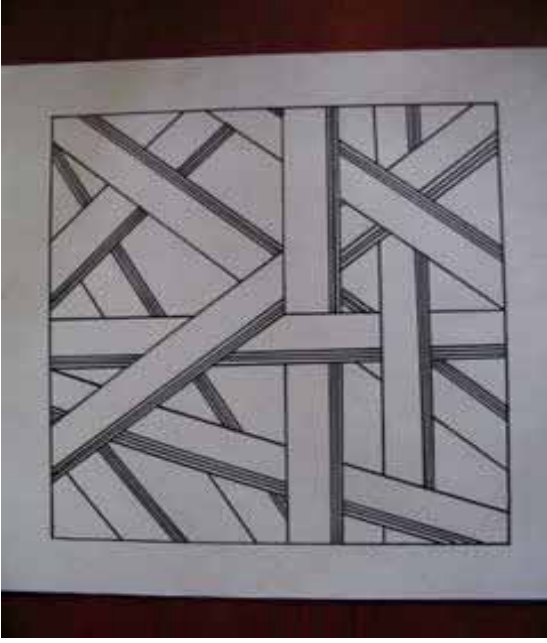

DOKULARI KULLANARAK ÇALIŞMA



ÇİZGİLERİ KULLANARAK DOKU OLUŞTURMA

Doku unsuru yakından tanınan nesnelere daha kolay kavranır. Örneğin düz beyaz bir kâğıdın dokusu ile buruşturulmuş bir kâğıdın dokusu aynı değildir.

Duvar, ağaç gövdesi, balık, yılan, kertenkele gibi hayvan derileri üzerinde görülen dokular farklılık gösterir.



Çizgilerle oluşturulan dokuları inceleyelim.



Nokta: Çizgi araç ve gereçlerinin yüzey üzerinde hareket etmeden bıraktığı izdir. Resmin, boyutu olmayan en küçük ögesidir. Tek başına, durgunluk etkisi bırakır. Düzenli şekilde yüzeye dağıtıldığında değişik etkiler elde edilir.

Nokta ile oluşturulan etkileri inceleyelim.

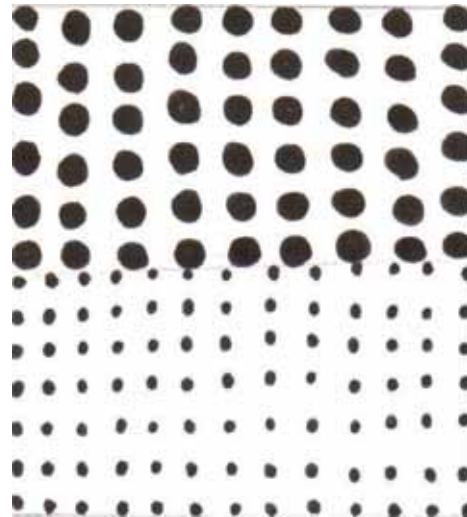
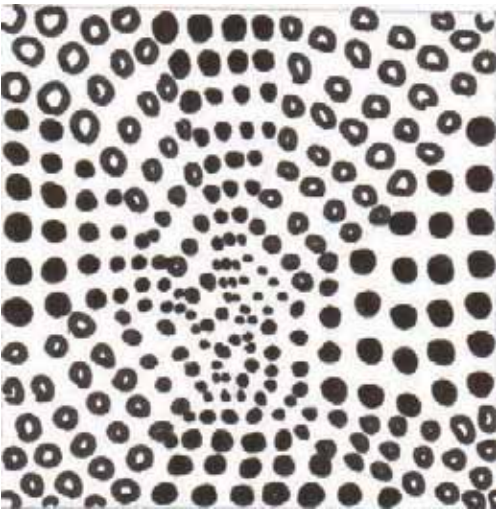
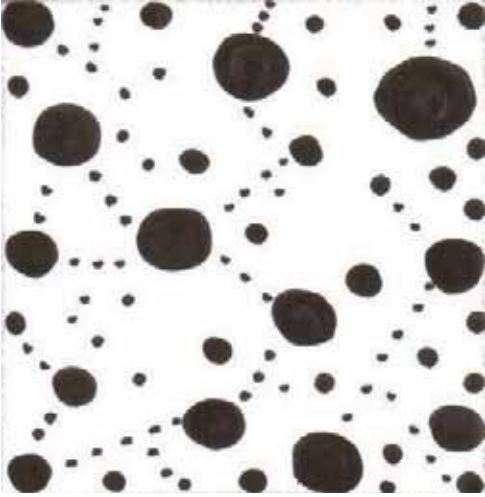

Noktalarla neler yapabileceğimize bakalım.



NOKTALARI KULLANARAK DOKU OLUŞTURMA

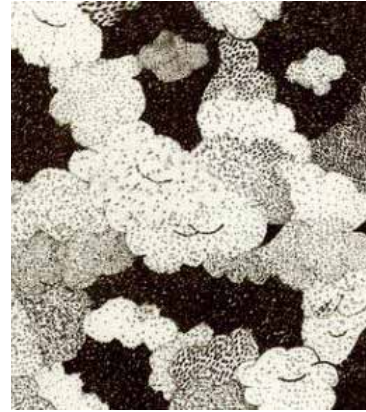
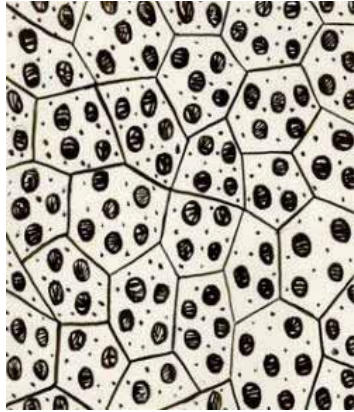
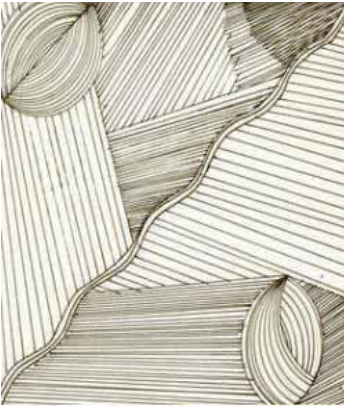

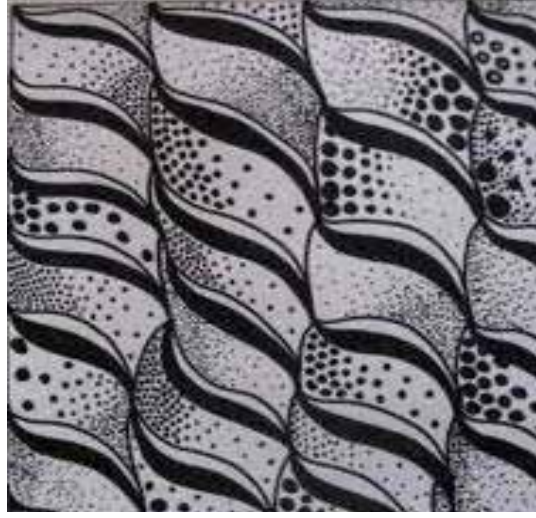
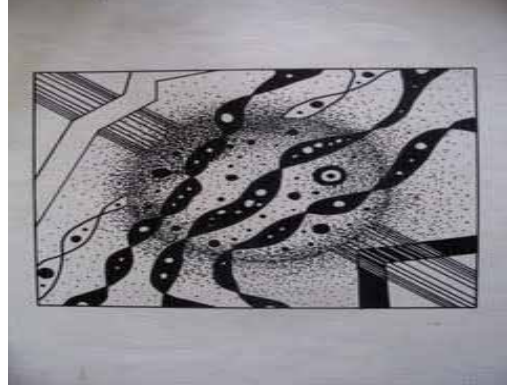

Çizgi ve noktalarından oluşan doku unsurunun etkisine dikkat edelim, benzer çalışmalar yapalım.

Noktalarla oluřturulan dzenlemeleri inceleyelim.

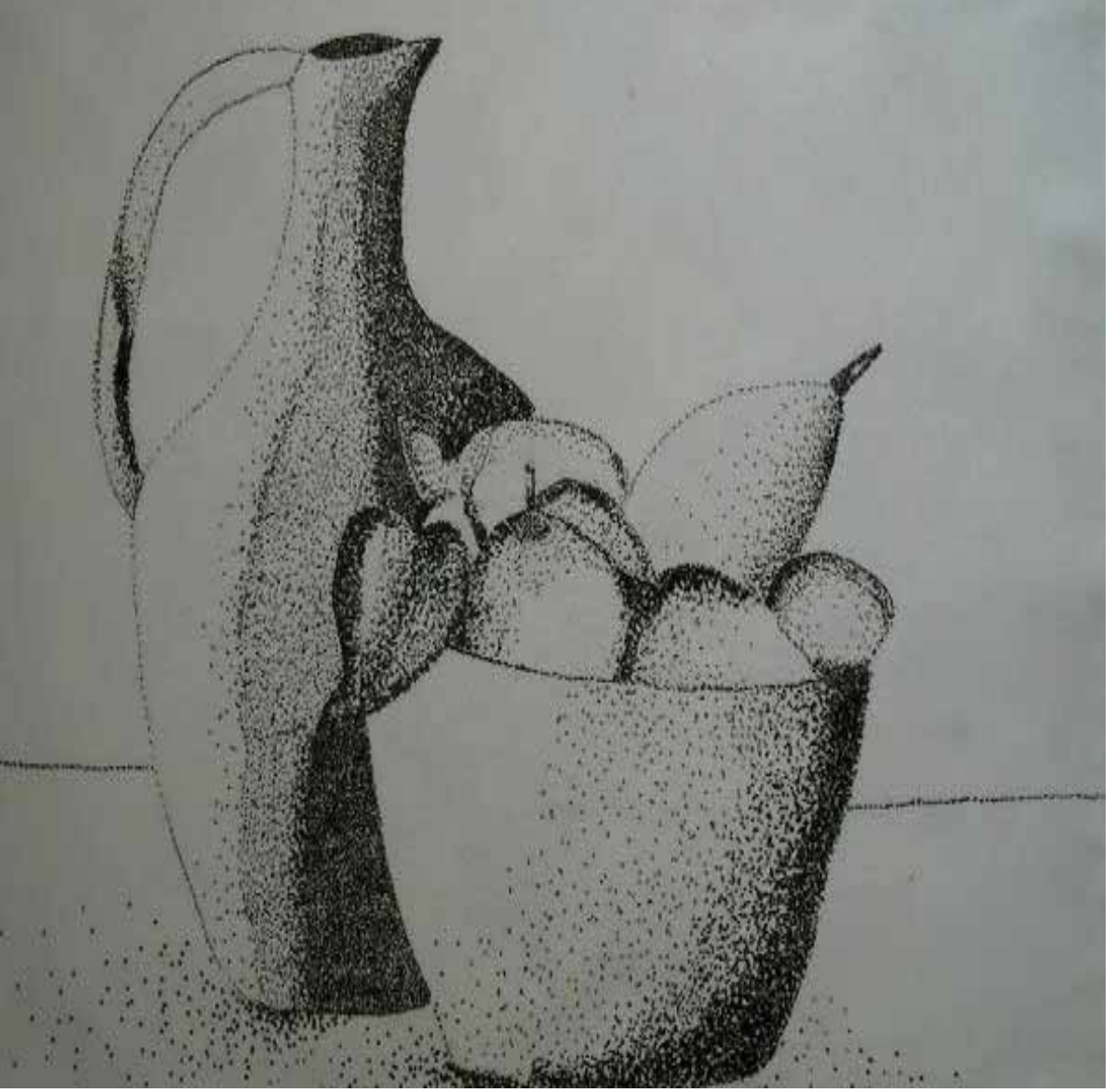

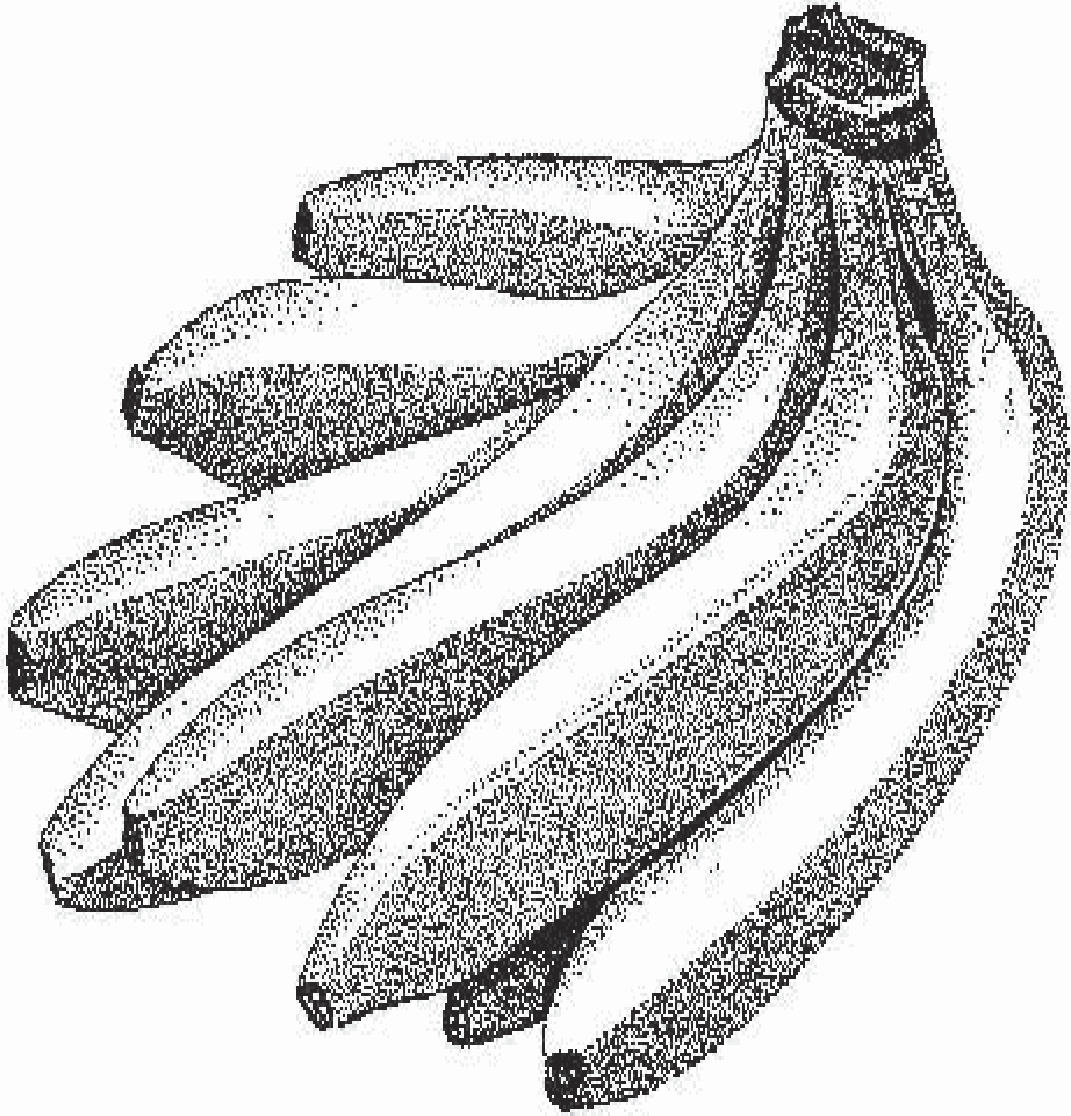

Nokta ile yapılan bitkisel etüt çalışmalarını inceleyelim.



Doku (dış yapı): Varlıkların yüzeyini kaplayan örtünün görünüm ve niteliğidir. Doku, varlığın niteliğini ve tanıtımını yapar. Her varlığın yüzey yapısı farklıdır. Örneğin; halının yüzey yapısı pütürlü ve yumuşak, camın yüzey yapısı kaygan, ağacın yüzey yapısı tırtıklıdır. Görme ve dokunma duyularımızla algıladığımız bu özellikler resim çalışmalarını etkiler. Yapılan çalışmalarda, doku yapısını çeşitli araç ve gereçler ile yüzey üzerinde göstermek gerekir.

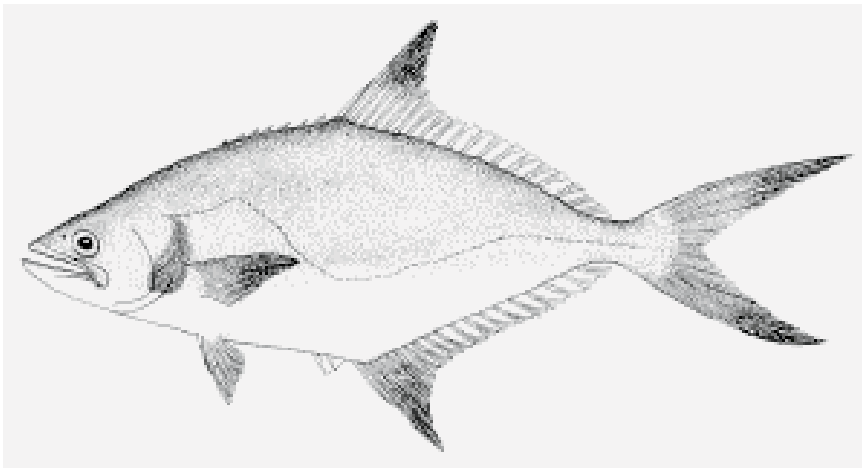

Resimdeki balığın dokusu verilmeye çalışılmıştır. Dikkatle inceleyelim.



DOKULARI KULLANARAK RESİM YAPMA

Çevremizdeki doğal ve yapay nesnelere yararlanarak çalışmalar yapalım. Bunun için ağaç kabuğu, duvar, sıra, çanta, para gibi nesnelerin üzerine kâğıt koyarak kurşun kalemle hafifçe bastırarak karalayalım. Oluşan dokuya dikkat edelim.

Çizgisel veya renkli resim çalışmalarında doku unsuruna yer verelim. Bu tür çalışmalarda çizgi ve noktalardan yararlanalım.





Doku alıřmalarını inceleyelim.



Kara kalem ile oluşturulan etüt çalışmasına bakalım.

Yüzey: Çevresi çizgi ile sınırlanan alandır. Eni ve boyu olduğu için anlatım gücü çizgiden fazladır. İki boyutlu çalışmaların temelini oluşturur. Yüzeyler, yapısal özelliği yönünden değişik niteliktedir. (kaygan, düz, pütürlü vb.)

Geometrik Yüzey Örnekleri

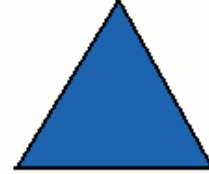
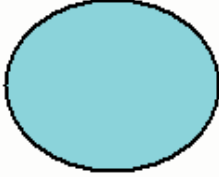

Form(biçim): Boşlukta yer kaplayan her varlığın bir formu vardır. Yüzeyin iki boyutuna karşın, formun derinlik denilen üçüncü bir boyutu bulunur. Form, yüzeylerin birleşmesinden oluşur. Örneğin; karelerin, dikdörtgenlerin birleşmesinden küp veya dikdörtgen prizma meydana gelir.

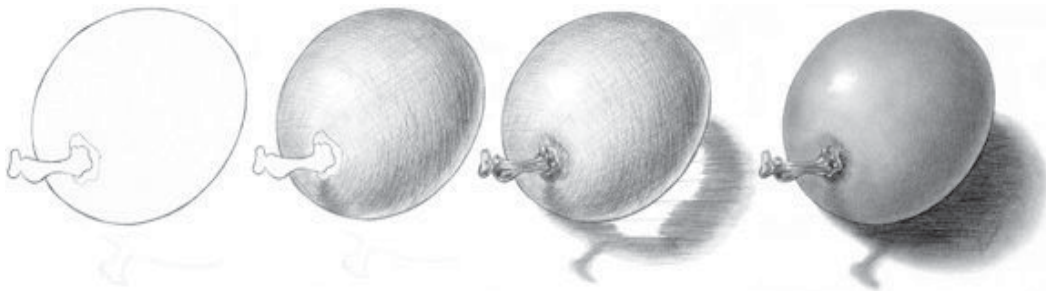
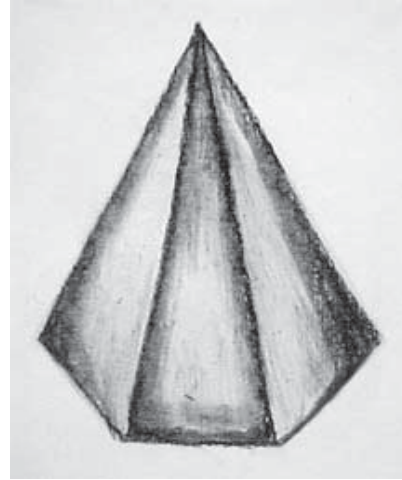
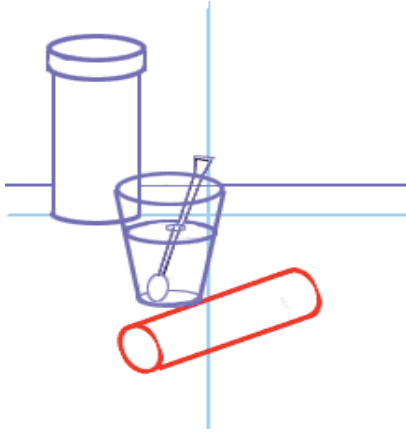

Form (Biçim) Çalışmaları

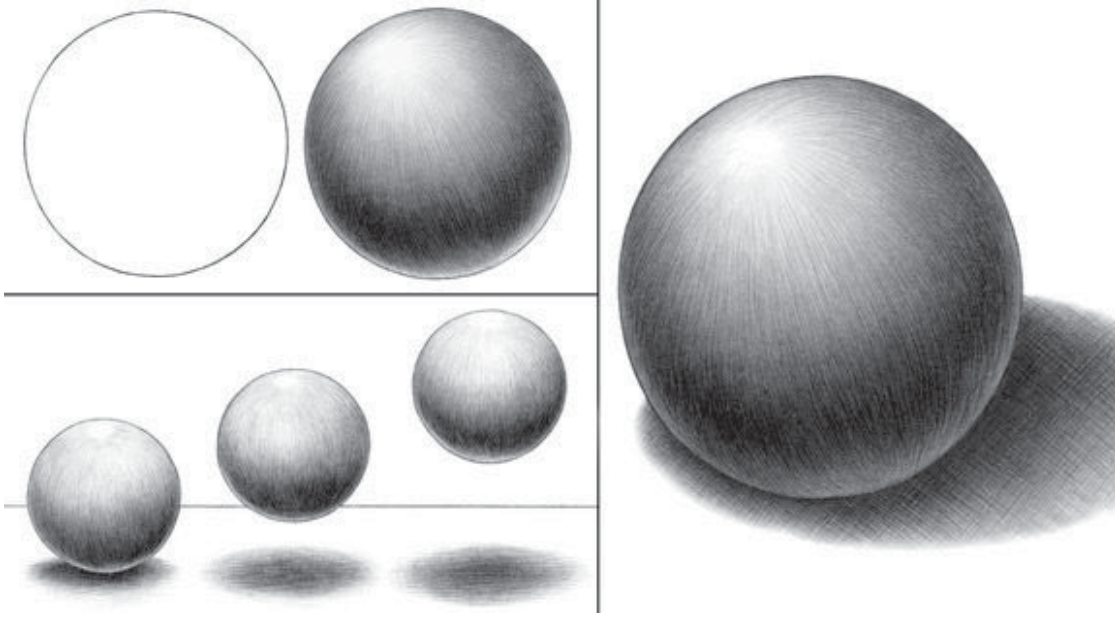

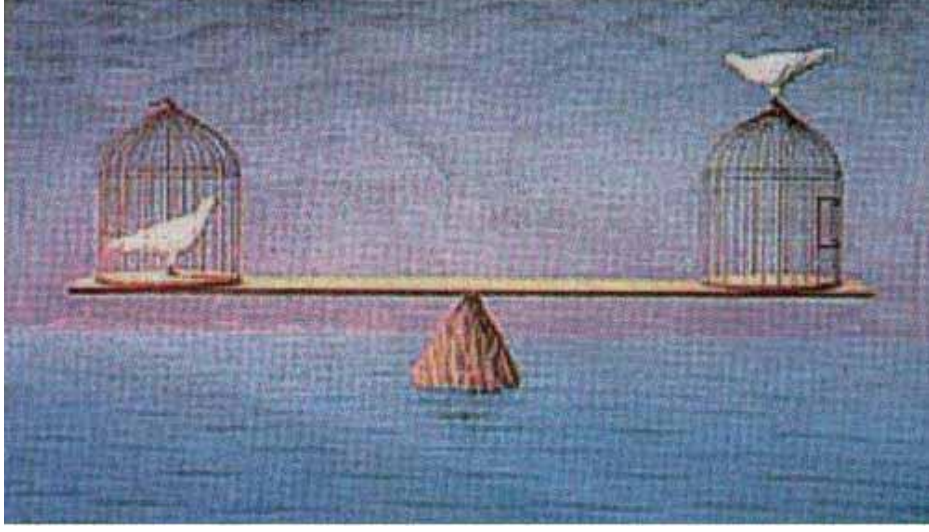

Denge: Resimde kompozisyonu oluşturan ögelerin (hareket, ışık - gölge, açık-koyu, renk dağılımı) yüzeye uyumlu bir şekilde dağıtılmasıdır.



Ünlü ressam VAN GOGH(VAN GOG)'a ait olan bu iki eserde, yüzeyde değişik ölçü ve biçimler içinde denge sağlanmıştır.

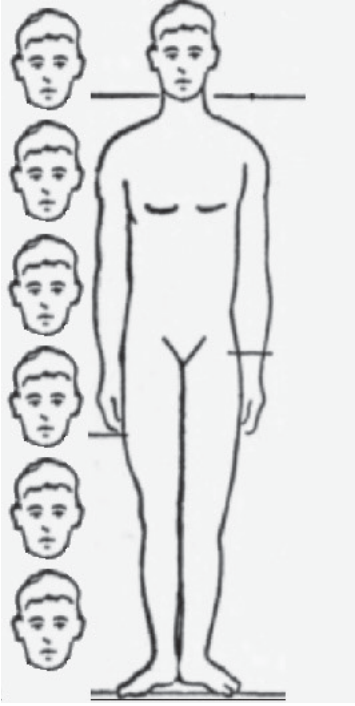

Oran: Bir bütünün parçaları ve çevresindeki objeler ile olan büyüklük farkıdır.

Yandaki çalışmada, desenin boyu yaklaşık 7- 8 kafaya eşittir. Eğer bu fark görülemez ve orantılı çizilemezse resmin anlatım gücü azalır, oran bozulur. Resim çalışmaları ilerledikçe varlıklar arasındaki büyüklük farkı, göz eğitimi yoluyla daha kolay bulunur.

Perspektif: Varlıklar bize yakınsa gerçek ölçüleri ve renkleri ile görülür. Bizden uzaklaştıkça küçülüyor ve renkleri de soluyormuş duygusu uyandırır. Gözümüzün bu görüş algısını resimde gösterme işine perspektif denir.

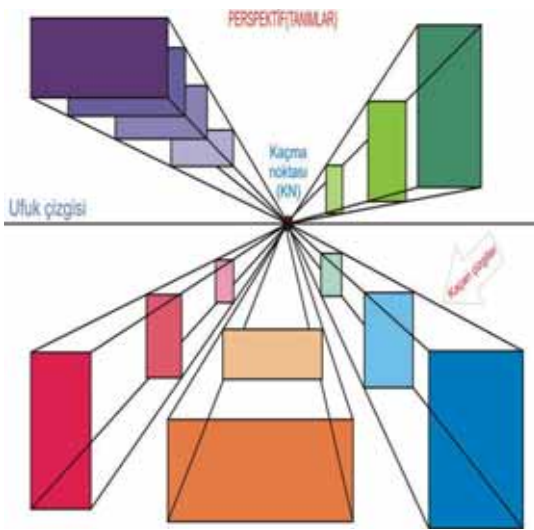

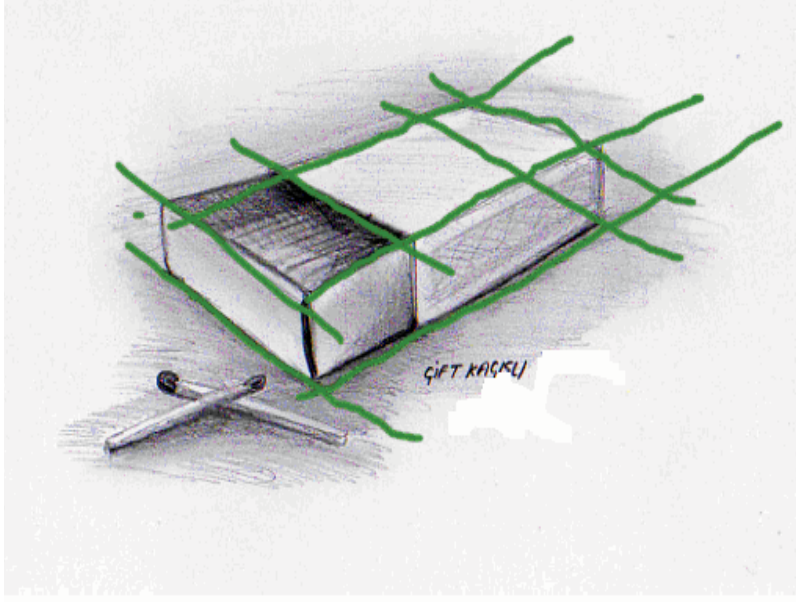

Perspektif kuralları dikkate alınarak yapılan karakalem düzenlemeleri inceleyelim.

Işık- gölge: Güneş, ay ve yapay aydınlatma araçları varlıkları aydınlatan ışık kaynaklarıdır. Bu ışık kaynakları varlıkların her tarafını aynı oranda aydınlatmaz. Işığa bakan tarafları aydınlık, ışık almayan yerleri karanlıktır. Işığın varlıklar üzerinde bıraktığı koyuluk derecesine ton denir.



1



2



3



Ritm: Nokta, çizgi, form, açık-koyu, renk vb. gibi biçimlendirme öğelerinin uyumlu ve düzenli aralıklarla yinelenmesidir. Aynı görünümün yan yana ya da üst üste yinelenmesi resimde monoton bir etki bırakır. Değişik biçimde ve serbest yönde yinelenmesi canlı, hareketli bir görüntü oluşturulur.

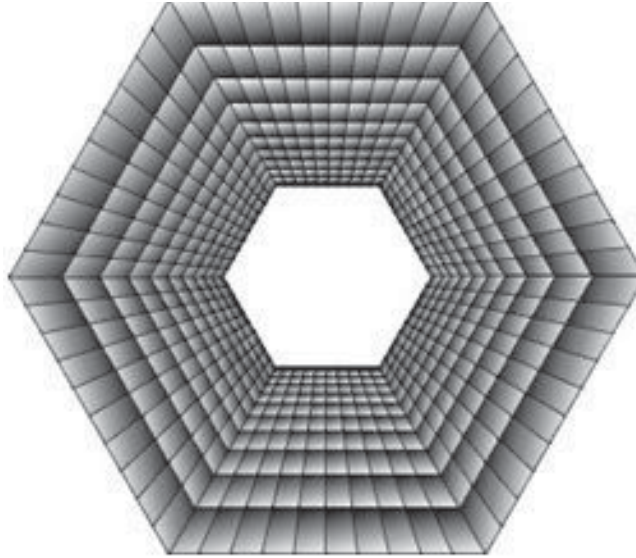

Çizgi çalışmalarını inceleyelim.



Uyumlu ve düzenli aralıklar ile yapılan renkli çalışmalar ve onlardan oluşan kompozisyonu inceleyelim.

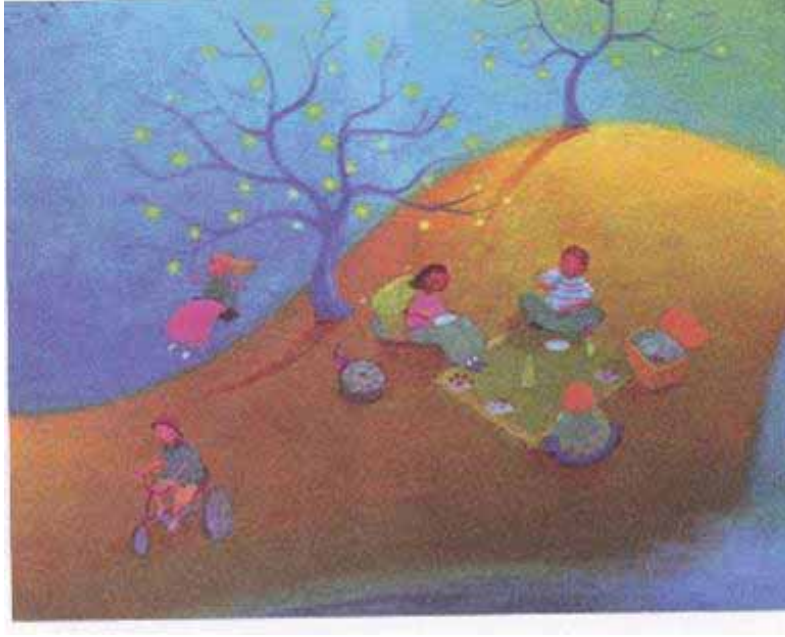

Renk ve biçim armonisi

Armoni (uyum): Çizgi, form, açık-koyu gibi görsel biçimlendirme öğelerinin kendi aralarında olan uyumudur.



Renk ve biçim armonisinin örneklerine bakalım.



PABLO PİCASSO

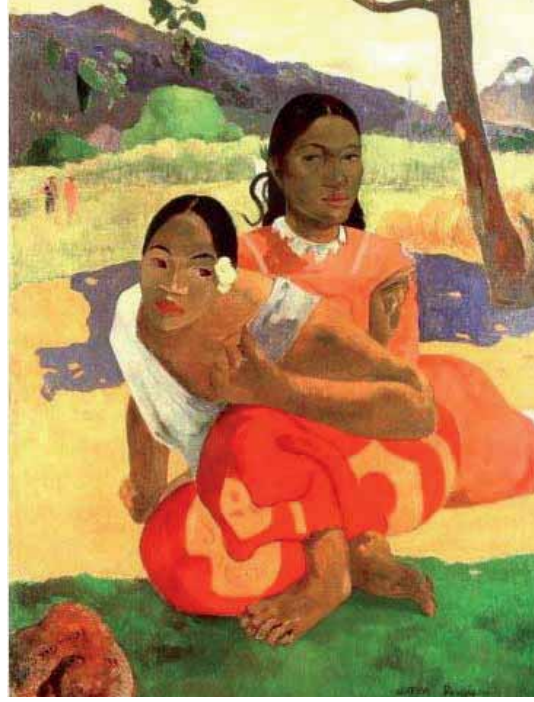

PAUL GOGEN

Üslup: Doğada nasıl ki insanlar birbirine benzemiyor ise yaptıkları resimler de benzemez. Üslup, eseri yapan kişinin konuyu kendine göre anlatmasıdır. Bu anlatımda resim yapanın becerisi, bilgisi, ruhsal yapısı, yaşadığı dönem, içinde bulunduğu toplumun etkisi gibi etkenler önemli bir rol oynar. Her sanatçının kendine has bir anlatım biçimi vardır.



VAN GOGH



HENRY MATISSE

ÜNİTE ETKİNLİĞİ

Aşağıdaki soruları cevaplayarak öğrendiklerimizi pekiştirelim.

1. Hangisi koyu renkli? İşaretleyelim.



2. Çizgileri birleştirelim.

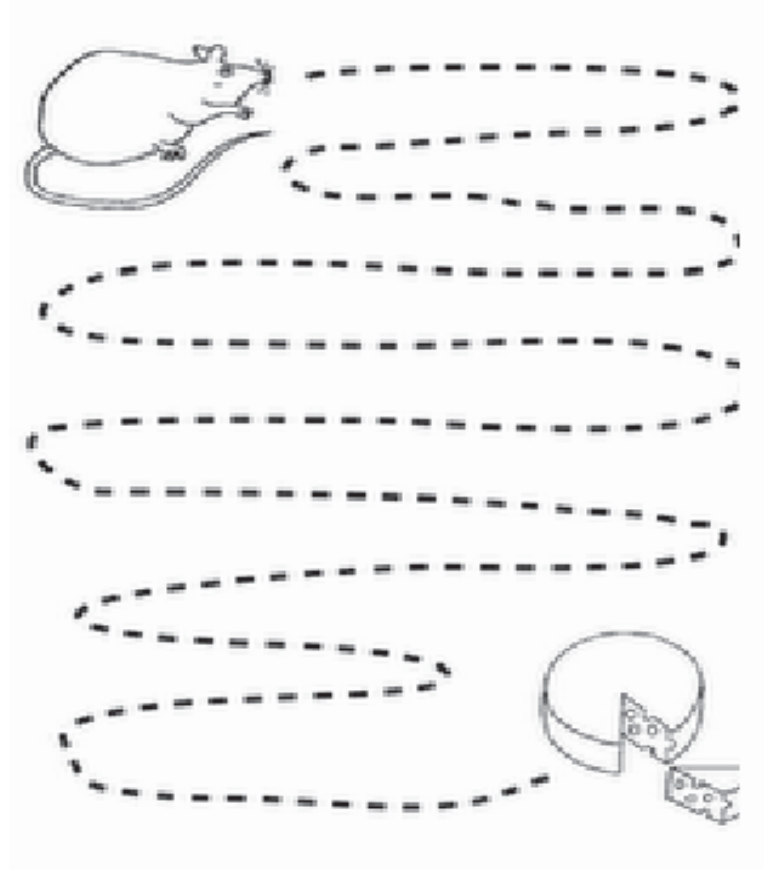

3. Noktaları birleřtirelim.

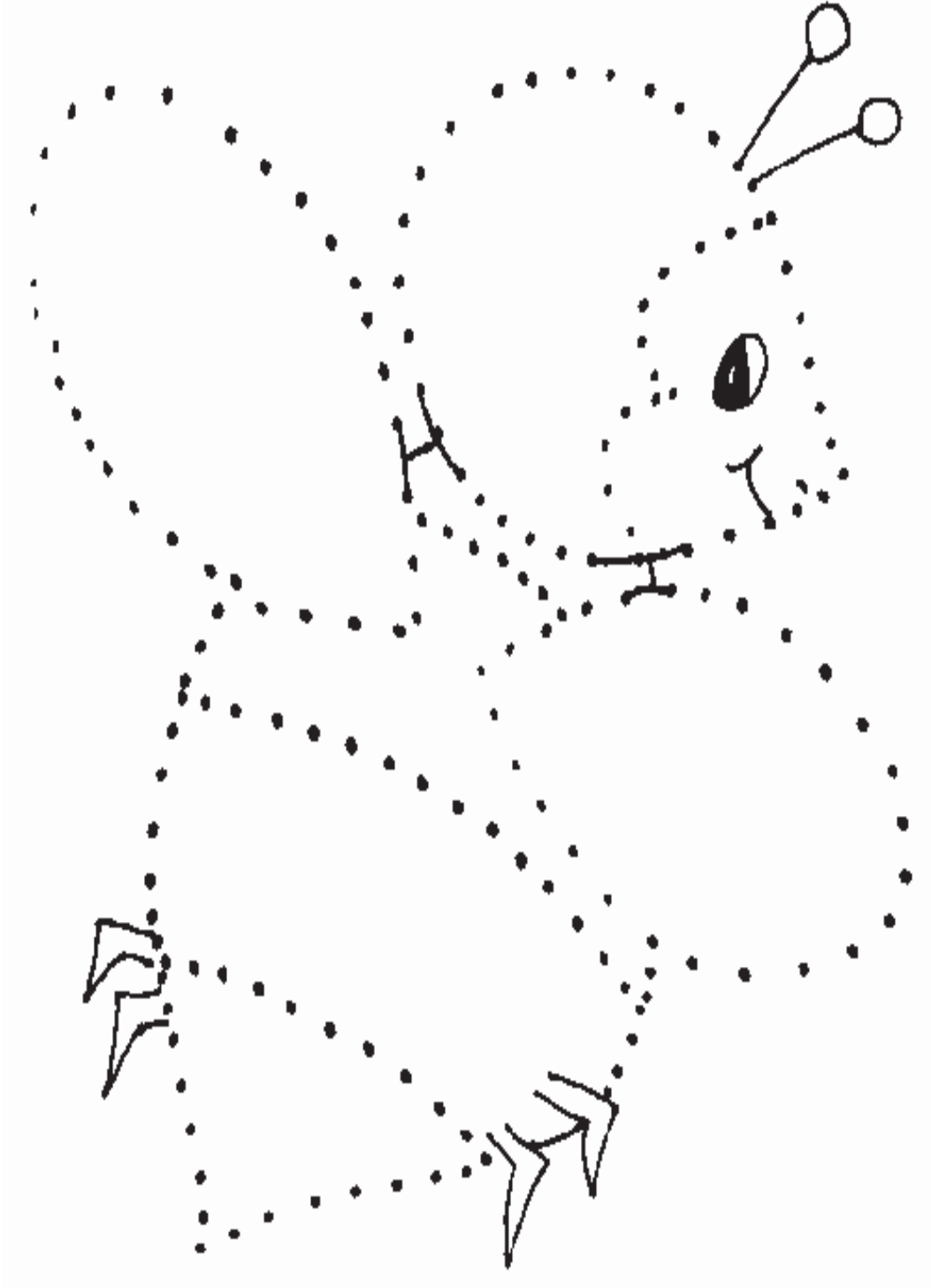

4. Noktaları birleřtirelim.



ÜNİTE III: RENKLİ ÇALIŞMALAR



KONULAR

- ❖ Renkler
- ❖ Pastel Boya Çalışmaları
- ❖ Sulu Boya Çalışmaları
- ❖ Guaj Boya Çalışmaları
- ❖ Hayal Gücünü Zenginleştirici Çalışmalar
- ❖ Grup Çalışmaları

AMAÇ VE DAVRANIŞLAR

- 1-Renkleri bilgisi
 - A)Ana renkleri
 - B)Ara renkleri
- 2-Pastel boya resim tekniği
- 3-Sulu boya resim tekniği
- 4-Guaj boya resim tekniği
- 5-Hayal gücünü zenginleştirici resim çalışmaları
- 6-Grup çalışmaları



RENK BİLGİSİ

Işığın cisimlere çarptıktan sonra yansıyarak gözümüze bıraktığı etkiye **renk** diyoruz. Güneşli bir günde renkler daha parlak ve canlıdır.

Kapalı havada parlaklığını kaybederek olduklarından daha koyu ve mat görünürler.

Bu görünüşler, bize rengin ışığa bağlı olduğunu gösterir. Günlük yaşamda çok önemli bir yeri olan renk dünyasının tanıtılması ve öğrencilerin duyarlılıklarını geliştirmek açısından renkli

çalışmalar resim iş eğitiminde önemli bir yer tutar.

Çocukların yapmış oldukları resimlerde renk, büyüklerin görüş ve anlayışlarından farklıdır. Renklere karşı ilgi, renkler karşısında duyulan coşku, çocuğun başlıca zevklerindenidir.

ANA RENKLER

Güneş ışığı bir prizmadan geçirilince yedi renk oluşur.

Bu renkler yağmurdan sonra oluşan gökkuşağında da çıplak gözle görülebilir. Burada görünen renkler kırmızı, turuncu, sarı, mavi, mor, yeşil, lacivettir. Lacivert, mavinin bir tonu olduğu için diğer renkler arasında

değerlendirmede yer almaz. Ana renkler hiçbir rengin karışımından oluşmaz. Diğer tüm renkler bu üç ana rengin karışımı ile elde edilir. Ana renkler; kırmızı, sarı ve mavidir.



ARA RENKLER Ana renklerin aynı ölçüde karıştırılmasıyla ara renkler elde edilir. Ara renkler turuncu, yeşil ve mordur.

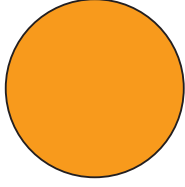

Turuncu

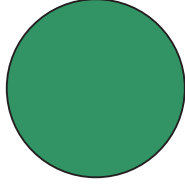

Yeşil

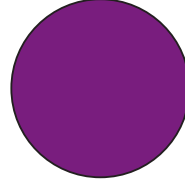

Mor

Renk Karışımları



Zıt (Kontrast) renkler: Ana ve ara renk yan yana geldiklerinde etkileri farklılaşır. Her ana rengin, zıttı olan bir ara renk vardır. Buna zıtlık denir.

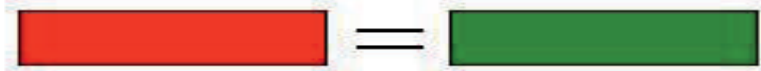
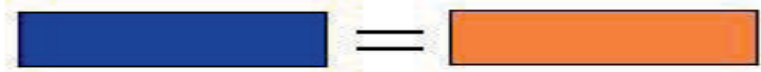
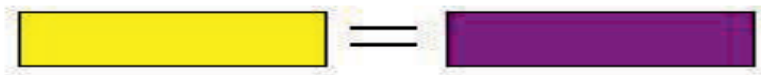

Kırmızının zıt rengi yeşil, mavinin zıt rengi turuncu, sarının zıt rengi mordur.

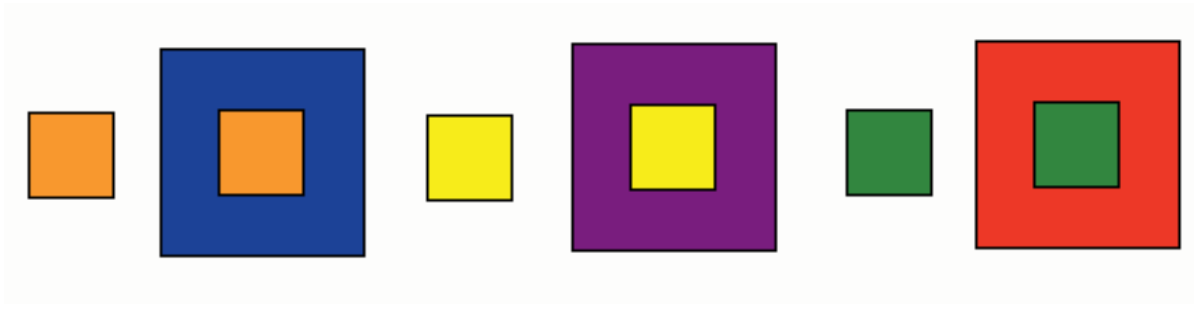

Kontrast renkler karıştırılmayıp yan yana konulursa birbirlerinin değerini, etkisini arttıırırlar. Mor ile sarı, kırmızı ile yeşil, turuncu ile mavi yan yana geldiklerinde daha canlı ve parlak görünürler.

RENK ÇEMBERİ



Sıcak renkler: Kırmızı, turuncu, sarı sıcak renklerdir. Daha çok dikkat ve ilgi çekerler. Sıcak renklere sürekli bakmak gözü yorar ve kişiyi huzursuz eder.

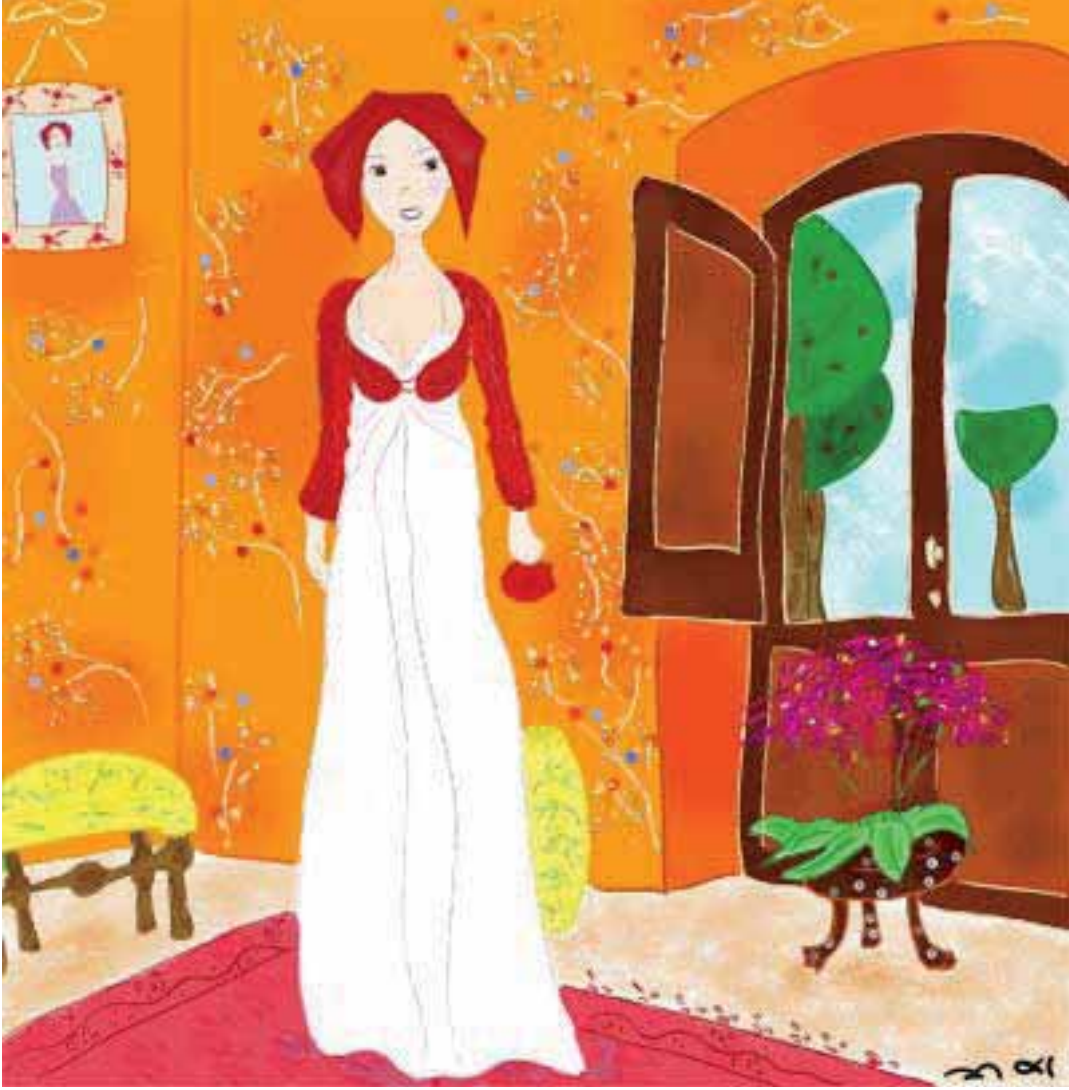

Sıcak renklerle yapılan örneği inceleyiniz.

Soğuk renkler: Mavi, mor, yeşil soğuk renklerdir. Bunlar insanda huzur ve dinlenme etkisi uyandırır. Gözü yormaz, çalışma kolaylığı sağlar. Hastane koridor ve odalarının genellikle açık mavi olması, yazı tahtasının yeşil olması bundandır. Doğanın huzur veren genel yapısı, soğuk renklerin egemenliğinden kaynaklanır.



Soğuk renkler ile yapılan örneği inceleyiniz.

PASTEL BOYA ÇALIŞMALARI



PASTEL BOYA TEKNİĞİ

Çubuk şeklinde ve sabun katılığındaki boyalara **pastel boya** denir.

- 6-12-24 renkli olarak ve kutular içinde hazır olarak satılır.
- Bu boyalarla yapılan resimlere de pastel boya resim denir.
- Pastel boya ile resim çalışmalarında sert ve pürüzlü kâğıtlar kullanılmalıdır.
- Pastel boya çubukları, kâğıtlar üzerine sürülerek resim boyanır.



- Boyalar resim üzerine çizgiler hâlinde sürülür daha sonra parmakla veya bir miktar pamukla yayılarak boya birbirine karıştırılır ya da çizgi hâlinde bırakılabilir. Boyaları fazla üst üste sürmek resmi kirletir.



- Pastelle yapılan resimlerin renkleri taze görünür ve kadife gibi yumuşak bir etki bırakır.
- Beyaz kâğıtlar üzerinde çalışırken konunun her tarafını boya ile kapatmamak gerekir. Yer yer kâğıdın beyazlığından yararlanılmalıdır.
- Pastel resimler boyalar zamanla rutubet etkisi ile bozulur. Resmi nemden korumak için çerçeveletirken arkasına mukavva konulmalıdır.

Pastel Boya Tekniđi



Malzemeleri hazırlarız.



Dokulu fon kartonuna boyama yaparız.



Boyayı kâğıda sürtebileceđimiz gibi, bir pamuk yardımıyla kâğıtta dağıtarak yumuşak bir görüntüde elde edebiliriz.



Pastel boya resim alıřmalarını inceleyelim.

SULU BOYA RESİM TEKNİĞİ



Sulu boyalara su ile karıştırıp çalışıldığı için bu ad verilmiştir. Bu boyalarla yapılan resimlerin kendine özgü tekniği vardır. Yan yana sürülen iki renk, suyun yardımı ile kaynaşır. Böylece renkler arasında hoş bir pasaj (geçit) elde edilir. Çalışırken renklerin açıktan koyuya olan değerleri, boyanın istenilen derecede sulandırılması ile sağlanır. Beyaz boya guaj resimde kullanılır. Sulu boyada ise kâğıdın beyazlığından yararlanılması resme güzellik veren teknik özelliklerden biridir.

Sulu boya: Piyasada kutular içerisinde kuru ve yaş olarak satılır. Kuru olanlar, her renk ayrı ayrı kalıplara dökülmüş biçimdedir. Yaş olanlar da havası alınmış tüpler içerisinde bulunur.

Alırken kolay ve çabuk eriyenler tercih edilmelidir. Çünkü Sulu boya resim, diğer tekniklere göre daha hızlı çalışmayı gerektirir.



Kâğıt: Sulu boya ile resim yapılacak kâğıt, kalın, sert ve pütürlü olmalıdır. İnce ve yumuşak olan kâğıtlar ıslandığı zaman kabırır ve dalgalanır. Pütürlü kâğıtlarda ise fırçanın kâğıt üzerinde boyayamadığı ufak beyaz çukurlar, resme daha şeffaf ve canlı hava verir.

Resim altlığı: Çalışma sırasında resim kâğıdı, bir altlık üzerine tespit edilir. Altlık resim yapacağımız kâğıdın ölçüsünden biraz büyük, taşınması kolay, sert ve düzgün malzemeden olmalıdır. Bu malzeme tahtadan olabileceği gibi, çok kalın mukavva, duralit veya sunta da olabilir.

Fırçalar: Sulu boya çalışmaları için en uygun fırçalar, samur kılından yapılanlardır. Bu çeşit fırçalar su ile ıslandığında kılları toplanır ve ucu sivrileşir. Sivrilmiş ucu ile ince çizgiler çizilebileceği gibi, kâğıt üzerine fırçayı bastırarak çalıştığımızda da geniş yüzeyleri boyayabiliriz.

Sulu boya çalışmalarında biri ince, biri kalın olmak üzere iki samur fırça kullanmak çok yararlıdır. İşi biten fırça yıkanıp kurulandıktan sonra düzgün kalacak şekilde saklanmalıdır. Kılları üzerinde uzun süre duran fırçalar bükülür ve düzelmesi bir hayli zor olur. Ucu bükülen fırçaları su buharına tutarak düzeltmek mümkündür.

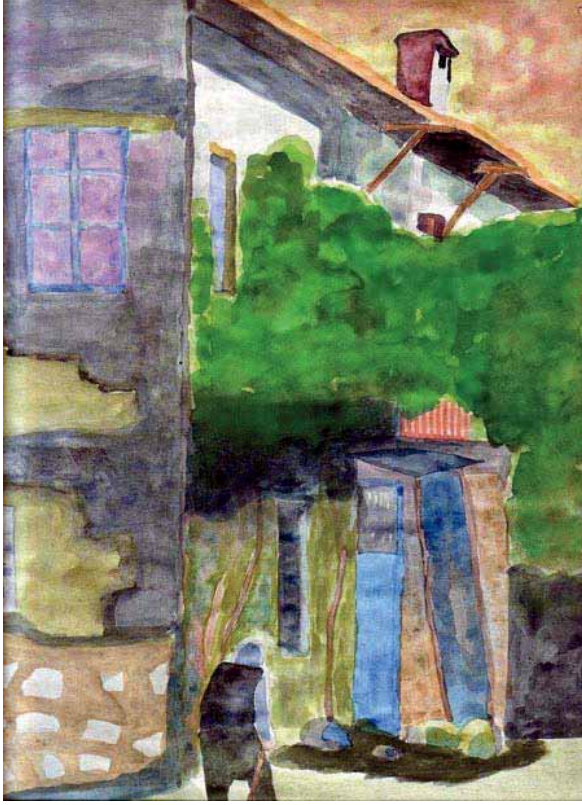

Su kabı:

Sulu boya resim çalışmalarında renklerin canlı ve şeffaf kalması için bol temiz su kullanılmalıdır. Birinde fırçayı yıkamak, diğerinde boyayı sulandırmak için iki su kabı gereklidir.

Su kaplarının yarım litreye yakın su alacak büyüklükte ve ağzının geniş olmasına dikkat edilmelidir. Temiz konserve kutuları, plastikten yapılmış çeşitli kaplar ve kavanozlar bu ihtiyacımızı karşılayabilir.

Sünger: Çalışmaya başlamadan önce kâğıdı ıslatmak veya resim üzerinde

ki fazla su ve boyaları almak için sünger kullanılır. Yanlışlıkla sürülen renkleri, tamamen olmasa bile ıslak süngerle silerek düzeltmek mümkündür.

Sulu boya ile alıştırmalar: Sulu boya çalışmalarına bazı alıştırmalar yaptıktan sonra başlamak çok yerinde olur. Çünkü sulu boya resimde başarılı olabilmek için, kullanılan araç ve gereçlerin özellikleri bilinmelidir. Alıştırma çalışmaları şu sıra ile yapılır: Resim kâğıdı tamamen ıslatıldıktan sonra pütürlü yüzü üste gelecek şekilde altlık üzerine yerleştirilir. Altlık üzerindeki kâğıt avucun yan tarafı ile düzleştirilir. Sonra köşelerden raptiye ya da zamlı şeffaf bantlarla altlığa tespit edilir.

Çalışma anı: Suyu emerek matlaşan resim kağıdı üzerine boyalı fırçalarla çizgiler, şekiller yapılmalıdır. Fırçayı bazen bastırarak geniş yüzeyler boyamalı, sivrileşen ucu ile de çizgiler çizilmelidir. Bu arada aynı rengi sulandırarak koyudan açığa doğru değişik tonlar elde edilmelidir. Ayrıca değişik renkleri yan yana sürerek geçitler yapılmalıdır. Böylece sulu boya resmin özellikleri hakkında alıştırmaya yaparak bilgi edinilir. Bundan sonra da konulu çalışmalara geçilir.



SULU BOYA RESİM NASIL YAPILIR?

Konu önce resim kâğıdı üzerine ana hatları ile çizilir. Çizerken kalemi bastırmamalı ve zorunlu olmadıkça silgi kullanılmamalıdır. Çünkü koyu renkteki kurşun kalem izleri şeffaf olan sulu boyanın altından görünebilir. Ayrıca silgi ile yıpranan yerlere sürülen renkler parlaklığını kaybeder ve kirlenir. Konunun çizimi yapıldıktan sonra, sulu boya alıştırmalarına başlanıldığı gibi kâğıt ıslatılır. Genellikle bu iş, musluk altında kâğıdın ıslatılması ya da su dolu kovaya batırılması şeklinde olur. Islatılan kâğıt yine alıştırmalarda yapıldığı gibi resim altlığına tespit edilir. Sulu boya çalışmalarında kâğıdı ıslatmakta ki amaç, boyanın tekniğe uygun yayılışını sağlamaktır. Eğer kâğıt kuru olursa, sürülen boya kurduğunda keskin bir sınır bırakır.

Bu da tekniğin gerektirdiđi yumuřaklıđı ve renklerin kaynařmalarına engel olur. Ancak ıslatılan kâđıtta, hemen boyama iřlemine bařlamak da hatalıdır. ünkü bu durumda boyalar istenilenden fazla yayılacađından desendeki řekillerin sınırları kaybolur. En uygun ıslaklık derecesi, kâđıdın nemli kalmasıdır. alıřma sırasında kuruyan kısımlar olursa yeniden sũngerle ıslatılmalıdır. Kullanılan boyalar tũpte ise palete sıkılır.



Boylar kuru cinsten ise yumuřaması iin renklerin zeri birkaç damla su ile ıslatılır. Boyama iřlemine bařlarken aradıđımız renkleri denemek iin ikinci bir kâđıt buldurmamızda fayda vardır. Bylece istediđimiz rengi ve renk tonunu bulmuř oluruz. Aksi durumda resme sũrũlen boyanın dũzeltilmesi ok gũtũr. Resmi boyamaya konunun hořumuza giden yerinden bařlamak ok dođrudur. Ancak geniř ve aık renk olan yũzeyleri ncelikle boyamak tekniđin gerektirdiđi zelliklerdendir. ünkü geniř yũzeyleri bir an nce bitirmek kâđıdın sık sık nemlendirilmesini gerektirmez.

Açık renkleri de düzeltmek ya da koyulaştırmak daha kolaydır. Sulu boya tekniğinde yanlış sürülen renkleri düzeltmek zorunluluğunda kalırsak, önce o kısmı temiz su ile ıslatır, sonra sünger ya da kuru bir fırça ile sileriz. Şeffaflığı açısından düzeltme imkânı olan bir boyadır. Çalışma sırasında renkleri üs üste sürmekten kaçınmalıyız. Fırçayı da aynı yerde devamlı sürmemeliyiz. Çünkü renkler kirlenir ve kağıt yıpranır. Resim yapılan konu ne olursa olsun gölgeli kısımları boyarken siyahtan yararlanmayı düşünmeyip amacımıza sıcak soğuk renklerin yardımı ile çalışmalıyız.



Malzemeyi hazırlanırız.



Fırçayı, su kabına batırıp ıslatırız.



Islatılan fırçayı, boyaya bolca batırırız.



Boya ile doldurulan fırçayı, kâğıt üzerine süreriz.



Renk deęiştirirken, fırçanın ucunu temizleriz.

GUAJ BOYA RESİM TEKNİĞİ

Guaj boya bir çeşit sulu boyadır.

*Su kullanılarak inceltir.

*Saydam değil, kapatıcıdır.

*Su ile eritilmesi yönünden sulu boya, renklerinin kapatıcı özellikte olması yönünden yağlı boyaya benzer.

*Guaj boya çalışmalarında renklerin açık tonlarını elde etmek için beyaz boya kullanılır.

*Boylar kâğıda sürülüp kuruduktan sonra renk tonları çok az değişir ve matlaşır. Resim renklendirilirken, bu özellikleri unutulmamalıdır.

Guaj Boya Çalışmalarında Kullanılan Araç ve Gereçler

***Resim kâğıdı:** Kâğıt biraz kalın olmalıdır (dokulu kâğıt). Kalınlık yapan boylar kuruduktan sonra kâğıdın kırışması ile çatlayıp dökülebilir.

***Boylar:** Kırtasiyelerden temin edilebilir. Tüp veya kavanoz içinde satılır.

***Fırçalar:** Sulu boya fırçaları veya yağlı boya fırçaları kullanılabilir.

***Su kabı:** Sulu boya resimde kullanılan ile aynı özellikleri taşıyabilir.

Guaj Boya Resim Çalışmalarının Yapılışı

* Guaj boya ile yapılan resimlerde konu önceden kurşun kalem ile resim kâğıdına çizilir.

* Sulu boyada olduğu gibi, renkler paletle sıkılır ve istenilen renklerin karışımı burada yapılır.

* Renk karışımları iki veya üç renkten fazla kullanılmamalıdır. Zira çok rengin karışımı renk değerlerini azaltır ve grileştirir.

* Guaj boyları inceltirken kıvamını iyi ayarlamak gerekir. Boya ne çok sulu ne de çok koyu olmalıdır.

- * alıřmalar ilerledike boyanın kıvamı daha iyi ayarlanacaktır.
- * Hatalı boyanan kısım kurumadan dzeltmelidir.
- * Silinen kısım kuruduktan sonra tekrar boyanmalıdır.



Guaj boya ile yapılan alıřmayı inceleyelim.

Guaj boya alıřması yaparken fotoęrafları inceleyip, sırayla uygulayalım.



Malzemelerimizi hazırlayalım.



Tüpteki boyayı, palet ięerisine sıkalım.



Guaj boya fırçası ile boyayı eritelim.



Kâğıt üzerine uygulamaya başlayalım.

Guaj boya ile yapılan resimleri dikkatle inceleyip, benzer resimler yapmaya çalışalım.







HAYAL GÜCÜNÜ ZENGİNLEŞTİRİCİ RESİM ÇALIŞMALARI



Türk ulusunun tarihi; atasözü, fıkra, öykü ve masal yönünden çok zengindir. Keloğlan masalları, Dede Korkut Hikâye-leri, Nasrettin Hoca fıkraları bunlara birer örnektir. Bu tür anlatımları konu alan resim çalışmalarını, duyguları ve hayal gücünü geliştirir. Bunun yanında gördüğümüz rüyalar da görsel anlatıma dönüştürülebilir. Bu tür çalışmalar öğrencilerin hayal gücünü zorlar ve geliştirir.



Verilen örnek alıřmaları inceleyelim.



Farklı malzemeler kullanarak kendi resmimizi yaratalım.



GRUP ÇALIŞMALARI

Resim iş dersinde arkadaşlarımız ile iş birliği yapmalı, birbirimizin fikirlerine saygı duymalıyız. Kendimize en uygun olan konuyu seçip çalışmalı, bu esnada arkadaşlarımız ile bilgi alışverişini ihmal etmemeliyiz. Huzurlu bir ortamda çalışmadan verim alamayacağımızın bilincinde olmalıyız.

Okul bahçesine uygulanan grup çalışması fotoğraflarını inceleyelim, biz de okulumuzda böyle bir çalışma yapalım.







ÜNİTE ETKİNLİĞİ

Aşağıdaki soruları cevaplayarak öğrendiklerimizi pekiştirelim.

1. Hangisi kırmızı? İşaretleyelim.

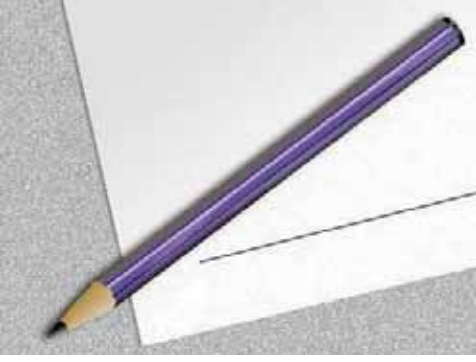

2. Hangisi pastel boya? İşaretleyelim.



3. Hangisi yeşil? İşaretleyelim.



4. Hangisi sarı? İşaretleyelim.



5. Trafik lambasındaki renkleri söyleyelim.

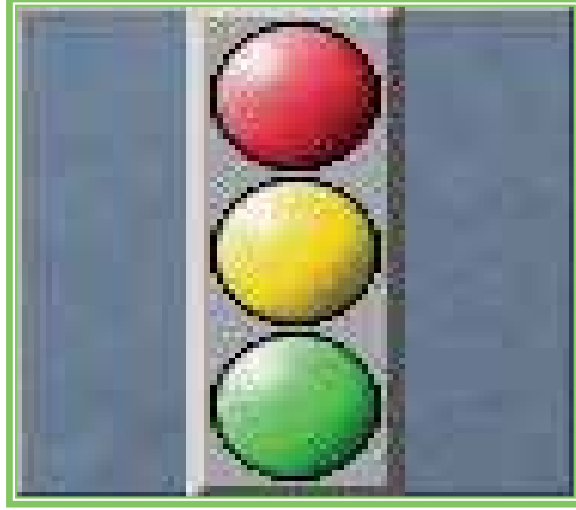

6. Uygun renklere boyayalım.

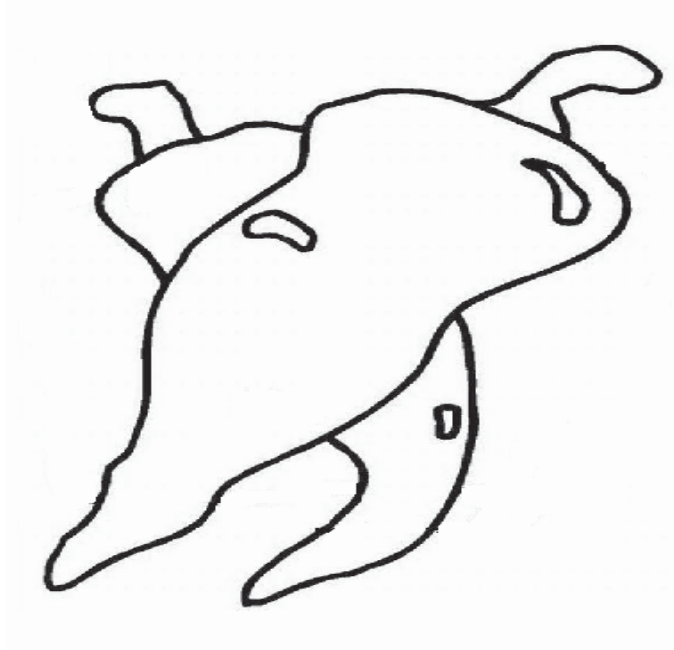

7. Aşağıdaki resmi uygun renklere boyayıp, meyvenin adını yazalım.

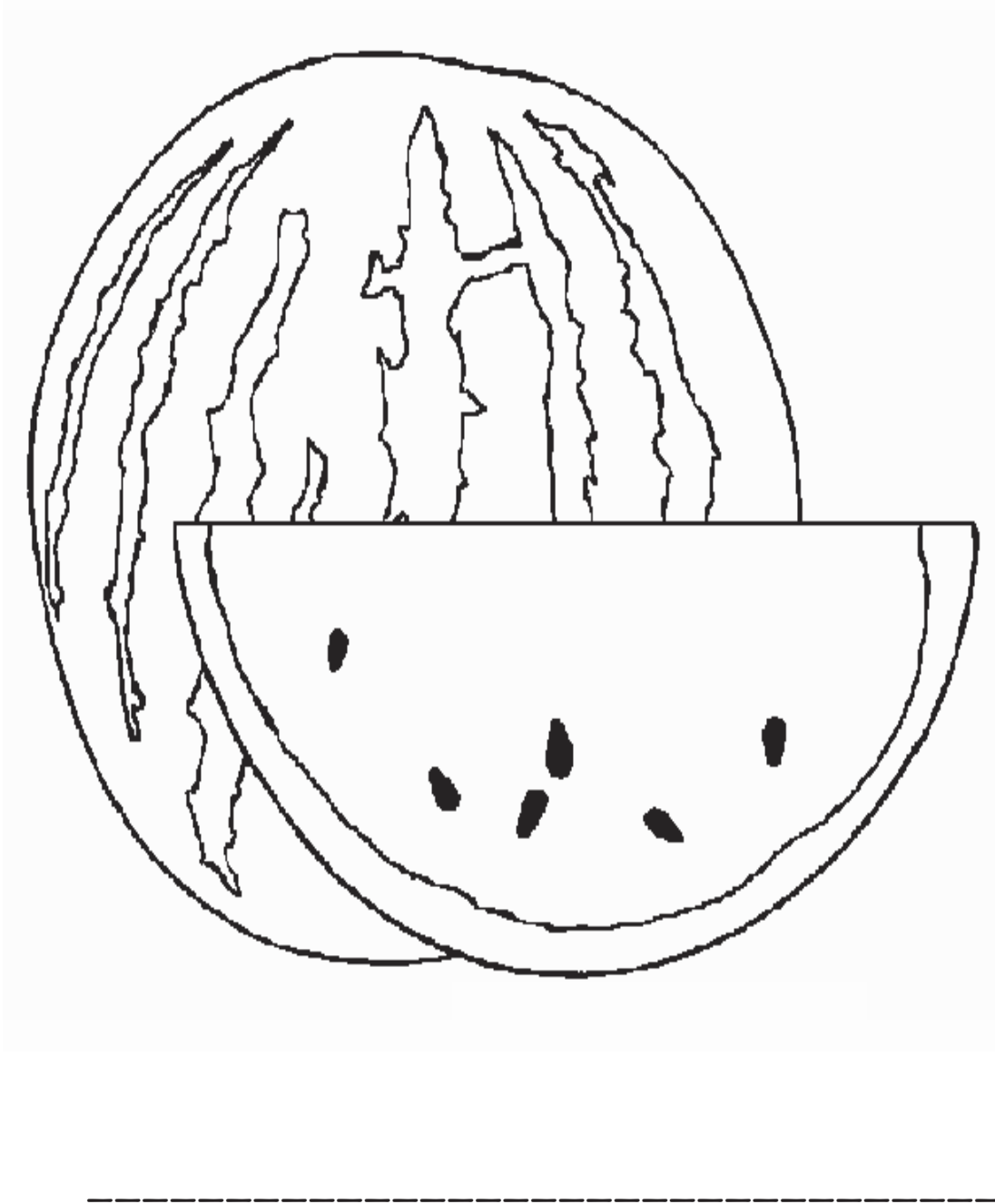

ÜNİTE IV: BASKI TEKNİKLERİ



KONULAR

- ❖ Kolay Baskı Teknikleri
- ❖ Baskı Teknikleri ile Çalışmalar

AMAÇ VE DAVRANIŞLAR

7-Kolay baskı teknikleri

A)Kolay baskı çeşitleri

B)Kolay baskı yöntemleri

8-Çalışmalarda baskı teknikleri

A)Kullanacağı baskı malzemelerini hazırlama

B)Tek bir baskı tekniğini kullanarak kompozisyon oluşturma

C)Değişik baskı tekniklerini kullanarak kompozisyon oluşturma

BASKI NEDİR?

Baskı; şekillerin gerçeğine en yakın biçimde, yüzey üzerine boya yardımı ile çoğaltılarak ve hızlı aktarılması olarak tarif edilebilir.

Resim iş dersinde, kolay bulabileceğimiz patates, soğan, havuç, sünger, iplik, fırça, bez gibi malzemeler kullanılarak kolay baskı çeşitlerini uygulayabiliriz.

Örneği inceleyelim.



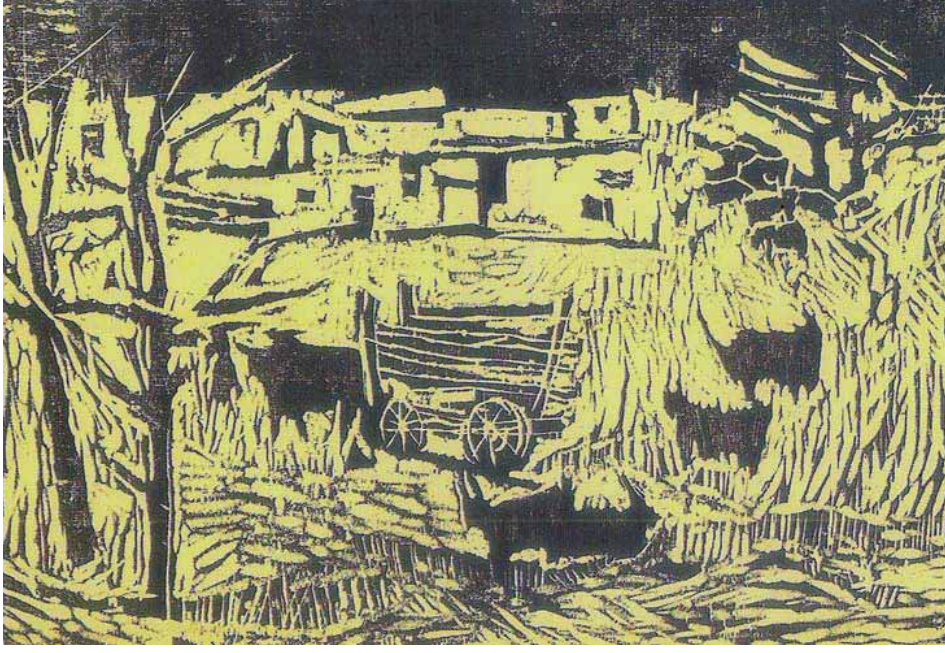

KOLAY BASKI ÇEŞİTLERİ

- Patates baskı
- İp baskı
- Sünger baskı
- Tahta baskı
- Yaprak baskı
- Kumaş baskı

İP BASKISI

Fotoğrafları inceleyerek ip baskısı yapmayı öğrenelim.



Baskı için ipimizi, sulu boyamızı, su kabımızı, fırça ve kâğıdımızı hazırlayalım.



İpi iki ucundan arkadaşımız yardımı ile tutalım.



İstedığımız renkleri ip üzerine sürelim.



Boyadığımız ipi, düz bir kâğıt üzerine rastgele bırakalım.

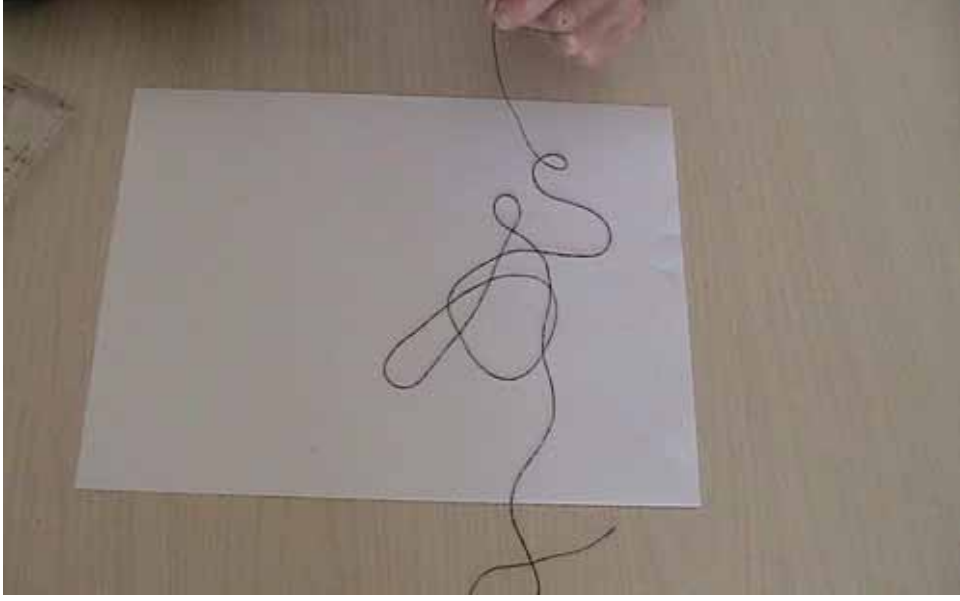

Rastgele bıraktığımız ipin, kâğdın yarısını geçmemesine dikkat edelim.

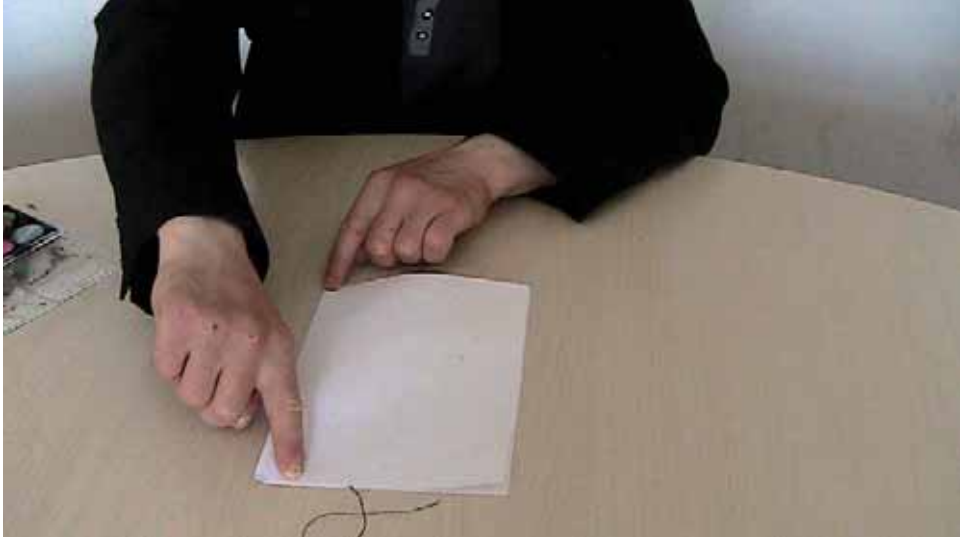

Kâğıdı ortadan ikiye katlayalım



Tek elle kâğıdı tutarak, diğer el ile ipi çekelim.

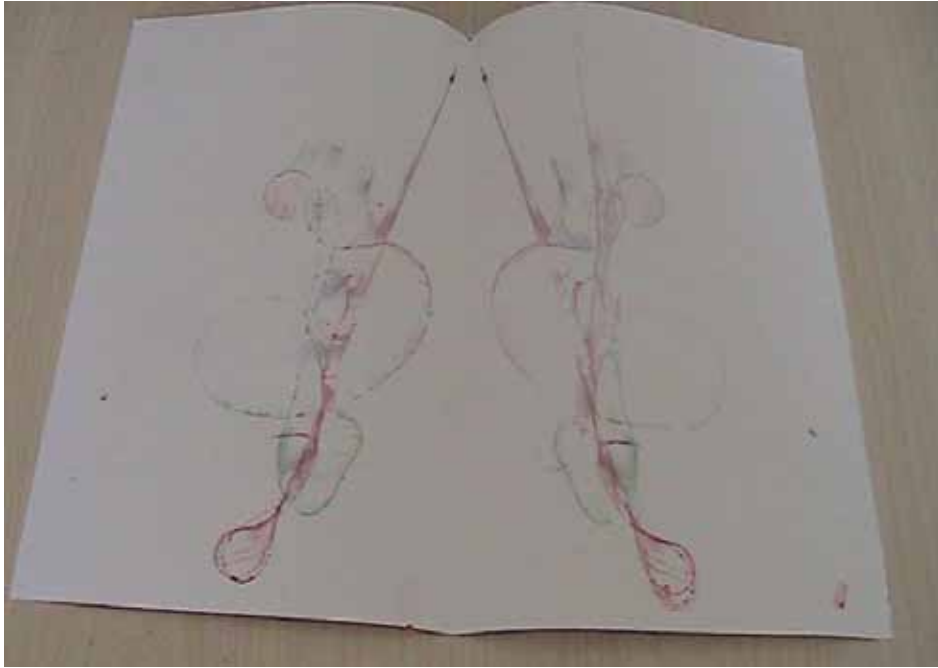

Çalışmalarımızı okul panosunda sergileyelim.

PATATES BASKI

Fotoğrafları inceleyerek patates baskısı yapmayı öğrenelim.



Baskı için gerekli olan patates, sulu boya, fırça, su kabı ve resim kâğıdını hazırlayalım.



İkiye kestiğimiz patates üzerine şekil çizelim.



Şekil çizdiğimiz kalemin yumuşak uçlu olmasına dikkat edelim.

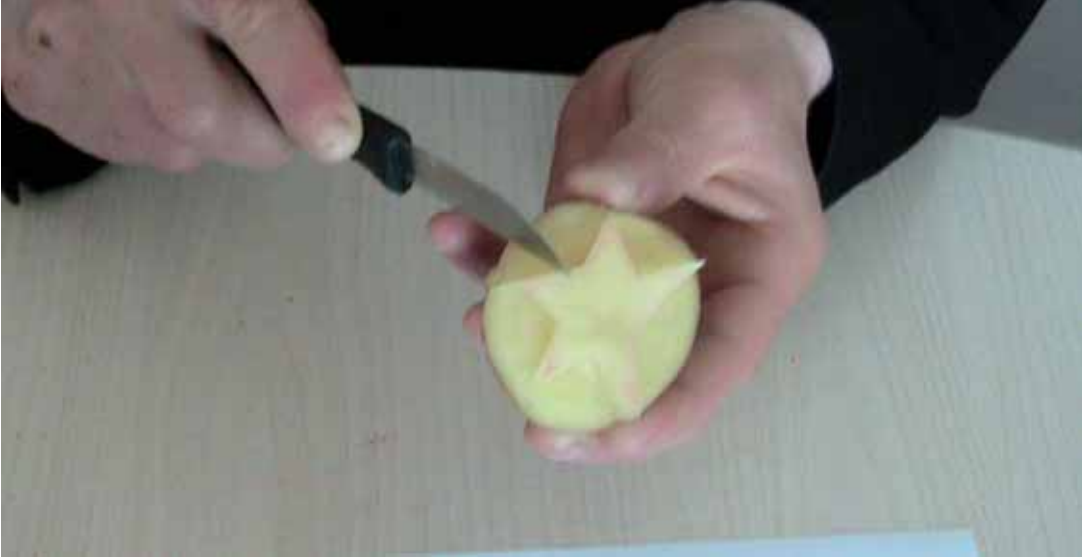

Bir bıçak yardımıyla dikkatlice şeklin etrafını keselim.

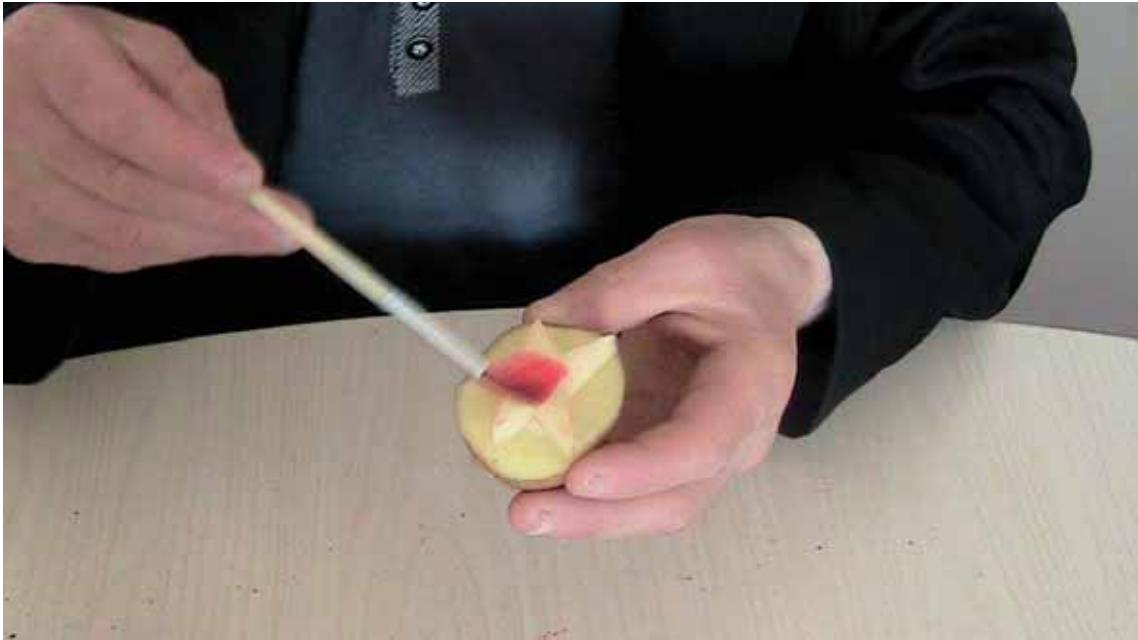

Kesilen kısmı sulu boya ile boyayalım.



Boyadığımız patatesi ters çevirerek kâğıda bastıralım.





İstediğimiz renkleri kullanarak baskı çeşitlerini çoğaltalım.

FIRÇA BASKI

Fotoğrafları inceleyerek fırça baskısı yapmayı öğrenelim.



Baskı için gerekli olan fırça, su kabı, sulu boya ve resim kâğıdını hazırlayalım.



Islattığımız fırçayı boyaya batıralım.



Farklı renklerle baskı denemeleri yapalım.

YAPRAK BASKI

Fotoğrafları inceleyerek yaprak baskı yapmayı öğrenelim.



Baskı için gerekli olan yaprağı sulu boya ile boyayalım.



Boyadığımız yaprağı, ters çevirerek kâğıt üzerine bastıralım.



Farklı renklerle uygulamayı tekrarlayalım.

ÜNİTE ETKİNLİĞİ

Aşağıdaki soruları cevaplayarak öğrendiklerimizi pekiştirelim.

1. Hangisiyle baskı yaparız? İşaretleyelim.



2. İp baskısı yaparken kullanılan malzemeleri boşluklara yazalım.

... ..
... ..
... ..
... ..
... ..

3. Patates baskı yaparken kullanılan malzemeleri boşluklara yazalım.

... ..
... ..
... ..
... ..
... ..

4. Yaprak baskı yaparken kullanılan malzemeleri boşluklara yazalım.

... ..
... ..
... ..
... ..
... ..

ÜNİTE V: SANAT ESERLERİ



KONULAR

- ❖ Sınıf ve Okul Sergileri
- ❖ Atölye, Sanat Galerisi, Sergi
- ❖ Sanat Eserleri

AMAÇ VE DAVRANIŞLAR

- 9-Sanat eserleri
- 10-Sanat eserlerine ilgi

SANAT ESERLERİ

Sene Sonu Sergileri

(Bir yıllık eğitim öğretim sürecinden sonra yapılan çalışmalar sergilenir.) Okul sergileri öğrencini kendine güvenini artırır. Sergi çalışmaları sırasında, grup çalışması yapılmasına dikkat edilir. Grup çalışmaları da öğrenciye kurallara uyma, birbirlerinin fikirlerine saygı gösterme kazanımı sağlar. Bu nedenle biz de bir yıllık eğitim öğretim sürecinden sonra yapılan çalışmalarımızı sergilemeliyiz.

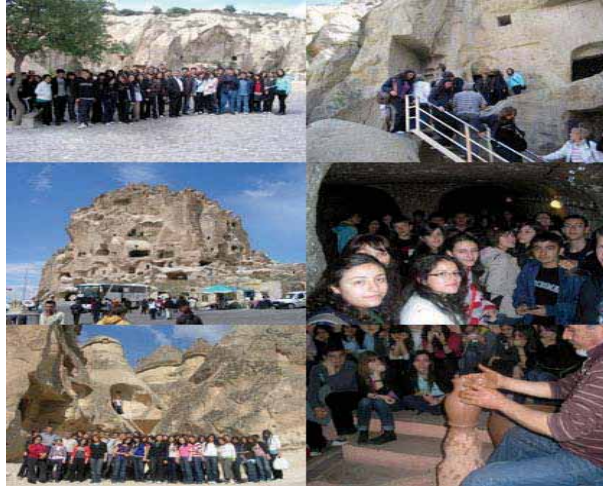

SANAT ESERLERİNE İLĞİ

Sene içerisinde yaptığımız geziler, deęişik çevre ve gruplarla kaynaşmamızı ve sanat konusunda daha zengin bir bilgiye sahip olmamızı sağlar. Yaşadığımız çevrenin farkında olup, tarihi eserlerin, anıt, müze, doğal ve kültürel varlıkların deęerini, tarih ve kültür için önemini anlarız. Bunların korunması için yapılması gerekenleri öğrenir, çaba gösteririz. Daha duyarlı oluruz. Tüm bunları sağlamak amacıyla sene içerisinde imkânlar dâhilinde yakın çevredeki atölye, müze ve sanat galerilerini gezmeliyiz.

Sanat eserlerine örnekler

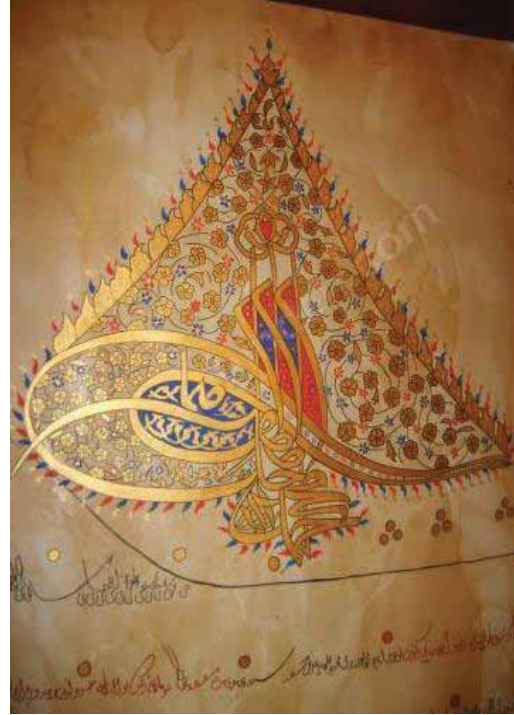
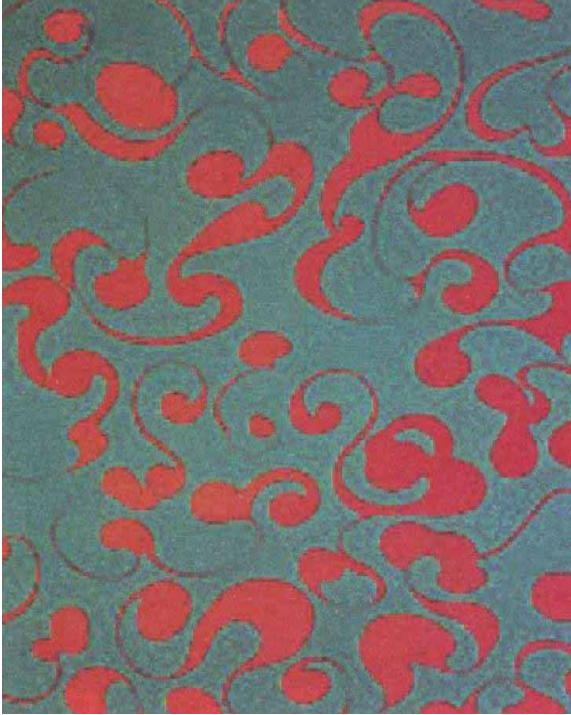











www.kizlarinegitimi.org
Türkiye 2023'e hazırlanıyor



**Bir günde 6 milyon ekmeği
çöpe atıyoruz**



**EKMEĞİNİ
EMEĞİNİ KORU**

www.ekmeklirafetme.com



BU DERS KİTABI
MİLLÎ EĞİTİM BAKANLIĞINCA
ÜCRETSİZ OLARAK VERİLMİŞTİR
PARA İLE SATILAMAZ

Bandrol Uygulamasına İlişkin Usul ve Esaslar Hakkında Yönetmeliğin 5 inci maddesinin ikinci fıkrası çerçevesinde bandrol taşıması zorunlu değildir.