



ÖZEL EĞİTİM VE REHBERLİK HİZMETLERİ
GENEL MÜDÜRLÜĞÜ



LİSANS

EKPSS MEBÖZEL
DENEME SINAVI
Genel Yetenek - Genel Kültür



ÖZEL EĞİTİM VE REHBERLİK HİZMETLERİ GENEL MÜDÜRLÜĞÜ

Genel Yayın Yönetmeni	Prof. Dr. Kemal Varın NUMANOĞLU
Editör	Kürşat DULKADİR
Koordinatör	Osman İlker BOBUŞ
Proje Danışmanı	Ali ASLAN
Dijital Medya	Muhittin DELİHASAN
Dijital İçerik Geliştirme	Mehmet Rasim TAŞ Tuğrul ADIYAMAN Oğuzhan UÇAR
Son Okuma	Sevil CANPOLAT Ayşenur ŞAHİN Kerem HUT
Ölçme Değerlendirme	Ufuk BENLİ Mustafa CAN
ISBN	978-975-11-5896-3
Genel Yayın Numarası	7754
Dizi Yayın Numarası	1753
Matbaa	Gazi Mesleki Eğitim Merkezi
Tasarım	Aren Tanıtım

Her hakkı saklıdır. Bu yayının tümü ya da bir bölümü T.C. Millî Eğitim Bakanlığından izin almaksızın hiçbir biçimde çoğaltılamaz, basılıp yayınlanamaz.



İSTİKLÂL MARŞI

Korkma, sönmez bu şafaklarda yüzen al sancak;
Sönmeden yurdumun üstünde tüten en son ocak.
O benim milletimin yıldızıdır, parlayacak;
O benimdir, o benim milletimindir ancak.

Çatma, kurban olayım çehreni ey nazlı hilâl!
Kahraman ırkıma bir gül... ne bu şiddet bu celâl?
Sana olmaz dökülen kanlarımız sonra helâl,
Hakkıdır, Hakk'a tapan, milletimin istiklâl.

Ben ezelden beridir hür yaşadım, hür yaşarım.
Hangi çılgın bana zincir vuracakmış? Şaşarım!
Kükremiş sel gibiyim; bendimi çiğner, aşarım;
Yırtarım dağları, enginlere sığmam, taşarım.

Garb'ın âfâkını sarmışsa çelik zırhlı duvar;
Benim iman dolu göğsüm gibi serhaddim var.
Ulusun, korkma! Nasıl böyle bir imânı boğar,
"Medeniyet!" dediğin tek dişi kalmış canavar?

Arkadaş! Yurduma alçakları uğratma sakın;
Siper et gövdeni, dursun bu hayâsızca akın.
Doğacaktır sana va'dettiği günler Hakk'ın...
Kim bilir, belki yarın... belki yarından da yakın.

Bastığın yerleri "toprak!" diyerek geçme, tanı!
Düşün altındaki binlerce kefensiz yatanı.
Sen şehîd oğlusun, incitme, yazıktır atanı;
Verme, dünyâları alsan da, bu cennet vatanı.

Kim bu cennet vatanın uğruna olmaz ki fedâ?
Şühedâ fişkırarak, toprağı sıksan şühedâ!
Cânı, cânânı, bütün varımı alsın da Hudâ,
Etmesin tek vatanımdan beni dünyâda cüdâ.

Ruhumun senden, İlâhî, şudur ancak emeli:
Değmesin ma'bedimin göğsüne nâ-mahrem eli!
Bu ezanlar-ki şehâdetleri dînin temeli
Ebedî yurdumun üstünde benim inlemeli

O zaman vecd ile bin secde eder –varsa- taşım;
Her cerîhamdan, İlâhî, boşanıp kanlı yaşım,
Fişkırır rûh-i mücerred gibi yerden na'şım;
O zaman yükselerek Arş'a değer, belki başım.

Dalgalan sen de şafaklar gibi ey şanlı hilâl;
Olsun artık dökülen kanlarımın hepsi helâl.
Ebediyen sana yok, ırkıma yok izmihlâl:
Hakkıdır, hür yaşamış bayrağımın hürriyet;
Hakkıdır, Hakk'a tapan milletimin istiklâl!

Mehmet Âkif ERSOY

ATATÜRK'ÜN GENÇLİĞE HİTABESİ

Ey Türk gençliği! Birinci vazifen; Türk istiklalini, Türk cumhuriyetini, ilelebet muhafaza ve müdafaa etmektir.

Mevcudiyetinin ve istikbalinin yegâne temeli budur. Bu temel, senin en kıymetli hazinendir. İstikbalde dahi seni bu hazineden mahrum etmek isteyecek dâhilî ve haricî bedhahların olacaktır. Bir gün, istiklal ve cumhuriyeti müdafaa mecburiyetine düşersen, vazifeye atılmak için içinde bulunacağın vaziyetin imkân ve şeraitini düşünmeyeceksin. Bu imkân ve şerait, çok namüsaid bir mahiyette tezahür edebilir. İstiklal ve cumhuriyetine kastedecek düşmanlar, bütün dünyada emsali görülmemiş bir galibiyetin mümessili olabilirler. Cebren ve hile ile aziz vatanın bütün kaleleri zapt edilmiş, bütün tersanelerine girilmiş, bütün orduları dağıtılmış ve memleketin her köşesi bilfiil işgal edilmiş olabilir. Bütün bu şeraitten daha elim ve daha vahim olmak üzere, memleketin dâhilinde iktidara sahip olanlar, gaflet ve dalalet ve hatta hıyanet içinde bulunabilirler. Hatta bu iktidar sahipleri, şahsi menfaatlerini müstevlilerin siyasi emelleriyle tevhit edebilirler. Millet, fakruzaruret içinde harap ve bitap düşmüş olabilir.

Ey Türk istikbalinin evladı! İşte, bu ahval ve şerait içinde dahi vazifen, Türk istiklal ve cumhuriyetini kurtarmaktır. Muhtaç olduğun kudret, damarlarındaki asil kanda mevcuttur.

Mustafa Kemal ATATÜRK

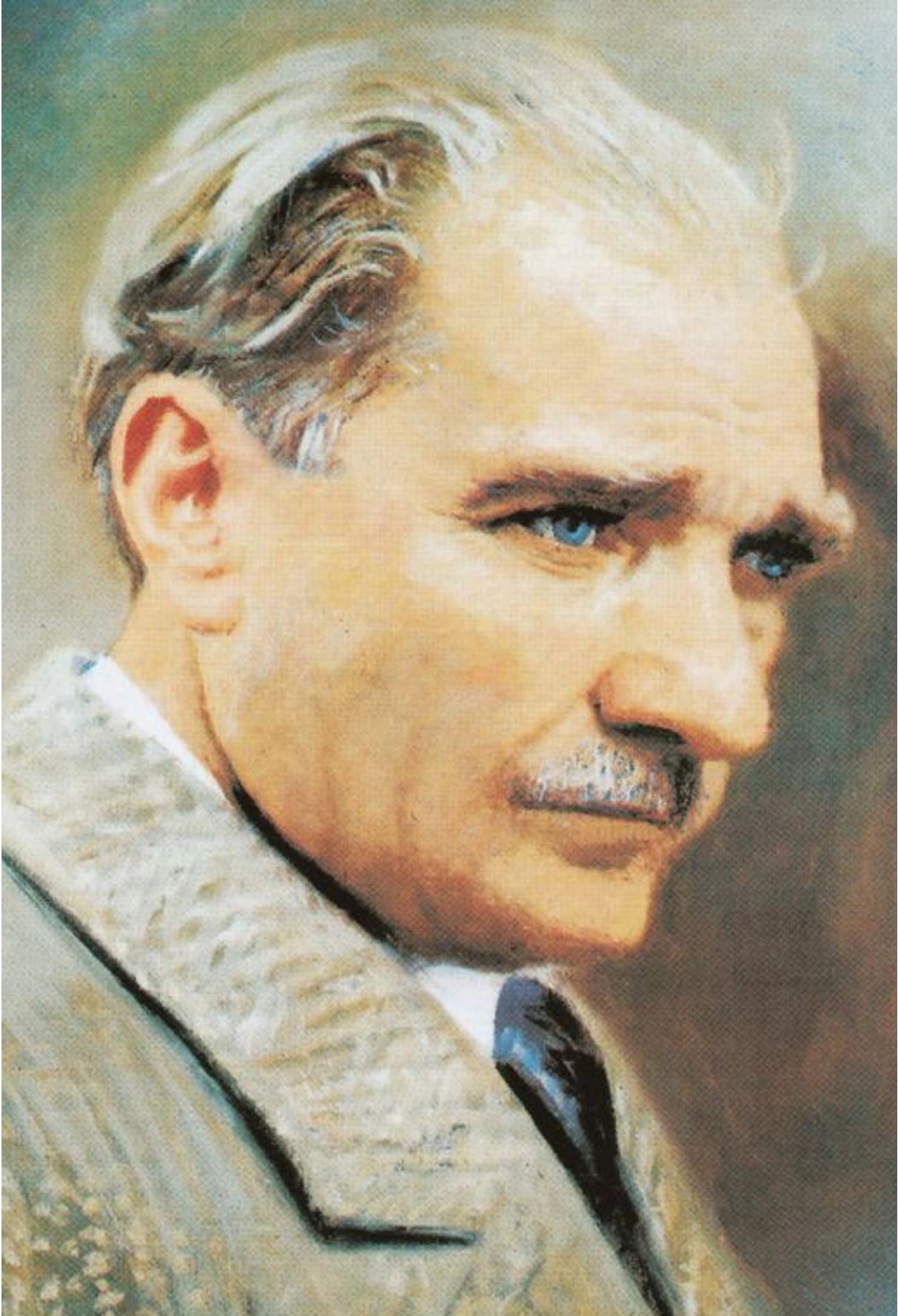

MUSTAFA KEMAL ATATÜRK



ÖN SÖZ

EKPSS'ye Hazırlanan Değerli Gençler,

Öncelikle kamu görevlisi olabilmek ve ülkemizin ekonomisinde ben de varım demek için çıkmış olduğunuz bu yolculukta sizlere başarılar diliyorum. Ülkemizde, özel eğitim ihtiyacı olan bireyler için her iki yılda bir ÖSYM tarafından EKPSS (Engelli Kamu Personeli Seçme Sınavı) yapılmaktadır. Bu sınav sonucunda başarılı olan bireyler devlet memuru olarak atanma hakkına sahip olmaktadır.

Sevgili Gençler,

Sizlere hiçbir başarının tesadüf olmadığını hatırlatmak istiyorum. Sizler bu gerçeğin bilinciyle EKPSS'ye hazırlanıyor ve emek veriyorsunuz. Bu gayretinizden ötürü sizleri takdir ediyorum. Özel Eğitim ve Rehberlik Hizmetleri Genel Müdürlüğü olarak sınava hazırlık sürecinize yardımcı olmak amacıyla "EKPSS Mebözel" uygulamasını hazırladık. İlk olarak 2020 yılında hayata geçirdiğimiz ve 500 binin üzerinde kişinin yararlandığı uygulamayı, sizler için bu yıl daha da zenginleştirdik, geliştirdik. Bu kapsamlı çalışma konu anlatımları, uygulamalar, binlerce örnek soru çözümleri, deneme sınavları, yüzlerce konu sonu ve ünite sonu değerlendirme testleri ile sınavlara hazırlanmanız için değerli bir yardımcı kaynak olacaktır.

Sınav kapsamındaki Türkçe, matematik, tarih, coğrafya, vatandaşlık ve güncel bilgiler alanındaki içerikler, uzmanlarımız tarafından sizlerin öğrenme özellikleri dikkate alınarak hazırlandı. Belirtilen derslerde, temel-basılı kaynak olma özelliği yanında hazırlanan dijital platformun da estetik ve sade tasarımı, basit ara yüzü sayesinde erişilebilirliğinin sağlanmış olmasının mutluluğunu yaşamaktayız. İçeriklerin ekran okuyucu programlar yoluyla seslendirilmesi, terimsel ifadelerin mp3 formatında hazırlanarak uygulamaya eklenmesi, şekil, sembol, harita vb. görsellerin OCR destekli formatta olması görme engelli bireylerin de sınava en iyi şekilde hazırlanmasını sağlayacaktır.

"orgm.meb.gov.tr/ekpssmebozel" internet adresinden, "IOS" ve "Android" platformlarından ücretsiz indirilebilen bu çalışmayı sizlerle paylaşmanın mutluluğunu yaşıyor, bu süreçte emeğini esirgemeyen tüm öğretmen arkadaşlarıma teşekkür ediyorum. Sınava hazırlanan tüm özel gereksinimli bireylerin başarılı olmasını yürekten temenni ediyorum.

Prof. Dr. Kemal Varın NUMANOĞLU

Genel Müdür





ÖZEL EĞİTİM VE REHBERLİK HİZMETLERİ
GENEL MÜDÜRLÜĞÜ



LİSANS

EKPSS MEBÖZEL
DENEME SINAVI

Genel Yetenek - Genel Kültür

01



Başkalarının kusurlarını tartarken parmağıyla terazinin kefesine bastırmayan insan pek enderdir.

1. Bu cümlede geçen “parmağıyla terazinin kefesine bastırmak” sözüyle anlatılmak istenen aşağıdakilerden hangisidir?

- A) Değerlendirmelerde taraflı davranmak
- B) Hataları ön plana çıkarmak
- C) Kusurlar dile getirilirken abartıya yer vermek
- D) Başkalarını küçük düşürücü söz ve davranışlarda bulunmak
- E) Var olan kusurların üzerine, asılsız eklemeler yapmak

Yaşanan ya da gözlemlenen olaylar ne denli ilginç olursa olsun,

2. Bu cümle aşağıdakilerden hangisiyle sürdürülürse üslubun önemi vurgulanmış olur?

- A) Okuyucunun ders alacağı nitelikte değilse anı kitaplarında yer almaya değmez.
- B) Dilin anlatım olanaklarıyla biçimlendirilmezse okuyucunun ilgisini pek çekmez.
- C) Bir öyküye olduğu gibi alınmaya değecek kadar çok önemli olamaz.
- D) Romanda yer aldığı sıradan bir olaymış gibi değerlendirilir.
- E) Yazarın hayallerini engelleyecek kadar önemsenmemeli.

Fuzulî “Farsça Divan”ının ön sözünde söz ve anlamın şiirdeki önemini şöyle belirtiyor () “Söz ve anlam () can ile ten gibidir () söz anlamdan () anlam sözden ayrı olamaz.” Fuzulî’ye göre “Söz () anlam hazinesinin incilerini tane tane sıraya dizen bir iptir. Anlamı düzene koyan sözdür, hiçbir anlam söz olmadan biçimlenip varlık kazanamaz.”

3. Bu parçada ayraçlarla belirtilen yerlere sırasıyla aşağıdaki seçeneklerin hangisinde verilen noktalama işaretleri getirilmelidir?

- A) (:) () (;) () () B) (:) (;) () () (;)
- C) () (;) () () () D) () () (;) () ()
- E) () () (;) () ()

4. Aşağıdaki cümlelerden hangisinde bir yazım yanlışı yapılmamıştır?

- A) 20 Mart 1915’den beri onu görmüyorduk.
- B) Bacağındaki sıyırık canını yakıyordu.
- C) Türkçe’nin işlek bir dil olduğunu söyledi.
- D) Bundan sonra artık görüşmiyeceksiniz.
- E) Baş başa verip kafamızı dinleyemedik

Herkesin her şeyde gözü kalıyor. Bir güzelde gözü kalıyor, bir arabada ya da bir mücevherde gözü kalıyor da kalemde kâğıtta gözü kalmıyor. Öyle mükemmel bir şey ki göz birçok şeye bahane pek çok şeye vesile. O yüzden göz görür, gösterir ve insan keşfetmeye başlar. Asıl önemli olan görüp keşfetmektir; anlamak sonra gelir, üstelik önemli de değildir. Anlamak, anlamlandırmak bazen insana da onun anlamlandırdığı şeye de ağır gelebilir. Biz görebiliyorsak görelim ve keşfetmeye çabalayalım, hepsi bu kadar. Şairin de bir derdi varsa anlamak veya anlatmak değildir, görmek ve keşfetmektir, en sonunda da hissettirmektir.

5. Bu parçada anlatılanlara en uygun başlık aşağıdakilerden hangisi olabilir?

- A) Şiir ve Hissettirdikleri
- B) Şairin Amacı
- C) Hayatta Gözümüzün Kaldığı Şeyler
- D) Görmek ve Keşfetmek
- E) Görüp Anlamak

I. Başkalarına sorarak yazdıklarının iyi mi kötü mü olduğunu anlamak isteyenleri hep uyarırım.

II. Kimseye bu konuda bir şey sormayın.

III. Sık sık mektuplar alırım, şiirlerini gönderirler, ardından da yazdıklarını beğenip beğenmediğimi açıklamamı isterler.

IV. Kendi yolunuzu kendiniz bulmalısınız.

V. Kimileri de şiirin nasıl yazıldığını öğrenmek ister.

VI. Çünkü onlar da bunun gizlerini bilmezler.

6. Numaralanmış cümlelerden anlamlı bir paragraf oluşturulmak istense doğru sıralama aşağıdakilerden hangisi olur?

- A) III - V - I - II - VI - IV B) III - I - V - VI - II - IV
- C) I - III - IV - II - V - VI D) I - V - III - II - VI - IV
- E) V - I - III - II - IV - VI



Bir yazar, bir sanatçı yaşadığı çağın beğenisine kendini kaptırmamaya çalışmalı. Bunun için de çağın yerleşmiş beğenisine hiç aldırış etmemeli. Kitaplarının, yapıtlarının beğenilip beğenilmemesi, birtakım ünlü kişilerin övgülerini toplayıp toplamaması, okur çoğunluğunun sevgisini, hayranlığını uyandırıp uyandırmaması bir ölçü, bir değer gücü olmamalı. Bunu, zorluğunu bilerek söylüyorum. Zordur çağın beğenisine karşı koymak, onun etkisinden uzak kalabilmek. Çünkü sanat eri de yazar da öteki kişiler gibidir. Zaafları vardır. Hele günümüz sanatçısı için bu daha da önemli. Yaşamın türlü türlü oyunlarından kendini kurtarması imkân dışıdır. Yazar, içinde yaşadığı toplumun bir aracı olmaktan kendini kurtarmak için büyük bir çabada bulunmalıdır.

Kendini çevresine sevdirmek, beğendirmek için yapacağı en küçük fedakârlık yarınlar kalmasına engel olacaktır. Bilmelidir ki geçici başarılar ardında koşan sanat eri yılların acımazlığı altında ezilir gider.

7. Bu parçada asıl anlatılmak istenen aşağıdakilerden hangisidir?

- A) Her kesimden okuyucunun beğeneceği eserleri oluşturmak çok çaba gerektirir.
- B) Sanatçıların kalıcılığı yakalamaya çalışmalarını kariyerleri açısından önemlidir.
- C) Belli bir zamana hitap etmek için yazarlar, o zamanın ötesine geçmekte zorlanırlar.
- D) Farklı dönemlerde yaşayan sanatçıların farklı zaafları olması doğaldır.
- E) Sanatçıların eserlerinin çok övgü alması onların üretkenliğini artırır.

Kimi zaman şiirimizi bir solukta yazdığımızı, bir tabloyu birkaç saatte bitiriverdiğimizi sanırsınız; herkese bunu böyle söylediğimiz de olur hatıta övünürüz de bununla; yaratışlarımızın hızına, çabukluğuna kendimiz bile inanırız. Ama çoğu uzun uzun uğraşmışızdır onunla, eserimize çekirdek olan ana düşünceyi ikide bir hatırlamış, işlemiş, düzeltmiş, değiştirmişizdir. Farkında olmasak da olmasak da mutlaka çalışmışızdır onun üstünde; hem de tadını çıkararak, özene bezene çalışmışızdır. Bu çabalarla insan ne birikir ne biriktirir gerçekte, belki kendini arar, topladığı birtakım gereksizlikleri atar kendinden; derin bir aynanın içinde yüzünü, düşüncelerini onarır; duyduğu birçok manasız seslerden, gürültülerden kalbini arıtır; böylece kendi iç musikisini bulur; onu işitebilmek için bir konunun çevresinde halkalanan kişiliğini görebilmek için çırpınır.

8. Metne dayanarak yazarla ilgili aşağıdakilerden hangisi söylenemez?

- A) Kişisel yargılarını dile getirmişti.
- B) İçten bir anlatım benimsemiştir.
- C) Okuyucuyu belli bir fikre yönlendirmektedir.
- D) Anlatıcı kurgusal bir kişilik değil, yazarın kendisidir.
- E) Mecazlı söyleyişlere yer vermiştir.

Bilim ve teknoloji ikiz yıldızlar gibidir ve bu yıldızlar insanoğlu için vardır. Toplum açısından bilim ve teknoloji, hayatımızı kolaylaştırmak; bilim üreticileri açısından karşı konulamaz merak duygusunu gidermek için ortaya çıkar. ----. Bilimsel gelişmeler, teknolojik ilerlemeye zemin hazırlarken teknoloji, bilimsel bilginin ortaya çıkarılabilmesi için gerekli unsurları ortaya koyar.

9. Bu parçada boş bırakılan yere düşüncenin akışına göre aşağıdakilerden hangisi getirilmelidir?

- A) Teknolojinin gelişimini sürdürmesi için bilim üreticiler, aklın dizginlerini sıkı tutmak zorundadır
- B) Teknoloji, bilimin uygulama sahasıdır ve bu ikili, bir döngü hâlinde birbirlerinin yolunu açar
- C) Merak duygusunun peşinden giden bilim insanları, birçok teknolojik çalışmaya imza atmıştır
- D) Tarihin inşasında bilimsel gelişmelerin büyük bir öneme sahip olduğu su götürmez bir gerçektir
- E) Bilimsel çalışmaların sonunda her zaman teknolojik bir gelişme olması beklenemez

“Klasik” kelimesi, köken itibarıyla “seçme” anlamındaki Latince “classicus”tan gelmektedir. Kelime birçok dilde farklı kişilerce ve farklı dönemlerde farklı anlamlarda kullanılmıştır. Önce edebiyat terimi olarak 17. yüzyılın ikinci yarısında yer alan Fransız şairleri için birinci sınıf yazar anlamında kullanılmış fakat sonra edebî akımla ilgili olarak klasik kelimesi daha geniş anlam kazanmıştır. Klasisizmin tarifini klasik özelliklere sahip edebiyat akımı olarak yapan H. F. Gözler “Üzerinden yıllar geçmesine rağmen değerini kaybetmeyen ve akli güzellik ilkelerine dayandığı gibi Eski Roma ve Yunan yazarlarının akılcı bir açıdan taklidi bir yönünü barındıran eserler klasik adını alır.”der.

10. Bu parçanın anlatımında aşağıdakilerden hangisi vardır?

- A) Açıklama - öyküleme
- B) Benzetme - karşılaştırma
- C) Örnekleme - açıklama
- D) Alıntı yapma - açıklama
- E) Tanımlama – betimleme

Zihnimde yüzen dağınık şarkıları
Bir harfin başlattığı yangın ile söndür
Beni bir ses sahibi kıl, kefarete hazırım
Öyle mahzun Ki hüznün ciltlerinde adına
rastlanmasın.

11. Verilen dizelerde aşağıdaki ses olaylarından hangisi yoktur?

- A) Ünlü düşmesi
- B) Ünsüz sertleşmesi
- C) Ünsüz yumuşaması
- D) Kaynaştırma ünsüzü
- E) Ünsüz düşmesi

12. Aşağıdaki cümlelerin hangisinde bir sözcük hem yapım hem de çekim eki almıştır?

- A) Bazı insanların altıncı hisleri gerçekten çok kuvvetli olur.
- B) Çocuklar yavru kediyi balkonun kenarında yakalamış.
- C) Bu basit hata, hepimizin gözünden nasıl kaçmıştı?
- D) Durmadan saatine bakıp evin içinde bir sağa bir sola gidiyordu.
- E) Çorabayı içince yaşlı adamın yüzüne bir canlılık gelmişti.

Ayva sarı nar kırmızı sonbahar!
Her yıl biraz daha benimsediğim.
Ne dönüp duruyor havada kuşlar?
Nerden çıktı bu cenaze? Ölen kim?
Bu kaçınıcı bahçe gördüm tarumar.

13. Bu şiirle ilgili,

- I. Birinci dizede niteleme sıfatı vardır.
- II. İkinci dizede belgisiz sıfat vardır.
- III. Üçüncü dizede soru sıfatı kullanılmıştır.
- IV. Dördüncü dizede işaret sıfatına yer verilmiştir.
- V. Beşinci dizede sayı sıfatı kullanılmıştır.

yargılarından hangileri yanlıştır?

- A) I ve II
- B) I, III ve V
- C) II ve III
- D) II, III, IV
- E) III, IV ve V



(I) Toplumsal değerler toplumun üyelerince paylaşılmış ölçütler ya da hükümler olarak toplumsal yaşamın sürdürülmesinde önemlidir. (II) Değerler sosyalleşme sürecinde üyeler arası etkileşimle aktarılır. (III) Sosyalleşme sürecinde kuşaklar arası etkileşim, toplumsal kültürün sürdürülebilmesi için önemlidir. (IV) Yaşlıların birikimleri ve geleneksel kültür unsurları, hızlı sosyal değişme nedeniyle kaybolma riski altındadır. (V) Yaşlılar, birikimlerini genç kuşaklara aktararak kültürel birikimlerin ve değerlerin kaybolmasına engel olabilirler.

14. Bu parçada numaralanmış cümlelerle ilgili olarak aşağıdakilerden hangisi yanlıştır?

- A) I. cümlede ek eylem kullanılmıştır.
B) II. cümlenin yüklemi haber kipi ile çekimlenmiştir.
C) III. cümlede fiilimsi kullanılmıştır.
D) IV. cümlede hem edat hem bağlaç vardır.
E) V. cümlenin yüklemi birleşik çekimli bir fiildir.

Yusuf, Özgür, Meral, Nurcan, Orhan, Pakize ve Rifki adlı sporcular bir yüzme yarışmasına katılmıştır. Yarışma sonuçlarıyla ilgili şunlar bilinmektedir:

- Meral dördüncü olmuştur.
- Orhan birinci olmamıştır.
- Özgür'ün derecesi Meral'den daha yüksek, Nurcan'dan daha düşüktür.
- Yusuf yalnızca Rifki'yi geçebilmiştir.

15. Verilen bilgiler aşağıdakilerden hangisinin kesin olarak bilinmesi için yeterlidir?

- A) Yarışmayı kimin kazandığı
B) Nurcan'ın kaçınıcı olduğu
C) Kimin ikinci olduğu
D) Orhan'ın kaçınıcı olduğu
E) Kimin sonuncu olduğu

$$25^5 \cdot 8^3$$

16. Yukarıdaki sayı kaç basamaklıdır?

- A) 9 B) 10 C) 11 D) 12 E) 13

$x23y$ sayısı 10 ile tam bölünebilen, 3 ile bölündüğünde 1 kalanını veren dört basamaklı bir sayıdır.

17. Buna göre, x in en küçük değeri kaçtır?

- A) 1 B) 2 C) 3 D) 4 E) 5

18. a'nın hangi değeri için $\frac{3a - 7}{a + 4}$ kesri tanımsızdır?

- A) -4 B) 0 C) 3 D) 7 E) 12

$$\frac{x}{3} + \frac{y}{9} = 2$$

$$\frac{x}{2} - \frac{y}{6} = 3$$

19. Denklem sisteminin çözüm kümesi aşağıdakilerden hangisidir?

- A) $\{(3, -6)\}$ B) $\{(4, -3)\}$ C) $\{(6, 0)\}$
D) $\{(4, -6)\}$ E) $\{(3, -6)\}$

$$9^{0,24} \cdot 9^{1,26}$$

20. İşleminin sonucu kaçtır?

- A) $\frac{1}{9}$ B) $\frac{1}{3}$ C) 9 D) 27 E) 81

21. $\sqrt{\frac{1}{9} - \frac{1}{6} + \frac{1}{16}}$ işleminin sonucu kaçtır?

- A) $\frac{1}{4}$ B) $\frac{1}{3}$ C) $\frac{7}{12}$ D) $\frac{1}{12}$ E) 1

Bir market, stoklarındaki pirincin 1. gün $\frac{3}{5}$ ini
2. gün ise kalan pirinçlerin $\frac{2}{3}$ ünü satıyor.

22. Son durumda ellerinde 60 paket pirinç kaldığına göre 1. gün kaç paket pirinç satmıştır?

- A) 200 B) 270 C) 300 D) 350 E) 370

Bir üründen 12 tane satılınca kasaya A lira giriyor. Bu malın satış fiyatında %40 indirim yapılıyor.

23. Kasaya A lira girmesi için yeni satış fiyatıyla kaç tane ürün satılmalıdır?

- A) 16 B) 18 C) 20 D) 24 E) 25

Hızları 50 km/sa olan ve 70 km/sa olan iki araç aynı anda karşılıklı olarak yola çıkıyorlar.

24. 5 saat sonra karşılaştıklarına göre, yola çıkmadan önce aralarındaki mesafe kaç km'dir?

- A) 500 B) 550 C) 600
D) 650 E) 700

EKPSS MEBÖZEL

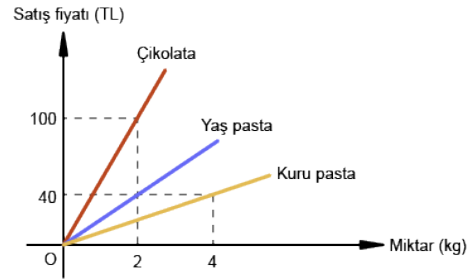

Şekilde bir pastanede satılan kuru pasta, yaş pasta ve çikolata fiyatları verilmiştir.

25. Buna göre, bu pastaneden 400 gr çikolata, 3 kg yaş pasta ve 2 kg kuru pasta almak isteyen Nesli kaç TL ödemelidir?

- A) 100 B) 90 C) 80 D) 70 E) 60

Beş farklı kasa ve her kasanın da 1 den 5 e kadar tek haneli farklı bir şifresi vardır. Kasa şifrelerinin 1 den 5 e kadar olduğunu bilen fakat unutan bir kişi, deneyerek kasaları açmaktadır.

26. Kasaların tümünün kesinlikle açılmış olduğunu söylemek için kaç şifre denemesi yapılmalıdır?

- A) 5 B) 8 C) 10 D) 16 E) 20

27. Aşağıdakilerden hangisi sonlu kümedir?

- A) $\{1, 2, 3, 4, \dots\}$
 B) $\{x \mid 3 \leq x < 8, x \in \mathbb{R}\}$
 C) $\frac{1}{2}$ 'den büyük rasyonel sayılar
 D) $\{(x,y) \mid x \cdot y = 12, x, y \in \mathbb{Z}\}$
 E) 20 den küçük tam sayılar

28. $A(a - 2, b + 1)$ noktası için aşağıdakilerden hangisi yanlıştır?

- A) $a = 2$ ise A noktası y eksenini üzerindedir.
 B) $b = -1$ ise A noktası x eksenini üzerindedir.
 C) $a = 2$ ve $b = -1$ ise A noktası orijindedir.
 D) $a > 2$ ve $b > -1$ ise A noktası I. bölgededir.
 E) $a < 2$ ve $b > -1$ ise A noktası IV. bölgededir.

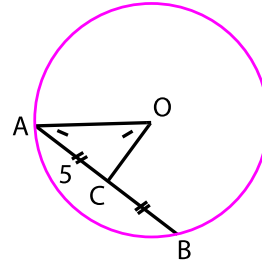

O merkezli çember
 $|AC| = |CB|$
 $m(\widehat{OAC}) = m(\widehat{OBC})$

29. Yukarıdaki verilere göre, çemberin çapı kaç birimdir?

- A) $10\sqrt{2}$ B) $12\sqrt{2}$ C) $5\sqrt{5}$
 D) 10 E) 15

EKPSS MEBÖZEL

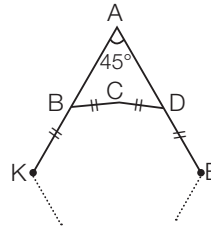

Şekilde (KBCDE...)
 bir düzgün çokgen
 $m(\widehat{KAE}) = 45^\circ$

30. Yukarıdaki verilere göre, düzgün çokgenin iç açıları toplamı kaç derecedir?

- A) 1080 B) 1260 C) 1440
 D) 1620 E) 1800



1. Kavimler Göçü'nün sonuçları arasında aşağıdakilerden hangisi yer almaz?

- A) Roma İmparatorluğu doğu ve batı olarak ikiye ayrılmıştır.
B) Avrupa'nın etnik yapısı değişmiştir.
C) Avrupa Hun Devleti kurulmuştur.
D) Orta Çağ sona ermiş, Yeni Çağ başlamıştır.
E) Hristiyanlık Avrupa'nın geneline yayılmıştır.

2. Aşağıdakilerden hangisi Büyük Selçuklu Devleti'nin dağılmasıyla ortaya çıkan atabeyliklerden biri değildir?

- A) İldenizliler
B) Salgurlular
C) Böriler
D) Zengiler
E) Saltuklular

3. Osmanlı Devleti'nin mali sisteminde yer alan aşağıdaki vergilerden hangisi tarımsal üretimin sürekliliğini sağlama amacı taşır?

- A) Öşür
B) Haraç
C) Resm-i çift
D) Çiftbozan
E) Avarız

4. Bugünkü Türkiye- İran sınırını büyük oranda belirleyen antlaşma aşağıdakilerden hangisidir?

- A) Kasr-ı Şirin Antlaşması
B) Nasuh Paşa Antlaşması
C) Ferhat Paşa Antlaşması
D) Amasya Antlaşması
E) Serav Antlaşması

1703'te Osmanlı Devleti'nin başına geçip Lale Devri boyunca padişahlık yapmıştır. 1730 tarihinde Patrona Halil İsyanı sonucunda tahttan çekilmiştir.

5. Bazı özellikleri verilen Osmanlı padişahı aşağıdakilerden hangisidir?

- A) II. Mustafa
B) III. Ahmet
C) III. Selim
D) I. Mahmud
E) III. Mustafa

- Rejim tartışmaları sona ermiştir.
- Devlet başkanlığı sorunu çözülmüştür.

6. Yukarıda verilen bilgiler aşağıdaki gelişmelerden hangisinin sonuçları arasında yer almaktadır?

- A) Halifeliğin kaldırılması
B) Saltanatın kaldırılması
C) Cumhuriyetin ilanı
D) Medeni Kanununun kabulü
E) Halk Fırkasının kurulması

7. Atatürkçülüğün nitelikleri arasında;

- I. Ülke dışındaki gelişmelerden uzak olma,
II. Bilimsel ve gerçekçi olma,
III. Millet'in ihtiyaç ve isteklerinden doğma

özelliklerinden hangileri yer almaktadır?

- A) Yalnız I
B) Yalnız II
C) Yalnız III
D) I ve III
E) II ve III

8. Aşağıdakilerden hangisi Atatürk dönemi Türk dış politikasının temel ilkelerinden biri değildir?

- A) Bağımsızlık
B) Barışçılık
C) Gerçekçilik
D) Savaşçılık
E) Karşılıklılık

9. Aşağıdakilerden hangisi Mondros Ateşkes Antlaşması sonrasında Anadolu'da faaliyet gösteren azınlık cemiyetlerinden biri değildir?

- A) Mavri Mira Cemiyeti
B) Pontus Rum Cemiyeti
C) Etniki Eteryay Cemiyeti
D) İngiliz Muhipleri Cemiyeti
E) Taşnak Sütyun ve Hınçak Cemiyetleri



10. Aşağıdakilerden hangisi Lozan Barış Antlaşması'nın sonuçlarından biri değildir?

- A) Askerî zaferler siyasi zaferlere dönüşmüştür.
- B) Sevr Antlaşması geçersiz hâle gelmiştir.
- C) Batılı devletlerle tüm sorunlar çözüme kavuşturulmuştur.
- D) Kapitülasyonlar ve azınlık hakları gibi sorunlar çözülmüştür.
- E) İnkılapların yapılmasına zemin hazırlamıştır.

Mondros Ateşkes Antlaşması'ndan sonra Antep, Urfa ve Maraş İngilizler tarafından işgal edilmiştir. İngilizler yaptıkları yeni antlaşma gereğince bölgeyi daha sonra Fransızlara bırakmıştır. Fransızlar, Ermenileri de teşkilatlandırarak bölgede yaşayan Türklere oldukça sert ve zalimce davranmışlardır.

11. Buna göre;

- I. Bölge halkı İngilizlerin geri gelmesini istemiştir.
- II. Anadolu'nun paylaşımı ile ilgili planlarda değişiklikler olmuştur.
- III. Ermeniler, işgallerde Fransızlar tarafından kullanılmıştır.

yargılarından hangilerine ulaşamaz?

- A) Yalnız I
- B) Yalnız II
- C) Yalnız III
- D) I ve II
- E) II ve III

İzmir İktisat Kongresi'nin başkanlığını yapan Kazım Karabekir "... alınan kararlar, millî bağımsızlığı kazanan milletimize ekonomik bağımsızlığın yolunu açmıştır. Artık denizlerde Türk yapımı gemilerimiz bizim bayrağımızı dalgalandıracak." demiştir.

12. Buna göre İzmir İktisat Kongresi için aşağıdakilerden hangisi söylenebilir?

- A) Kongrede kalkınma çaresi olarak millî üretim hedeflenmiştir.
- B) Ekonomik bağımsızlığın yabancı sermayeden tamamen uzak durularak sağlanabileceği düşünülmüştür.
- C) Sanayiye öncelik verilmesinin diğer sektörlerin önünü açacağı belirtilmiştir.
- D) Kongre kararlarını Kazım Karabekir almıştır.
- E) Kongreye farklı mesleklerden kişiler katılmıştır.

- I. Beş Yıllık Kalkınma Planı'nın uygulanması,
- II. Aşar vergisinin kaldırılması,
- III. Şeriye ve Evkaf Vekaleti'nin kaldırılması

13. Verilen inkılaplar Atatürk ilkelerinden hangileri ile doğrudan ilgilidir?

I - II - III

- A) Devletçilik - Halkçılık - Laiklik
- B) Halkçılık - Çağdaşlık - Ulusçuluk
- C) Ulusçuluk - İnkılapçılık - Cumhuriyetçilik
- D) Laiklik - Halkçılık - Ulusçuluk
- E) Halkçılık - Cumhuriyetçilik - Devletçilik

Dünyadaki önemli ulaşım projelerinden biri olan Marmaray Projesi'nin Ayrılıkçeşme ve Kazlıçeşme arasındaki bölümü 2013 tarihinde hizmete açılmıştır.

14. Bu proje hakkında aşağıda verilen bilgilerden hangisi yanlıştır?

- A) İstanbul'un Avrupa ve Asya yakalarındaki demiryolu hatlarını boğazın altından geçen bir tüp tünelle birleştirir.
- B) Şehirde hava kirliliğini artırmaması için elektrik enerjisi ile çalışmaktadır.
- C) Tünel İstanbul'un Avrupa yakasında bulunan Eminönü ilçesi ile Asya yakasında bulunan Üsküdar ilçesi arasında yer almaktadır.
- D) Halkalı ile Gebze arasında çalışması planlanan hattın Kazlıçeşme ile Ayrılıkçeşme arasındaki bölümü faaliyettedir.
- E) İstanbul'un Asya yakası ile Avrupa yakası arasında yük taşımacılığı yapmaktadır.

Türkiye tarihte, jeopolitik konumuna bağlı olarak, tarihi şekillendiren antik ticaret yollarına ev sahipliği yapmıştır.

15. Aşağıdaki antik ticaret yollarından hangisi Anadolu topraklarında daha fazla yer edinmiştir?

- A) İpek Yolu
- B) Tütsü Yolu
- C) Baharat Yolu
- D) Amber Yolu
- E) Çay ve At Yolu



Bir ilde ya da bölgede birden fazla turizm çeşidi kendisini gösterebilmektedir.

16. Aşağıda verilen illerden hangisi yukarıda bahsedilen duruma bir örnek olur?

- A) Zonguldak B) Isparta
C) Antalya D) Ankara
E) Yozgat

17. Doğal ve beşerî unsurların ölçülüp sınıflandırıldığı bölgelere şekilsel bölge denilirken ekonomik ve kültürel yönden yerel, bölgesel, ulusal ve küresel çapta diğer bölgelerle etkileşim gösteren bölgelere işlevsel bölgeler denilmektedir.

Buna göre

- I. Doğu Karadeniz proje bölgesi
II. Doğu Anadolu dağlık bölgesi
III. Devlet Su İşleri bölge müdürlükleri
IV. Türkiye İstatistik Kurumu bölge müdürlükleri
gibi bölgelerden hangileri işlevsel bölgelere örnek gösterilemez?

- A) Yalnız I B) Yalnız II
C) Yalnız III D) II ve III
E) III ve IV

18. Yer altı su kaynakları ile ilgili araştırma yapan bir gözlemci Türkiye’de hangi tür yer altı su kaynağı ile ilgili bir araştırma sahası bulamaz?

- A) Gayzer kaynağı B) Karstik kaynak
C) Fay kaynağı D) Yamaç kaynağı
E) Artezyen kaynağı

Türkiye’de Kars ve Ardahan Platolarının yüksek kesimleri orta kuşak karasal ikliminin yaşandığı en geniş alanlardır ve bu alanların doğal bitki örtüsü de çayırlardır.

19. Yukarıda özellikleri verilen yerdeki toprak türü aşağıdakilerden hangisidir?

- A) Alüvyal B) Kolüvyal
C) Rendzina D) Çernozyom
E) Terra rossa

20. Aşağıdakilerden hangisi yasamanın ilkeleri arasında yer almaz?

- A) Aslilik ilkesi B) Devredilmezlik ilkesi
C) Süreklilik ilkesi D) Genellik ilkesi
E) Objektiflik ilkesi

21. 1982 anayasasına göre milletvekili dokunulmazlığı aşağıdakilerden hangisi tarafından kaldırılır?

- A) Cumhurbaşkanı
B) TBMM Genel Kurulu
C) Anayasa mahkemesi
D) Yargıtay
E) HSK

22. 1982 Anayasasına göre yürütme yetkisi ve görevi aşağıdakilerden hangisine verilmiştir?

- A) Cumhurbaşkanı - Bakanlar Kurulu
B) TBMM
C) Cumhurbaşkanı
D) Bakanlar Kurulu
E) Bağımsız ve Tarafsız mahkemelerde

23. Aşağıdakilerden hangisi Cumhurbaşkanı seçilme şartları arasında yer almaz?

- A) Türkiye Cumhuriyeti vatandaşı olmak
B) 40 yaşını doldurmuş olmak
C) Yüksek öğrenim mezunu olmak
D) Milletvekili olmak
E) Milletvekili seçilme şartlarını taşımak



24. 1982 Anayasasına göre yargı yetkisi aşağıdakilerden hangisine verilmiştir?

- A) TBMM
- B) Cumhurbaşkanı
- C) Anayasa Mahkemesi
- D) HSK
- E) Bağımsız ve tarafsız mahkemelere

25. Aşağıdakilerden hangisi idare hukukunun özellikleri arasında yer almaz?

- A) Genç bir hukuk dalıdır
- B) Sürekli
- C) Üstün ve ayrıcalıklı yetkilerini kullanır
- D) İlişkiler eşitlik esasına dayanır
- E) Tedvin edilmemiştir

26. 2020 yılı Hazine ve Maliye Bakanlığı görevini yürüten isim aşağıdakilerden hangisidir?

- A) Veysel Eroğlu
- B) Mevlüt Çavuşoğlu
- C) Naci Ağbal
- D) Murat Çetinkaya
- E) Lütfi Elvan

27. 2020 yılı Türkiye Cumhuriyet Merkez Bankası (TCMB) Başkanı görevini yürüten isim aşağıdakilerden hangisidir?

- A) Berat Albayrak
- B) Mevlüt Çavuşoğlu
- C) Naci Ağbal
- D) Murat Çetinkaya
- E) Murat Uysal

28. 2021 UNESCO Dünya Kitap Başkenti ilan edilen şehir aşağıdakilerden hangisidir?

- A) Bakü
- B) Tiflis
- C) Konya
- D) Taşkent
- E) Nur-Sultan

29. 2021 Avrupa Kültür Başkenti seçilen Temeşvar kenti hangi ülkededir?

- A) Bulgaristan
- B) Sırbistan
- C) Yunanistan
- D) Romanya
- E) Belçika

30. 2021 yılı Dünya Sağlık Örgütü (DSÖ) tarafından ne yılı olarak ilan edilmiştir?

- A) Küresel Salgın ile Mücadele Yılı
- B) Hemişe Yılı
- C) Uluslararası Covid-19 ile Mücadele Yılı
- D) Erişebilirlik Yılı
- E) Uluslararası Sağlık Çalışanları Yılı

CEVAP ANAHTARLARI

GENEL YETENEK

- | | | | | |
|------|-------|-------|-------|-------|
| 1) C | 7) C | 13) B | 19) C | 25) A |
| 2) B | 8) C | 14) E | 20) D | 26) C |
| 3) A | 9) C | 15) E | 21) D | 27) D |
| 4) E | 10) D | 16) B | 22) B | 28) E |
| 5) D | 11) E | 17) B | 23) C | 29) A |
| 6) A | 12) B | 18) A | 24) C | 30) A |

GENEL KÜLTÜR

- | | | | | |
|------|-------|-------|-------|-------|
| 1) D | 7) E | 13) A | 19) D | 25) D |
| 2) E | 8) D | 14) E | 20) E | 26) E |
| 3) D | 9) D | 15) A | 21) B | 27) C |
| 4) A | 10) C | 16) C | 22) C | 28) B |
| 5) B | 11) A | 17) B | 23) D | 29) D |
| 6) C | 12) A | 18) A | 24) E | 30) E |



ÖZEL EĞİTİM VE REHBERLİK HİZMETLERİ
GENEL MÜDÜRLÜĞÜ

MEBÖZEL
EKPS



LİSANS

EKPSS MEBÖZEL
DENEME SINAVI

Genel Yetenek - Genel Kültür

02



- I. Ben çalışmaktan hiçbir zaman kaçmam.
- II. Hamamda kulağıma su kaçmış.
- III. Bir tehlike sezdi mi hemen kaçar.
- IV. Bu mavi yeşile kaçıyor.
- V. Gelen telefonla keyfim kaçtı.

1. Yukarıda numaralanmış cümlelerde, “kaçmak” sözcüğü kaç anlamda kullanılmıştır?

- A) 1 B) 2 C) 3 D) 4 E) 5

2. Aşağıdaki cümlelerin hangisinde altı çizili sözcükler anlamca birbirine en yakındır?

- A) Bahçeye diktığımız çiçek yerini beğenmemişti; sürekli yaprak döküyor, soluyordu.
- B) Okul arkadaşının doğum gününe çağrılmadığı için gücenmiş, mutsuz olmuştu.
- C) Çocukluk arkadaşlarını unutmamıştı; önemli günlerde arar, hatırlarını sorardı.
- D) İhtiyaç sahiplerine yardım ederken onları kırmamaya, incitmeye çalışırdı.
- E) Koltuk takımı oldukça kullanışlıydı ama başka bir mağazada aynı takımı daha ucuza alabilirdi.

Roman, her şeyi söyleyebilmek sanatıydı; her şeyi açabilmek sanatıydı. Yazar, her romanı kendi bütünlüğü içinde değerlendirir. Kendisine, denemelerinde kendi romanının ilkelerini mi yoksa romanın genel kurallarını mı sergilemeye çalıştığı sorusuna verdiği yanıtta ilkelerden, kullardan hareket etmediğini açıklar: “Romanın, yerine getirilen kurallarından değil; bozulan kurallarından söz edilebilir ancak.”

3. Bu parçadaki altı çizili sözle romanla ilgili olarak vurgulanmak istenen aşağıdakilerden hangisidir?

- A) Romanın diğer sanatsal türlere göre daha karmaşık ve özgün bir yapısı olduğu
- B) Roman türünün daha önceden belirlenmiş kural ve ilkelerle değerlendirilemeyeceği
- C) Roman yazma sürecinde yazarın belirli kuralların etkisinde kalabileceği
- D) Roman türünün tarihsel gelişimi içerisinde birçok değişime maruz kaldığı
- E) Özgün romanlar yaratmak için yazarların yoğun bir emek harcadığı

İncelemeye çalıştığım yazarlarımızı --- Türk romanına hangi yönden katkıda bulduklarını, geliştirdikleri teknikleri ve çoğunda ortak olan Doğu - Batı sorunsalına yaklaşımlarında roman türünü ne denli başarıyla kullandıklarını --- istediğimden her birinin bir iki yapıtı üzerinde yoğunlaşmayı ve uzunca durmayı tercih ettim.

4. Bu parçada boş bırakılan yerlere aşağıdakilerden hangileri sırasıyla getirilmelidir?

- A) araştırırken - belirtmek
- B) tanıtırken - eleştirmek
- C) değerlendirirken - saptamak
- D) bildirirken - kanıtlamak
- E) nitelerken - öngörmek

Kasabanın dar sokaklarında ağır ağır ilerliyoruz. Bazen karşımıza bir araç çıkıyor. O vakit işler karışıyor. Bu daracık sokaklarda araçlardan biri geriye doğru manevra yapıp yol vermek zorunda kalıyor. Evlerin önünde ufacık çocuklar var. Işıl ışıl gözleri ile gelip geçenleri izliyorlar. Sefalet her yerde hissettiriyor kendini.

5. Bu parçada aşağıdaki ses olaylarından hangisi yoktur?

- A) Ünsüz düşmesi B) Ünlü düşmesi
- C) Ünlü türemesi D) Ünsüz değişimi
- E) Ünlü daralması

Türkçede yapım ekleri çekim eklerinden önce gelir.

6. Aşağıdakilerin hangisinde bu kurala aykırı bir kullanım vardır?

- A) Vücutlarına göre epey büyük ve geniş kanatları göz önüne alındığında kelebeklerin uçuşu bugüne kadar araştırmacılar için bir merak konusuydu.
- B) İnsanlar, bir işe başlarken edindikleri bilgilerden ve tecrübelerden hareketle planlamalar yaparlar.
- C) Biyometrik sistemler bireyin fiziksel veya davranışsal özelliklerini ölçmek ve analiz etmek için kullanılıyor.
- D) Eğitim alanında çok sayıda artırılmış gerçeklik uygulaması ile öğrenmenin desteklenmesine yönelik çalışmalar yapıyor.
- E) Tüm kulaklıklar, türüne ve üretildiği malzemeye göre değişen seviyelerde pasif gürültü önleme özelliğine sahiptir.



(I) Su, milletlerin hayatında derin izler bırakan sözlü ve yazılı anlatılarda kendine hep yer bulmuştur. (II) Türk edebiyatında da İslamiyet'ten önceki sözlü ve yazılı ürünlerden bu yana su, çeşitli kavramları simgeleyecek şekilde sıkça tercih edilmiştir. (III) Kimi anlatılarda suyun kutsallaştırıldığı da olmuştur hatta. (IV) Türk ve dünya edebiyatında önemli bir yere sahip olan Cengiz Aytmatov, bu imge üzerine yoğunlaşmış; kimi zaman anlatılarının merkezine bu kavramı oturtmuştur. (V) Aytmatov'da su, çoğu zaman yaşama sevinci ve hayata bağlılıktır.

7. Bu parçadaki numaralanmış cümlelerle ilgili olarak aşağıdakilerden hangisi söylenemez?

- A) I. cümle kurallı bir fiil cümlesidir.
- B) II. cümle birleşik yapıli bir fiil cümlesidir.
- C) III. cümle devrik bir fiil cümlesidir.
- D) IV. cümle bağımlı sıralı bir cümledir.
- E) V. cümle birleşik yapıli bir isim cümlesidir.

8. Aşağıdaki cümlelerde altı çizili sözcüklerin hangisinde yazım yanlışı yapılmıştır?

- A) Kutuları bahçeye gelişigüzel bırakmışlar.
- B) Servet-i fûnun sanatçıları, "Sanat toplum içindir." görüşünü savunmuştur.
- C) Bunun yanısıra son başvuruları da değerlendirmeye alacağız.
- D) Yemeklerden en çok karnıyarığı severim.
- E) Basıbozuk tabiri Anadolu'da çok kullanılır.

Geçmiş düşünmek yorar, geleceği düşünmek ise endişe, korku yaratır insanda. Nasıl ki yazın kışı, kışın da yazı özlüyorsa bu da öyle bir umut yaratır bizde. Ama geçmiş ile gelecek arasında kalırsak mutsuzluğun çemberinde buluruz kendimizi. Bu yüzden "an" ı yaşamak gerekir. Yağmur varsa ıslanmak, güneş varsa ısınmak gibi.

9. Bu parçanın ana düşüncesi aşağıdakilerden hangisidir?

- A) Hayatın, her anının tadının çıkarılması gerekir.
- B) Her mevsimin kendine göre bir güzelliği vardır.
- C) Endişe insanı mutsuzluğa götüren bir etkidir.
- D) İnsanı ayakta tutan umuttur.
- E) Geçmiş ile gelecek arasında kalmak, insan psikolojisini yok etmektedir.

(I.) Açıkça çocuk görmezden geliniyor, sözü edilse bile genellikle romanın kapsamından çok dışarıda kalıyor; çocuk doğası, çocuk olarak yer alıyordu. (II.) Yazarın bakış açısını kullanmak üzere seçtiği kişi, romanındaki en önemli kişidir. (III.) Bir sanat eserinde bakış açısının çok büyük önemi vardır. (IV.) Örneğin, romantik döneme kadar İngiliz edebiyatında bakış açısı anlamında çocukluk ihmal edilmiş bir konuydu; Elizabeth Dönemi şarkı sözlerinde çocuk teması yer alsada da 18. yüzyıl da İngilizlerin ne tiyatrosunda ne de romanında çocuk teması üzerine konuşuluyordu. (V.) Bir edebî eserin bakış açısı, o sanat eserinin özünü ve yönünü belirler.

10. Yukarıdaki numaralanmış cümleler, anlamlı ve kurallı bir şekilde sıralanırsa doğru sıralama aşağıdakilerden hangisi olur?

- A) V, III, I, IV, II B) IV, I, II, V, III
- C) II, V, IV, I, III D) III, V, II, IV, I
- E) II, III, V, I, IV

Eleştirmenlerin çoğunun yazarlar tarafından sevilmediğini biliriz. Sanatçıların bu tutumuna yaptıkları temel dayanak eleştirmenlerin tarafı olması. Bana kalırsa eleştirmenler edebiyatın kutup yıldızı gibidir. Onlar uçsuz bucaksız coğrafyada edebiyatın istikametini belirler.

11. Bu parçada altı çizili söz öbeğiyle eleştirmenlerin hangi yönü vurgulanmak istenmiştir?

- A) Edebiyatçıları etkiledikleri
- B) Edebiyatı kendi tekeline aldıkları
- C) Sanatçı ve okurlara yol gösterdikleri
- D) Eleştirinin bir tür olarak gelişmesine katkı sundukları
- E) Yazılarıyla yayınevlerine ilham verdikleri

Mahmut Makal'ın "Bizim Köy" romanı ile baş-



layan köy romanı geleneği, 60'lı yıllarda da ideolojik bir üslup çevresinde devam etti. Bunlardan, Orhan Kemal'e ait olan "Hanımın Çiftliği" (1961) tek parti döneminden 27 Mayıs'a uzanan süreçte, dönemlerin siyasi ve sosyal atmosferi hakkında bilgi vermek bakımından dikkat çeken bir eserdir.

12. Bir eleştiri metninden alınan bu parçada, düşünceyi geliştirme yöntemlerinden hangisine başvurulmuştur?

- A) Karşılaştırma B) Örneklendirme
C) Tanık gösterme D) Tanımlama
E) Sayısal verilerden yararlanma

I) Büyük siyasal dönüşümler, rejim değişimleri; bir toplumun köklü değişimlerini, farklılaşmalarını hazırlayan olaylardır. (II) Buna karşılık en köklü kopuşlarda bile değişimleri ölçebileceğimiz, ilişkilendirebileceğimiz bir arka plan da her zaman vardır. (III) Değişen ile değişmeyen arasındaki arka plan, dönemlerin karakterini oluşturur. (IV) Bu, yaşamın ve doğanın içinde zaten mevcut bir durumdur. (V) Tanzimat'tan beri oluşagelen bütün yeni edebiyat hareketleri gibi Cumhuriyet'ten sonraki Türk şiirinin ilk özelliği de eskiyi reddederek yerine yeninin konulması çabaları olmuştur. (VI) Batı şiirinin geçtiği yolun daha yakından izlenmesi, modern anlayışların çeşitlenerek yerleşmesi, halk edebiyatının, folklorik öğelerin bu yeni zevk ve estetik içerisinde yeniden yorumlanması, bu sürecin belirleyenleri olmuştur.

13. Bu parça iki paragrafa ayrılmak istense ikinci paragraf hangi cümleyle başlar?

- A) II. B) III. C) IV. D) V. E) VI.

Üsküdar iskelesinde vapuru dolduran birçok tazenin, kucaklarında çocukla gelen emzikli annelerin yüzlerine dikkatle bakarak saadetlerine imrendi. Keşke şimdiye kadar bir çocuğu olsaydı... Bir çocuk ne büyük teselli! Bir çocuk onu bu felâketinde ne iyi avutabilir, bir çocuk, belki babasını da aileye daha iyi bağlar, böyle düzensizliklere engel olur, hiçbir geçimsizliğe meydan bırakmazdı. Hakikaten ne iyi şey, ne saadet, bir çocuk anası olmak.

14. Bu parçadan hareketle aşağıdakilerin hangisine ulaşılamaz?

- A) Edebiyat psikoloji biliminden yararlanır.
B) Edebiyatın temel konusu insandır.
C) Edebî eserlerde gerçeklik kurmaca içinde anlatılır.
D) Edebî eserlerde toplumsal konular ele alınır.
E) Edebiyatın amacı insan davranışlarının nedenlerini bulmaktır.



Pazartesi, salı ve çarşamba günlerini kapsayan üç günlük konserde; sabah ve akşam saatlerinde A, B, C, D, E, F, S ve G programları yapılacaktır. Konserdeki bu programlara ve programların yapılacağı günlere ilişkin kimi bilgiler şu şekildedir:

- Her gün sabah ve akşam en az bir program yer alacak ve her program yalnız bir kere yapılacaktır.
- Salı ve çarşamba günleri yapılacak program sayısı birbirine eşittir ve pazartesi gününkinden fazladır.
- D ve S programları pazartesi günü, F ve G programları salı günü yapılacaktır.
- A ve E programları akşam yapılacaktır.
- Çarşamba günü sabah yapılacak olan programlardan biri C'dir.
- F ve A programları aynı gün, farklı saatlerde yapılacaktır.

15. Bu bilgilere göre, aşağıdaki ifadelerden hangisi kesin olarak yanlıştır?

- A) D ve E programları farklı saatlerde yapılacaktır.
B) A ve B programları aynı saatte yapılacaktır.
C) Salı günü sabah yapılacak yalnız bir program vardır.
D) F ve S programları farklı günlerde yapılacaktır.
E) Sabah ve akşam yapılacak program sayısı birbirine eşittir.

İki basamaklı AB doğal sayısı, iki basamaklı BA doğal sayısından rakamlarının toplamı kadar fazladır.

16. Buna göre, AB sayısının rakamlarının çarpımı kaçtır?

- A) 14 B) 16 C) 18 D) 20 E) 22

$$\begin{array}{r|l} A & 5 \\ \hline & B \\ \hline 2 & \end{array} \quad \begin{array}{r|l} C & 7 \\ \hline & B \\ \hline 6 & \end{array} \quad A, B \text{ ve } C \in \mathbb{N}$$

17. Yukarıdaki verilere göre, A + C toplamının 12 ile bölümünden kalan kaçtır?

- A) 2 B) 4 C) 6 D) 8 E) 10

a, b ve c pozitif tamsayıdır.

$$a + \frac{1}{b + \frac{1}{c}} = \frac{15}{8}$$

18. İşleminin sonucu kaçtır?

- A) 7 B) 8 C) 9 D) 10 E) 11

$$4(3x - 5) = 4(3x + 5)$$

19. Yukarıdaki denkleminin çözüm kümesi aşağıdakilerden hangisidir?

- A) \emptyset B) {5} C) {7} D) {0} E) {15}

$$7 \cdot 2^{35} + 9 \cdot 2^{35} + 2^{39}$$

20. İşleminin sonucu kaçtır?

- A) 2^{37} B) 2^{38} C) 2^{39} D) $3 \cdot 2^{38}$ E) 2^{40}

$$\frac{\sqrt{0,09} + (0,5)^2}{0,11}$$

21. İşleminin sonucu kaçtır?

- A) $\frac{11}{10}$ B) $\frac{5}{11}$ C) 5 D) $\frac{11}{5}$ E) 10

Bir kumbarada bir miktar para vardır. 5 arkadaş-
tan her biri kumbaraya başlangıçtaki kadar para
koyup 5 TL alıyor. 5. kişi de aynı işlemi yaptıktan
sonra kumbarada 95 TL oluyor.

22. Başlangıçta kumbarada kaç TL vardır?

- A) 10 B) 15 C) 20 D) 25 E) 30

Bir sayının %25'ine 20 eklendiğinde, aynı sayı-
nın %30'u elde ediliyor.

23. Buna göre, bu sayının %40'ı kaçtır?

- A) 60 B) 90 C) 110
D) 160 E) 220

Bir araç gideceği yolun $\frac{3}{8}$ 'ini saatte 50 km hız-
la, yolun geri kalanını ise saatte 125 km hızla
gidiyor.

24. Buna göre aracın yol boyunca yaptığı
ortalama hızı saatte kaç km'dir?

- A) 80 B) 85 C) 90 D) 100 E) 120

Etkinlik	Harcanan Kalori Miktarı
Yürüyüş	80
Jimnastik	400
Yüzme	420
Bisiklet	110
Tenis	320

Yandaki tabloda bir sporcunun yaptığı etkin-
likler ve bu etkinlikler so-
nucu 1 saatte yaktığı ka-
lori miktarları gösterilmiş-
tir.

25. Bir sporcu 2 saat X, 5 saat Y etkinliği
yapınca 1200 kalori harcadığına göre X ve
Y etkinlikleri aşağıdakilerden hangileridir?

- | X | Y |
|--------------|-----------|
| A) Jimnastik | Yürüyüş |
| B) Yüzme | Bisiklet |
| C) Tenis | Yürüyüş |
| D) Bisiklet | Jimnastik |
| E) Tenis | Yüzme |

Bir yemek kuyruğunda baştan 8. kişi ile sondan
13. kişi arasında 5 kişi vardır.

26. Kuyruktaki kişi sayısı en fazla a, en az b
ise a - b farkı kaçtır?

- A) 14 B) 13 C) 12 D) 11 E) 10

39 kişilik bir sınıfta 19 öğrenci Matematik ve
Türkçe dersinden geçmiştir.

27. 18 öğrenci Matematikten ve 15 öğrenci
Türkçe dersinden geçemediğine göre, her 2
dersten de geçemeyen kaç öğrenci vardır?

- A) 11 B) 12 C) 13 D) 14 E) 15

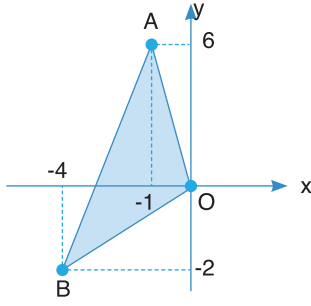

28. $A(-1, 6)$, $B(-4, -2)$ olmak üzere yukarıda verilen ABO üçgeninin alanı kaç birim karedir?

- A) 19 B) 16 C) 15 D) 13 E) 12

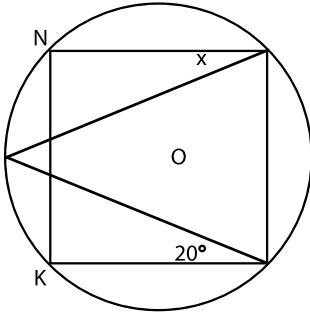

O merkezli çemberin içine $KLMN$ karesi çizilmiştir.

$$m(\text{NMP}) = x$$

$$m(\text{PLK}) = 20^\circ$$

29. Yukarıdaki verilere göre $m(\text{NMP}) = x$ kaç derecedir?

- A) 50 B) 35 C) 25 D) 20 E) 15

30. İç açıları toplamı 1080° olan konveks bir çokgenin bir köşesinden çizilen köşegenler sonucunda oluşan üçgen sayısı kaçtır?

- A) 4 B) 5 C) 6 D) 7 E) 8

1. Avrupa kaynaklarında “Tanrının kılıcı” olarak bilinen ve ismi efsanelere konu olan Türk hükümdarı aşağıdakilerden hangisidir?

- A) Mete B) Uldız C) Attila
D) Balamir E) Kültigin

Orta Asya’da Çin baskısı ortadan kalktı.

İslamiyet Orta Asya’da yayılmaya başladı.

İlk Müslüman Türk Devletleri kurulmaya başladı.

2. Yukarıda verilen bilgilerin aşağıdaki hangi olayın sonucunda ortaya çıktığı söylenebilir?

- A) Talas Savaşı
B) Dandanakan Savaşı
C) Malazgirt Savaşı
D) Katvan Savaşı
E) Haçlı Seferleri

Yavuz Sultan Selim, Safevi Devleti’ne sığınan Şehzade Ahmet’in oğlu Murad’ı geri istemek için elçi göndermişti. Şehzade iade edilmediği gibi Osmanlı elçisi, Safevi sarayında öldürüldü. Ayrıca Şah İsmail, Karamanoğulları ile Osmanlı aleyhine ittifak kurmuş ve Yavuz tahta çıktığı zaman kutlamak için elçi göndermemişti. Böylece Şah İsmail, Osmanlı Devleti’ne karşı niyetini açıkça göstermişti.

3. Verilen metinde geçen “Şah İsmail’in Osmanlı Devleti’ne karşı niyeti” ile kast edilen durum aşağıdakilerden hangisinde belirtilmiştir?

- A) Osmanlı Devleti’ne ekonomik alanda destek olmak
B) Baharat Yolu’nu kontrol altına almak
C) Anadolu’ya hâkim olmak
D) Hristiyan dünyasına karşı birlik oluşturmak
E) Kutsal topraklarda hâkimiyet kurmak

EKPSS MEBÖZEL

Osmanlı Devleti’nde Yönetenler Sınıfı

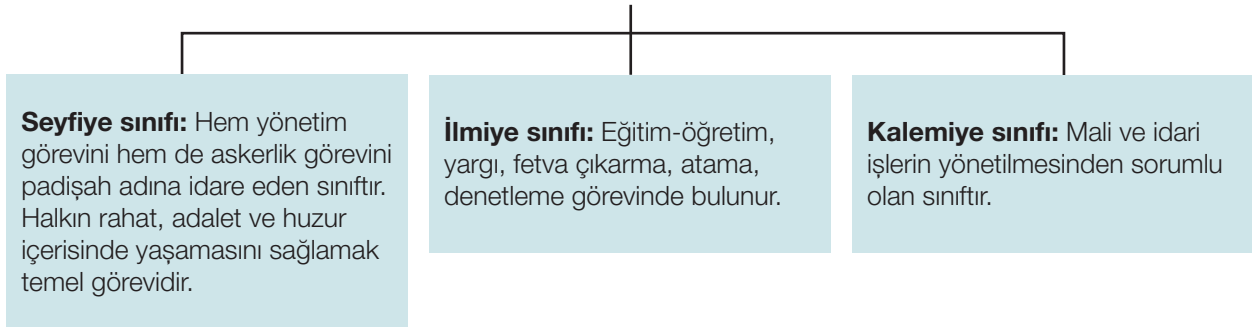

4. Verilen metin, tablo doğrultusunda incelendiğinde görev-sınıf eşleşmesinde aşağıdakilerden hangisi doğrudur?

	Seyfiye	İlmiye	Kalemiye
A)	Veziriazam	Nişancı	Kazasker
B)	Kazasker	Veziriazam	Defterdar
C)	Veziriazam	Defterdar	Nişancı
D)	Veziriazam	Kazasker	Defterdar
E)	Nişancı	Kazasker	Defterdar



5. XVII. yüzyılda Osmanlı Devleti'nde isyanların yaşanması ve savaşlardan başarısızlıkla dönülmesi aşağıdakilerden hangisinin göstergesi olamaz?

- A) Osmanlı'nın eski gücünü kaybettiğinin
- B) Ganimet gelirlerinin azaldığının
- C) Merkezî otoritenin zayıfladığının
- D) Islahatlara gereksinim duyulduğunun
- E) Avrupa'dan askerî destek alındığının

6. Atatürk'ün, "Türkiye Cumhuriyeti şeyhler, dervişler, müritler memleketi olamaz." sözü aşağıdaki çalışmalarından hangisiyle ilgilidir?

- A) Türk Dil Kurumunun açılması
- B) Şapka inkilâbı
- C) Medreselerin kapatılması
- D) Tekke, zaviye ve türbelerin kapatılması
- E) Tevhid-i Tedrisat Kanunu

7. Atatürk ilkelerinin amaçları arasında aşağıdakilerden hangisi yer almaz?

- A) Siyasi, kültürel ve ekonomik alanda güçlü bir ülke hâline gelmek
- B) Toplumun ihtiyaçlarına göre ülke sınırlarını genişletme hedefini canlı tutmak
- C) Halkın refah içerisinde yaşamasını sağlamak
- D) Ülkede birlik ve beraberliği güçlendirici inkılapları gerçekleştirmek
- E) Çağın gereklerine göre hareket edebilen genç nesiller yetiştirmek

8. Tekalif-i Millîye Emirleri'nin çıkarılma amacı aşağıdakilerden hangisidir?

- A) Borçları ödemek
- B) Kuvay-ı Millîye'nin kurulmasını sağlamak
- C) Kongrelerin toplanmasını sağlamak
- D) Ayaklanmaları önlemek
- E) Ordunun ihtiyaçlarını karşılamak

9. Mondros Ateşkes Antlaşması'nın aşağıdaki hükümlerinden hangisi İtilaf Devletlerinin yapacakları işgallere hukuki gerekçe oluşturmaya çalıştıklarının kanıtıdır?

- A) Türk ordusunun sınırların denetlenmesi ve iç güvenliğin sağlanabilmesi için gerekli sayıdan fazla olan askerleri terhis edilecektir.
- B) Devlet makamlarının haberleşmesi dışında telsiz, telgraf ve haberleşme istasyonları İtilaf Devletlerinin denetimine bırakılacaktır.
- C) İtilaf Devletleri, güvenliklerini tehdit altında gördükleri herhangi bir durum ortaya çıkarsa, istedikleri stratejik bir bölgeyi işgal edebilecektir.
- D) Anadolu sınırları dışında kalan Osmanlı sultanları ve askerleri İtilaf Devletlerine teslim olacaktır.
- E) Toros tünelleri ve demir yolu ağları İtilaf Devletlerinin denetimine bırakılacaktır.

10. Lozan Antlaşması'nda alınan kararlardan hangisi Türkiye'nin egemenlik haklarını kısıtlamıştır?

- A) Türkiye'deki tüm yabancı okulların Türk kanunlarına göre eğitim-öğretim yapacak olması
- B) Boğazların yönetiminin uluslararası bir komisyona bırakılması
- C) Düyûn-ı Umûmîye İdaresi'nin kaldırılması
- D) Ülkede yaşayan azınlıkların Türk vatandaşı kabul edilmesi
- E) Fener Rum Patrikhanesi'nin İstanbul'da kalacak olması

Türkiye’de:

- 1931 yılında altı ya da daha fazla çocuklu ailelere vergi muafiyeti getirildi.
- 1936 yılında çok çocuklu ailelere hazineye ait topraklardan arazi verildi.

11. Yukarıdaki gelişmeler değerlendirildiğinde aşağıdakilerden hangisi söylenebilir?

- A) Ekonomik kalkınmanın tarıma bağlandığı
- B) Nüfus artış hızının arttığı
- C) Nüfusu artırmaya yönelik politikalar uygulandığı
- D) Türk nüfusun azınlıklar karşısında dengelenmeye çalışıldığı
- E) Çekirdek aile modelinin özendirildiği

1926’da kabul edilen Kabotaj Kanunu ile Türk karasularında taşıma hakkı yalnızca Türk bayrağı taşıyan gemilere bırakılmıştır.

12. Bu yasanın aşağıdaki gelişmelerden hangisine neden olduğu söylenemez?

- A) Ülkedeki tersane sayısının artmasına
- B) Ekonomik alanda bağımsızlığın güçlenmesine
- C) Türk denizcilik sektörünün daha da gelişmesine
- D) Yabancı sermayenin ülkeye girişinin yasaklanmasına
- E) Dışa bağımlılığın azalması ile ulusal sermayenin artmasına

13. Aşağıdakilerden hangisi GAP’ın hedefleri arasında yer almaz?

- A) Bölgedeki istihdamı artırmak
- B) Bölge halkının gelir seviyesini yükseltmek
- C) Bölgeden gelişmiş bölgelere doğru olan göçü hızlandırmak
- D) Gelişmiş bölgeler ile bölge arasındaki gelişmişlik farkını azaltmak
- E) Bölgenin sahip olduğu kaynakları verimli bir şekilde değerlendirmek

Maden kazalarını önlemek için iş güvenliği kurallarına önem verilmelidir.

14. Buna göre aşağıdakilerden hangisi iş güvenliği tedbirleri arasında yer almaz?

- A) Maden ocağına yönelik denetimler sürekli yapılmalıdır.
- B) Madenin özelliğine göre acil eylem planları hazırlanmalıdır.
- C) Maden ocağında yapılması planlanan değişiklikler üretime bağlı olarak uygulanmalıdır.
- D) Maden ocağı girişi su baskınlarından korunmuş olmalıdır.
- E) Maden ocağının planı yapılarak yetkili makamlara onaylatılmalıdır.

Yıllar	Kara yolu uzunluğu(km)	Yıllar	Kara yolu uzunluğu(km)
1923	18335	1970	59423
1930	29636	1980	60761
1940	41582	1990	59128
1950	47080	2000	61090
1960	61542	2015	64278

Yukarıdaki tabloda Türkiye’nin değişik yıllara ait kara yolu uzunlukları verilmiştir.

15. Buna göre aşağıdakilerden hangisinin bazı yıllarda kara yolu uzunluklarının azalması üzerinde etkili olduğu söylenebilir?

- A) Ülke sınırlarının değişmesi
- B) Kara yollarının öneminin azalması
- C) Kabul edilen kara yolu kriterlerinin değişmesi
- D) Deniz yollarının öneminin artması
- E) Nüfusun büyük şehirlerde toplanması

16. Aşağıdaki bilgilerden hangisi Türkiye’nin batısının turizm özelliklerinden değildir?

- A) Güneşlenme süresi ve deniz suyu sıcaklıkları kıyı turizmi için uygundur.
- B) Yamaç paraşütü için tercih edilir.
- C) Yayla turizmi ile ön plana çıkar.
- D) Tarihî eserler, antik kentler ve müzeler bulunur.
- E) Kültür turizmi gelişmiştir.



17. Aşağıdaki sanayi tesislerinden hangisinin kuruluş yerinin belirlenmesinde ulaşımın etkisi daha belirleyici olmuştur?

- A) Zonguldak'ta demir-çelik fabrikalarının kurulması
- B) Denizli-Sarayköy'de jeotermal santrallerin kurulması
- C) Batman-Raman'da petrol rafinerilerinin kurulması
- D) Rüzgâr santrallerinin Ege kıyılarında yoğunlaşması
- E) İskenderun'da demir-çelik fabrikalarının kurulması

- I. Sanayi
- II. Hayvancılık
- III. Tarım
- IV. Madenler

18. Yukarıdaki ihraç edilen ürünlerimizden hangilerinin son yıllarda payı belirgin olarak artmaktadır?

- A) Yalnız I
- B) I ve II
- C) II ve III
- D) Yalnız III
- E) Yalnız IV

19. Milletler arası hukukun meşru saydığı hallerde savaş ilanına aşağıdakilerden hangisi karar verir?

- A) TBMM
- B) Cumhurbaşkanı
- C) HSK
- D) Anayasa mahkemesi
- E) MGK

20. Dokunulmazlığı kaldırılan milletvekili 7 gün içinde aşağıda verilen hangi mahkemeye itiraz edebilir?

- A) Danıştay
- B) Yargıtay
- C) Anayasa mahkemesi
- D) HSK
- E) Uyuşmazlık mahkemesi

- I- Siyasi parti grupları
- II- Son genel seçimlerde en az %5 oy alan partiler
- III- 100 Bin seçmen imzası

21. Yukarıda verilenlerden hangileri Cumhurbaşkanlığına ada gösterebilir?

- A) I
- B) II
- C) III
- D) I-II
- E) I-II-III

22. Cumhurbaşkanlığı seçimi en fazla kaç türlü yapılır?

- A) 1
- B) 2
- C) 3
- D) 4
- E) 5

- I- Hiçbir makam merci Hakim ve Savcılara emir ve talimat veremez
- II- Hukuka uygun olarak vicdani kanaatlerine göre hüküm verirler
- III- 65 Yaşına kadar görev yaparlar

23. 1982 Anayasasına göre yukarıda verilenlerden hangileri mahkemelerin bağımsızlığı ile ilgilidir?

- A) I
- B) II
- C) III
- D) I-II
- E) I-II-III

24. Aşağıdakilerden hangisi idarenin görevleri arasında yer almaz?

- A) Milli güvenliği sağlama
- B) Kamu hizmetlerini yürütme
- C) Kolluk faaliyetleri
- D) İç düzen faaliyetleri
- E) Yargı faaliyetleri

25. “Mavi Boncuk”, “Soğuktu ve Yağmur Çiseliyordu”, “Divane” gibi yapımların da aralarında bulunduğu çok sayıda film ve dizide rol alan “Yeşilçam’ın sert yüzü” olarak tanıdığımız usta oyuncu aşağıdakilerden hangisidir?

- A) Yılmaz Güney
B) Erol Taş
C) Hulusi Kentmen
D) Ekrem Bora
E) Kadir Savun

26. Koronavirüs salgınından sonra öğretmen ve öğrencilerin iletişimini sağlayan, ulusal çapta 1600’den fazla ders ve 20 binin üzerinde etkileşimli içerik sunan dünyanın en büyük dijital eğitim platformu aşağıdakilerden hangisidir?

- A) MEBBİS
B) EBA
C) EDEVLET
D) E-EĞİTİM
E) CLASSROOM

27. 2021 yılı Avrupa Kültür Başkenti olarak ilan edilen “Temeşvar” kenti hangi ülke sınırları içerisinde yer alır?

- A) Kuzey Makedonya
B) Arnavutluk
C) Kosova
D) Romanya
E) Sırbistan

28. NASA tarafından Temmuz 2020 tarihinde Kızıl Gezegen Mars’a göndereceği uzay keşif aracının ismini aşağıdakilerden hangisi olarak belirlemiştir?

- A) Curiosity
B) Perseverance
C) Vision
D) Fortitude
E) Ingenuity

29. 2021 yılı “Ulaştırma ve Altyapı Bakanı” olarak görevini yürüten isim aşağıdakilerden hangisidir?

- A) Mehmet Cahit Turhan
B) Fahrettin Koca
C) Bekir Pakdemirli
D) Mustafa Varank
E) Adil Karaismailoğlu

30. 1982 Anayasasına göre yasama yetkisi aşağıdakilerden hangisine verilmiştir?

- A) TBMM
B) Cumhurbaşkanı
C) Anayasa Mahkemesi
D) HSK
E) Bağımsız ve tarafsız mahkemelere

EKPSS MEBÖZEL

CEVAP ANAHTARLARI

GENEL YETENEK

- | | | | | |
|------|-------|-------|-------|-------|
| 1) E | 7) D | 13) D | 19) A | 25) A |
| 2) D | 8) C | 14) D | 20) E | 26) C |
| 3) B | 9) A | 15) B | 21) C | 27) C |
| 4) A | 10) C | 16) D | 22) C | 28) D |
| 5) D | 11) D | 17) D | 23) D | 29) C |
| 6) B | 12) B | 18) C | 24) A | 30) C |

GENEL KÜLTÜR

- | | | | | |
|------|-------|-------|-------|-------|
| 1) C | 7) B | 13) C | 19) A | 25) D |
| 2) A | 8) E | 14) C | 20) A | 26) D |
| 3) C | 9) C | 15) C | 21) C | 27) B |
| 4) D | 10) B | 16) C | 22) E | 28) D |
| 5) E | 11) C | 17) E | 23) B | 29) B |
| 6) D | 12) D | 18) A | 24) A | 30) E |



ÖZEL EĞİTİM VE REHBERLİK HİZMETLERİ
GENEL MÜDÜRLÜĞÜ



EKPSS MEBÖZEL DENEME SINAVI

Genel Yetenek - Genel Kültür

03

LİSANS





1. Aşağıdaki cümlelerin hangisinde soyut anlamlı bir sözcüğe somut bir anlam yüklenmiştir?

- A) O günlere tekrar dönmüşçesine hayaller kurarlar.
B) Başarı ancak onu hak eden kişiye gider.
C) İyi insanlarla bir araya gelmeye çalış.
D) Sert, yayvan tandır ekmeğine alışmıştı.
E) Üç beş arkadaş ateşin etrafında kümelenmişti.

- I. Ağaçtan düşüp ayağını kırmıştı.
II. Son yaptıklarıyla gözümde düştü.
III. Baş dönünce bir anda yere düştü.
IV. İşinden ayrılınca boşluğa düştü.
V. Bu sorun karşısında bana güçlü olmak düştü.

2. Numaralanmış cümlelerin hangi ikisinde "düşmek" sözcüğü aynı anlamda kullanılmıştır?

- A) I ve II B) I ve III C) II ve III
D) III ve IV E) IV ve V

(I) 1973'ten sonra çalışmalarını öykü ve romanda yoğunlaştırdı. (II) Eserlerinde toplumun çalkantılı dönemlerini ve bu dönemlerin bireyler üzerindeki etkilerini irdeledi. (III) Eserleri biçimsel yetkinliğiyle, özellikle ayrıntıları değerlendirmiş; geriye dönüşler, iç monologlar gibi değişik tekniklerden yararlanmadaki başarısıyla dikkat çekti. (IV) Doğa, toplum, zaman ilişkilerinin insanın iç dünyasındaki yansımalarını monolog tekniğiyle düşünce üretebilecek tarafsızlıkla irdeledi. (V) Değişimler karşısında edebiyatın yapısal durumu bakımından da arayışçı davrandı, kendine özgü anlatım biçimleri geliştirdi.

3. Yukarıda numaralanmış cümlelerin hangisinde hem içerik hem üsluptan söz edilmiştir?

- A) I B) II C) III D) IV E) V

4. Aşağıdaki yargılardan hangisi kişisel düşünce içermemektedir?

- A) Engin denizlerde, dünyanın gürültüsünden patirtisinden uzak, düşsel bir adanın şiiiriyle büyülenmemiş insan sayısı azımsanamayacak kadar çoktur.
B) İnsanoğlu yüzyıllardır mutluluk, dirlik, düzenlik, ölümsüzlük yönündeki özlemlerini çoğunlukla uzak bir ada görüntüsüyle dile getirmeyi seçmiştir.
C) Kendini ıssız bir adada en çetin güçlüklerle karşı karşıya düşünen, parklarda Robinsonculuk oynayan çocuklar bugün de var.
D) Bir edebiyat yapıtında anlatılan olayın yeri olarak değerlendirilen ada, yalnızlığın sembolü olmasıyla coğrafyacının veya haritacının adasından farklıdır.
E) Coğrafyacı açısından ada; konumu, yüzey şekilleri, yüz ölçümü, nüfusu ve iklimi incelenecek her yanı suyla çevrili bir kara parçasıdır.

EKPSS MEBÖZEL

Bir üslup ustası olarak eserler veren Refik Halit'in kıvrak kaleminin ucunda sınır tanımaz bir iştahla evrilen kelimeler, bizlere kurgusuyla ve sezgisiyle birçok edebî şaheser armağan ediyor. Yaşadığı yerin sadece havasını teneffüs etmeyen, kendini oranın bir parçası olarak gören Refik Halit; yazdığı hikâyeye, roman ve denemelerin içinde kendine de yer ayıran bir içtenlikle kaleme alıyor yazdıklarını.

5. Bu parçada aşağıdaki ses olaylarından hangisi yoktur?

- A) Ünlü düşmesi
B) Ünsüz yumuşaması
C) Ünsüz benzeşmesi
D) Ünlü daralması
E) Ulama



Ünlü besteci Beethoven, yirmili yaşlarının sonlarına doğru işitme sorunları yaşamaya başlamıştı. Bu sorunlar ilerleyince neredeyse hiçbir şey duyamaz hâle gelen Beethoven'ın bu esnada yeni bir yöntem geliştirdiği söylenir. Beethoven, piyanosuna tutturduğu metal bir çubuğu ısırarak kemik titreşimi yoluyla sesleri duymaya çalışıyordu. Bu yöntemde, piyanoda oluşan titreşimler metal çubuktan geçerek dişlere ulaşıyor ve buradan kafatası aracılığıyla iç kulağa iletiliyordu.

6. Bu parçadaki altı çizili sözcükler yapıları bakımından eşleştirildiğinde hangisi dışarıda kalır?

- A) sorunları B) piyanosuna
C) titreşimi D) kafatası
E) iç kulağa

7. Aşağıdakilerin hangisinde deyim açıklamasıyla birlikte verilmemiştir?

- A) Hakkında konuşulduğunu fark edince dikkatle dinlemeye başladı, kulak kesildi.
B) Yaptığı işlerle kendini patrona beğendirmiş, göze girmişti.
C) Kendisiyle ilgili birçok şey anlatıyor, sırlarını açıklıyor, kendini ele veriyordu.
D) Onu sürekli eleştiren arkadaşlarına çok kızmış, küplere binmişti.
E) Neredeyse tüm Anadolu'yu karış karış gezmiş, çok görmüş geçirmiş bir insandı.

Fuzûlî "Farsça Divan"ının ön sözünde söz ve anlamın şiirdeki önemini şöyle belirtiyor () "Söz ve anlam () can ile ten gibidir () söz anlamdan () anlam sözden ayrı olamaz. " Fuzûlî'ye göre "Söz () anlam hazinesinin incilerini tane tane sıraya dizen bir iptir. Anlamı düzene koyan sözdür, hiçbir anlam söz olmadan biçimlenip varlık kazanamaz."

8. Bu parçada ayraçlarla belirtilen yerlere sırasıyla aşağıdaki seçeneklerin hangisinde verilen noktalama işaretleri getirilmelidir?

- A) (:) () () () () B) (:) () () () ()
C) () () () () () D) () () () () ()
E) (:) () () () ()

Okuma bir erdem, bir görev değildir. Okuma bir zorunluluktur. Okuma; ufkunu açmak, yaşamı anlamlandırmaktır. Bunu bilirim, bilirim de şu yaptığım iş yok mu, neredeyse beni okumaktan soğutacak. Bir kitabı, bir yazıyı okurken "Neresinde hata var, nasıl söylene daha iyi olurdu?" diye düşünmek beni okuduğumdan uzaklaştırıyor. Çoğu zaman bir daha, bir daha okumak zorunda kalıyorum şuncacık paragrafı.

9. Bu sözleri söyleyen biri için aşağıdakilerin hangisine ulaşamaz?

- A) Okuma konusundaki görüşleri zamanla değişikliğe uğramıştır.
B) Okuduğunu anlamının ancak metne odaklanarak gerçekleşeceğine inanmaktadır.
C) Okumaktan kendisini uzaklaştırdığı için mesleğinden yakınmaktadır.
D) Okumanın bir ayrıcalık olarak algılanmasına karşı çıkmaktadır.
E) Çıkarıcı bakışın okumayı olumsuz etkilediğini düşünmektedir.

Yahya Kemal'i seven bir kimse, neden Orhan Veli'yi sevmesin? Şiire kapalı bir yaradılışı olsaydı Yahya Kemal'e de alışamaz, onu da sevmeyezdi. Daha aşırı giderek bunu şöyle de söyleyebiliriz: Divan edebiyatını seven bir kimse neden anlamsız şiiri de sevmesin? Demek ki bütün iş, alışkanlıklarından sıyrılıp yeni alışkanlıklar edinebilmeyi, daha doğrusu, alışkanlıkları geliştirmeyi, genişletmeyi bilmekte; alışkanlıklara saplanıp kalmamakta. Hani o, insanoğlunun kuş tüyü yataklarda bile "Benim kendi yatağım başka, ben yatağımı ararım doğrusu!" demesi yok mu, işte ondan kurtulabilmekte tüm mesele.

10. Bu parçada asıl anlatılmak istenen, aşağıdakilerden hangisidir?

- A) Şiire kapalı yaradılışı olanlar, Yahya Kemal'i de Orhan Veli'yi de sevmeyez.
B) Alışkanlıklarını değiştirip geliştiren bireyin satsal beğenisi çeşitlilik kazanır.
C) Divan edebiyatı şiirlerini seven bir kişi, anlamsız şiirleri de sevebilecektir.
D) En iyiye kavuşmayı hedefleyen insanın alışkanlıkları da değişiklik gösterir.
E) Edebî eserlerin hepsini sevebilmenin ölçütü, alışkanlıkları değiştirmekten geçer.

Hüseyin Rahmi, halkın zihninin ve ufkunun açılmasına önem verdiği için sade bir dille yazar ama dil estetiğine fazla önem vermez. Eserlerini yayımladığı yıllarda edebiyatımızın kapalı ve zor anlaşılabilir dünyasında önde geliyordu ve gençler arasında çok etkiliydi. Servet-i Fünûn dergisi etrafında toplanan yazarlar; kişisel, estetik düzeyi yüksek bir edebiyat anlayışı ve biçimiyle yazıyorlardı. Hüseyin Rahmi çağdaş ve yaşıtı olan bu yazarların dünyasından uzakta olmayı ve halkın anlayabileceği şekilde yazmayı tercih etti çünkü---

11. Bu parça aşağıdakilerin hangisiyle sürdürülebilir?

- A) insanların iç dünyalarını göstermek önemliydi.
- B) ona göre edebiyat, halkı aydınlatmak için araçtan başka bir şey değildi.
- C) süslü cümleler kurmak, sanatçının üslubunu köreltebilirdi.
- D) anlaşılma kaygısını taşıyan sanatçılar, her zaman edebiyat dünyasında baş sıralarda yer almaktaydı.
- E) ona göre yükselmek isteyen sanatçı, önce halkın diliyle yazmalıydı.

Halit Ziya'nın meşhur romanlarında, başka meşhur romanların izleri var. Edebiyatımızda ilk defa teknik yönden olgun romanları yazan romancının başka romanlardan esinlenmesi çoğumuzu hayal kırıklığına uğratsa da gerçek budur. Mai ve Siyah'ta Kırmızı ve Siyah'tan, Aşk-ı Memnu'da Madam Bovary'den, Kırık Hayatlar'daysa Tanzimat romanlarından izler vardır. Aşk-ı Memnu'daki Bihter, Madam Bovary karakteriyle bire bir uyur. Bu esinlenmelerin çok fazla üzerinde durulmaması da başlı başına bir problemdir.

12. Bu parçanın yazarı düşüncelerini kanıtlamak için aşağıdakilerin hangisinden özellikle yararlanmışır?

- A) Tartışma
- B) Örneklem
- C) Açıklama
- D) Alıntı yapma
- E) Karşılaştırma

Burası bir türbe değil de adeta aşk tapınağı (I) sevdalılar gelip bu anıtkabirin eşiğine yüz sürüyorlar. (II) Zaten Şahı Cihan da karısına yaptığı bu türbeye bakıp bakıp "Bir günahkâr buraya sığındığında bütün günahlarından arınır. Bu yapıtın görünüşü kalbe ağlama verir. Ama bu rahatlatıcı bir ağlamadır. Güneş ve ay bu yapıta baktığında gözyaşı döker." diyor. (III) Taç Mahal'in böylesine tavaf edilen bir anıtkabir olmasına mimari güzelliğinden çok, salt bu benzersiz aşk hikâyesi bile yeter. (IV) Şiirli tarihi bile görme hissi uyandırır. (V) Estetikçilerin dediği gibi "yeryüzünün en güzel türbesi" ise yine bir başka düşünürün tanımladığı gibi " Evlilik bağının ve sevginin de yüce bir anıttır."

13. Yukarıdaki metin iki paragrafa ayrılmak istense ikinci paragraf kaç numaralı cümle ile başlar?

- A) I
- B) II
- C) III
- D) IV
- E) V

I. Başkalarına sorarak yazdıklarının iyi mi kötü mü olduğunu anlamak isteyenleri hep uyarırım.

II. Kimseye bu konuda bir şey sormayın.

III. Sık sık mektuplar alırım, şiirlerini gönderirler, ardından da yazdıklarını beğenip beğenmediğimi açıklamamı isterler.

IV. Kendi yolunuzu kendiniz bulmalısınız.

V. Kimileri de şiirin nasıl yazıldığını öğrenmek ister.

VI. Çünkü onlar da bunun gizlerini bilmezler.

14. Numaralanmış cümlelerden anlamlı bir paragraf oluşturulmak istense doğru sıralama aşağıdakilerden hangisi olur?

- A) III - V - I - II - VI - IV
- B) III - I - V - VI - II - IV
- C) I - III - IV - II - V - VI
- D) I - V - III - II - VI - IV
- E) V - I - III - II - IV - VI

Bir gün içinde sabah veya akşam saatlerinde bir fotoğraf stüdyosuna gelen kadınlardan Aysun, Cansu, Gizem ve Işık ile erkeklerden Barbaros, Demir, Emrah, Fatih ve Hasan adlı kişiler vesikalik fotoğraf veya düğün fotoğrafı çektirmişlerdir. Her kişinin yalnızca bir tür fotoğraf çektiği günle ilgili olarak şunlar bilinmektedir:

- Sabah saatlerinde fotoğraf çektirenler Aysun, Cansu ve Hasan'dır.
- Akşam saatlerinde vesikalik fotoğraf çektiren iki kişiden biri Barbaros'tur.
- Düğün fotoğrafı çektiren yalnızca 3 çift vardır.
- Aysun, Gizem ve Işık düğün fotoğrafı çekmişlerdir.

15. Bu bilgilere göre, aşağıdaki ifadelerden hangisi kesin olarak doğrudur?

- A) Sabah saatlerinde vesikalik fotoğraf çektiren yalnızca bir kişi vardır.
- B) Sabah saatlerinde vesikalik fotoğrafı çektiren yalnızca bir çift vardır.
- C) Sabah saatlerinde düğün fotoğrafı çektiren yalnızca iki çift vardır.
- D) Akşam saatlerinde düğün fotoğrafı çektiren yalnızca bir çift vardır.
- E) Akşam saatlerinde vesikalik fotoğraf çektiren yalnızca iki çift vardır.

ABCD rakamları sıfırdan farklı dört basamaklı bir doğal sayıdır.

16. A, B, C ve D rakamlarının sayı değerleri birer küçültülürse ABCD sayısı ne kadar küçülür?

- A) 101 B) 1001 C) 1010
D) 1011 E) 1111

a ve b birer pozitif tam sayı olmak üzere

$\boxed{a \ b}$ gösteriminin değeri;

- a . b çarpımı 12'yi tam bölüyorsa $12/a.b$
- a . b çarpımı 12'yi tam bölmüyorsa 0 biçiminde tanımlanıyor.

Örnekler:

$$\boxed{2 \ 3} = 12/2.3=2$$

$$\boxed{2 \ 5} = 2$$

17. Buna göre,

$$\boxed{a \ 2} + \boxed{4 \ b} = 1$$

eşitliğini sağlayan (a,b) sıralı ikililerden biri aşağıdakilerden hangisidir?

- A) (1, 1) B) (2, 4) C) (3, 2)
D) (4, 1) E) (6, 2)

18. $\left(\frac{9}{7} + \frac{5}{3}\right) - \left(\frac{5}{3} + \frac{6}{5}\right) + \left(\frac{6}{5} - \frac{2}{7}\right)$

işleminin sonucu kaçtır?

- A) 0 B) 1 C) $\frac{7}{15}$ D) $\frac{8}{21}$ E) $\frac{11}{7}$

$$6x - y = 12$$

$$y = 4x$$

19. Yukarıdaki denklem sisteminin çözüm kümesi aşağıdakilerin hangisinde doğru ve eksiksiz olarak gösterilmiştir?

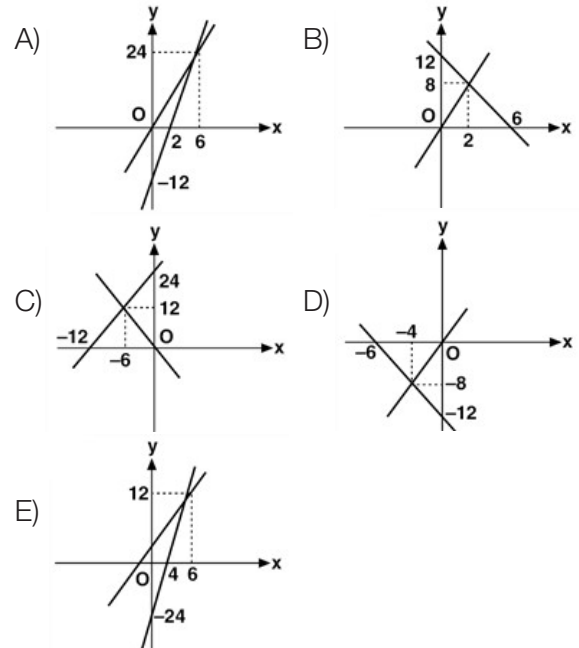

$$2^x = a$$

$$3^x = b$$

$$5^x = c$$

20. Olduğuna göre $(0,72)^x$ ifadesinin eşiti aşağıdakilerden hangisidir?

A) $\frac{a \cdot b}{c}$

B) $\frac{a^2 \cdot b}{c}$

C) $\frac{a^2 \cdot b}{c^2}$

D) $\frac{a \cdot b^2}{c^2}$

E) $\frac{a^2 \cdot b^2}{c}$

$$a = \sqrt{3} + \sqrt{18}$$

$$b = \sqrt{2} + \sqrt{27}$$

$$c = \sqrt{8} + \sqrt{12}$$

21. Olduğuna göre, aşağıdaki sıralamalardan hangisi doğrudur?

A) $a < b < c$

B) $a < c < b$

C) $b < a < c$

D) $b < c < a$

E) $c < b < a$

4 kişi bir miktar parayı paylaşıyor. 1. kişi kendine düşen payın $\frac{1}{3}$ ünü diğer arkadaşlarına paylaşırsa hepsinde eşit miktarda para oluyor.

22. Buna göre 1. kişi başlangıçta toplam paranın kaçta kaçını almıştır?

A) $\frac{3}{8}$

B) $\frac{4}{16}$

C) $\frac{1}{2}$

D) $\frac{9}{16}$ E) $\frac{5}{8}$

Ağırlıkça %20 si şeker olan 600 gramlık meyve suyunun $\frac{1}{3}$ ü dökülüyor.

23. Buna göre, son durumda karışımdaki şeker miktarı kaç gramdır?

A) 90 B) 80 C) 70 D) 60 E) 65

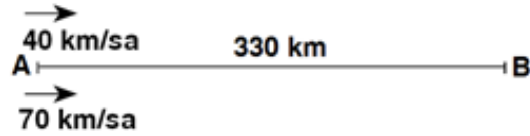

Yukarıdaki şekilde A ve B şehirleri arasındaki yol gösterilmiştir. Aynı anda aynı yöne doğru A noktasından hareket eden 40 km/sa hızlara sahip olan iki araçtan hızlı olan B şehrine varıp hiç durmadan geri dönüyor ve C noktasında yavaş olan araç ile karşılaşılıyor.

24. Buna göre, $|AC|$ kaç km'dir?

A) 210 B) 220 C) 230 D) 240 E) 250

EKPS MEBÖZEL

Bir bowling salonunda kırmızı, sarı ve mor renkli bowling topları vardır. Aynı renkte olan toplar eşit kütlede dir.

Bu salondaki tüm topların renklere göre kütlece dağılımı 1. grafikte, sayıca dağılımı ise 2. grafikte verilmiştir.

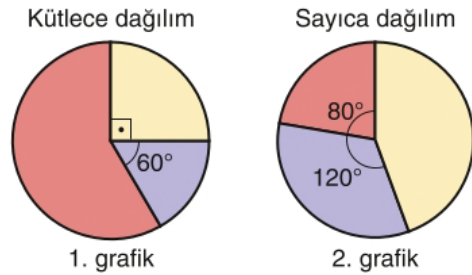

25. Kırmızı, sarı ve mor renkli topların her birinin kütlesi sırayla k, s ve m kg olduğuna göre, aşağıdaki sıralamalarının hangisi doğrudur?

A) $k < m < s$

B) $k < s < m$

C) $s < m < k$

D) $s < k < m$

E) $m < s < k$

Bir meşrubat firması 4 kapak getirene 1 şişe bedava meşrubat kampanyası düzenliyor. Bu aile 77 adet meşrubatı para ödeyerek alıyor.

26. Buna göre, bu aile kaç tane meşrubatı bedava alabilir?

- A) 19 B) 21 C) 25 D) 26 E) 32

100 kişilik bir grupta bayanların %50'si evli ve erkeklerin 30 tanesi bekarıdır.

27. Grubun %60'ı evli olduğuna göre, evli erkek sayısı kaçtır?

- A) 30 B) 35 C) 40 D) 50 E) 55

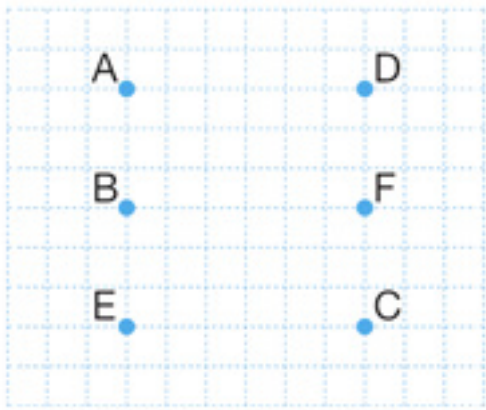

28. Yukarıda eksen çizgileri belirtilmemiş düzlemde B noktası y eksenini üzerinde, D noktası x eksenini üzerinde ise orijin yukarıdaki noktaların hangisidir?

- A) A B) C C) E D) F E) B

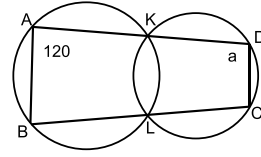

K ve L çemberlerin kesişme noktasıdır.

ABCD dörtgen, $m(\widehat{BAD}) = 120^\circ$ ve $m(\widehat{ADC}) = \alpha$

29. Yukarıdaki verilere göre, $m(\widehat{ADC}) = \alpha$ kaç derecedir?

- A) 40 B) 50 C) 60 D) 80 E) 100

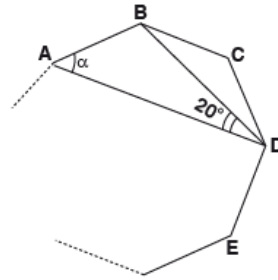

Şekildeki ABCDE... düzgün çokgen

$m(\widehat{ADB}) = 20^\circ$ ve $m(\widehat{BAD}) = \alpha$

30. Yukarıdaki verilere göre, $m(\widehat{BAD}) = \alpha$ kaç derecedir?

- A) 30 B) 40 C) 50 D) 60 E) 70



1. Türk tarihinde gerçekleşen Kürşat ve Kutluk'un bağımsızlık girişimleri aşağıdaki Türk devletlerinden hangisini kurmaya yönelik bir hareket olarak ortaya çıkmıştır?

- A) Asya Hun Devleti
B) Uygur Devleti
C) Akhunlar
D) II. Kök Türk Devleti
E) Kırgızlar

2. Karahanlı Devleti'nde, İslamiyet'i resmî din olarak kabul eden ve Abdülkerim ismini alan hükümdar aşağıdakilerden hangisidir?

- A) Satuk Buğra Han
B) Bilge Kül Kadir Han
C) Arslan Karahan
D) Yusuf Kadir Han
E) Arslan Bazır Han

3. Anadolu'daki ilk medrese olarak bilinen Tokat Niksar'daki "Yağıbasan Medresesi" aşağıdaki beyliklerden hangisine aittir?

- A) Artukoğulları B) Mengücekler
C) Danişmentliler D) Çaka Beyliği
E) Saltuklular

4. Aşağıdaki eşleştirmelerden hangisi doğrudur?

- A) Sırpsındığı Savaşı - Anadolu'da Türk birliğinin sağlanması için önemli bir adım atılması
B) II. Kosova Savaşı - I. Murat'ın şehit edilmesi
C) Niğbolu Savaşı - Edirne'nin fethedilmesi
D) Ankara Savaşı - Anadolu Türk siyasi birliğinin bozulması
E) Varna Savaşı - Osmanlı'nın Balkanlardaki hakimiyetinin kesinleşmesi

- Amasya ve Osmaniye Medreselerinde tıp, eczacılık ve tasavvuf alanında çalışmalar yapmıştır.
- İlk defa bazı hastalıkların, tohum adını verdiği mikroplardan kaynaklandığını öne sürmüştür.
- Mikroptan haber vermesi bakımından Louis Pasteur ve Robert Koch gibi bilimlerin öncüsü olmuştur.

5. Hakkında bilgi verilen Türk-İslam bilim insanı aşağıdakilerden hangisidir?

- A) Uluğ Bey B) Akşemseddin
C) Sinan Paşa D) Ahmet Cevdet Paşa
E) Ali Kuşçu

1720-1721 yıllarında Osmanlı Devleti'nin Paris elçisi olarak görev yapmıştır. Paris'teki gözlemlerini sefaretname isimli eserinde toplamıştır. Bu eserde Fransız yönetim sistemini, fen ve teknikteki gelişmeleri, mimari eserleri, bahçe düzenlemelerini, Fransa'daki günlük yaşamı anlatmaktadır. Osmanlı'nın batıya açılan ilk penceresi olarak değerlendirilen bu eser, Osmanlı Devleti'nin bu yüzyılda yaptığı ıslahat çalışmalarında etkili olmuştur.

6. Hakkında bilgi verilen Osmanlı elçisi aşağıdakilerden hangisidir?

- A) Ahmet Şeref Efendi
B) Sabuncuoğlu Şerafettin
C) İbrahim Müteferrika
D) Mustafa Reşit Paşa
E) Yirmi Sekiz Mehmet Çelebi

- "Yurtta sulh, cihanda sulh"
- "Mecbur kalınmadıkça savaş bir cinayettir."

7. Mustafa Kemal Atatürk, yukarıda yer alan sözlerinde aşağıdakilerden hangisini vurgulamıştır?

- A) Ulusal bağımsızlığı
B) Ekonomik bağımsızlığı
C) Barış yanlısı bir dış politikayı
D) Halk egemenliğini
E) Güçlü devlet olmayı



8. Aşağıdaki kanunlardan hangisi cumhuriyetin ilk yıllarında bulaşıcı hastalıklarla mücadele etmek amacıyla çıkarılmıştır?

- A) Umumi Hıfzıssıhha Kanunu
- B) Men-i İsfafat Kanunu
- C) Tekalif-i Millîye Emirleri
- D) Teşkilat-ı Esasiye Kanunu
- E) Tevhid-i Tedrisat Kanunu

9. Aşağıdaki gelişmelerden hangisi Misak-ı Millî'den ödün verilmediğinin göstergesidir?

- A) Batum'un Gürcistan'a verilmesi
- B) Musul'un İngiliz mandasındaki Irak'a bırakılması
- C) Hatay'ın Fransız mandasındaki Suriye'ye bırakılması
- D) Kapitülasyonların kaldırılması
- E) Boğazların yönetiminin uluslararası bir komisyona bırakılması

10. Lozan Barış Antlaşması'nın aşağıdaki maddelerinden hangisi ülkede birlik ve beraberliği sağlamaya yöneliktir?

- A) Ülkede yaşayan gayrimüslimlerin Türk vatan-daşı olarak kabul edilmesi
- B) Meriç Nehri'nin Türkiye ile Yunanistan arasında sınır kabul edilmesi
- C) Boğazların yönetiminin uluslararası bir komisyona bırakılması
- D) Kapitülasyonların kaldırılması
- E) Boğazların her iki yakasının askerden arındırılması

11. Aşağıdakilerden hangisi Atatürk önderliğinde kurulan Balkan Antantı'na üye ülkelerden biri değildir?

- A) Türkiye
- B) Yunanistan
- C) Romanya
- D) Bulgaristan
- E) Yugoslavya

12. Mustafa Kemal Atatürk: "Türk çocuğu atalarını tanıdıkça daha büyük işler yapmak için kendinde kuvvet bulacaktır." demiştir. Mustafa Kemal Atatürk bu sözü ile aşağıdakilerden hangisinin önemini vurgulamıştır?

- A) Vatan sevgisi
- B) Millî egemenlik
- C) Tarih bilinci
- D) Millî kültür
- E) Bağımsızlık

Lozan Antlaşması'na göre yabancı okulların Türk kanunlarına ve Türk eğitim kurallarına uymaları ve denetimlerinin Türk Millî Eğitim müfettişlerince yapılması kararlaştırılmıştır.

13. Bu durumun temel amacı aşağıdakilerden hangisidir?

- A) Çağdaş eğitim hedefini gerçekleştirmek
- B) Eğitimde fırsat eşitliğini sağlamak
- C) Yabancılara söz hakkı tanımak
- D) Eğitim kalitesini arttırmak
- E) Tam bağımsızlıktan taviz vermemek

Türkiye'nin büyük gölleri genellikle tektonik kökenlidir.

14. Aşağıdakilerden hangisi kıvrılma ve kırılma hareketleri sırasında oluşan çukur alanlarda suların birikmesi sonucunda meydana gelen tektonik göllere örnek gösterilemez?

- A) Nemrut Gölü
- B) Tuz Gölü
- C) Akşehir Gölü
- D) Sapanca Gölü
- E) İznik Gölü

15. Aşağıdakilerden hangisi rüzgâr erozyonundan korunma yollarından biri değildir?

- A) Tarım yapılabilecek alanlar nadasa bırakılmamalı
- B) Hâkim rüzgâr önüne ağaçlandırma yapılmalı
- C) Aşırı hayvan otlatma engellenmeli
- D) Otsu bitkiler ekilmeli
- E) Tarlalar eğim yönünde sürülmeli

16. Türkiye'nin yer şekilleri hakkında aşağıda verilen bilgilerden hangisi yanlıştır?

- A) Yerkabuğu hareketleri sonucu Karadeniz kıyıları boyunca doğu-batı yönünde uzanan sıradağlar yer alır.
B) Batı Anadolu'da levha hareketleri sonucu kırılma ile oluşmuş çöküntü ovaları yer alır.
C) Anadolu'da epirojenik hareketlere bağlı yükselmeler meydana gelmiştir.
D) Karadeniz kıyılarında volkanizma sonucunda oluşmuş volkan konileri yer alır.
E) Batı Anadolu'nun büyük bir kısmında deprem riski yüksektir.

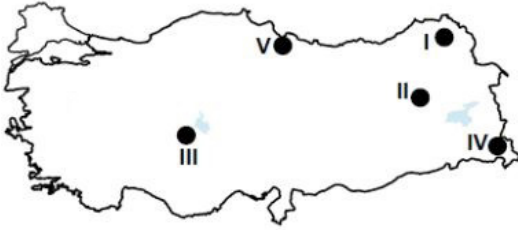

17. Yukarıda verilen alanlardan hangisi ulaşım sistemlerinin çeşitliliğine bağlı olarak yerleşme ve ekonomik etkinlikler bakımından en fazla gelişmiştir?

- A) I. B) II. C) III. D) IV. E) V.

18. Aşağıdaki yerlerin hangisinde buğday unu kullanımı daha azdır?

- A) Göller Yöresi
B) Konya ve çevresi
C) Güney Marmara
D) Doğu Karadeniz
E) Şanlıurfa ve çevresi

Kümes hayvancılığı daha çok İstanbul, İzmir, Bursa ve Ankara gibi büyük şehirlerin çevresinde gelişmiştir.

19. Bu durumun nedeni aşağıdakilerden hangisidir?

- A) Bitki örtüsünün çeşitli olması
B) Pazar imkânlarının gelişmiş olması
C) İklim koşullarının elverişli olması
D) Ulaşım olanaklarının gelişmiş olması
E) Ham madde kaynağına yakın olmaları

20. Milletler arası antlaşmaları sırasıyla uygun bulan ve onaylayan makamlar aşağıda verilen hangi şıkta doğru olarak verilmiştir?

- A) Cumhurbaşkanı yardımcısı – TBMM
B) Cumhurbaşkanı – TBMM
C) TBMM – Cumhurbaşkanı
D) TBMM – Adalet bakanı
E) Cumhurbaşkanı – Dışişleri Bakanı

I- Kanun

II- Cumhurbaşkanı kararnamesi

III- Yönetmelik

21. Yukarıda verilen işlemlerden hangileri somut norma konu olabilir?

- A) I B) II C) III D) I-II E) I-II-III

22. 1982 Anayasasına Cumhurbaşkanı görev süresi kaç yıldır?

- A) 4 B) 5 C) 6 D) 7 E) 8

23. 1982 Anayasasına göre Cumhurbaşkanı'nı kim seçer?

- A) TBMM B) Halk
C) Meclis Başkanı D) Bakanlar Kurulu
E) HSK

I- Kamu Ahlakı

II- Kamu güvenliği

III- Kamu Sağlığı

24. 1982 Anayasasına göre mahkemelerde duruşmalar yukarıda verilen hangi durumlarda kapalı yapılabilir?

- A) I B) II C) III D) I-II E) I-I-III



25. Yetki genişliği aşağıdakilerden hangisine tanınmıştır?

- A- Belediye başkanı B- Kaymakam
C- Bucak müdürü D- Vali
E- Bakanlar

26. Asistanından öğrencisine kadar “herkesin sevdiği ulu bir çınar” olarak nitelendirilen, yeni tip koronavirüs (Kovid-19) nedeniyle ülkemizde yaşamını yitiren ilk doktorumuz aşağıdakilerden hangisidir?

- A) Feriha Öz B) Murat Dilmener
C) Cemil Taşçıoğlu D) Sinan Kaki
E) Yavuz Kalaycı

27. Temmuz 2020 tarihinde hayata gözlerini yuman, “Fikrimin İnce Gülü”, “Duvarların Dışında” ve “Bir Dügün Gecesi” eserleri ile tanıdığımız, 20. yüzyıl Türk edebiyatının en önemli romancılarından biri kabul edilen yazar aşağıdakilerden hangisidir?

- A) Suat Yalaz B) Adalet Ağaoğlu
C) Rahşan Ecevit D) Nuri Pakdil
E) Tunca Yönder

28. Geçtiğimiz günlerde NASA'nın twitter üzerinden yaptığı paylaşımda; Mars'taki Jezero Krateri'nin jeolojik açıdan benzerlik gösterdiğine dikkat çektiği Salda gölü hangi şehrimizedir?

- A) Isparta B) Manisa C) Denizli
D) Konya E) Burdur

29. 6'ncı yüzyılda inşa edilen Münzevi Mar Yakub Manastırını barındıran, Tarihi İpek Yolu'nun bir kısmının da bulunduğu Türkiye'nin en son milli parkı ilan edilen Botan Vadisi hangi şehrimizedir?

- A) Bitlis B) Siirt C) Van
D) Kars E) Erzincan

“Mâddetü'l-Hayât” adlı eserinde: “Hastalıkların insanlarda birer birer ortaya çıktığını sanmak yanlıştır. Hastalıklar insandan insana bulaşmak sûretiyle geçer. Bu bulaşma, gözle görülemeyecek kadar küçük, fakat canlı tohumlar vasıtasıyla olur” diyerek, bundan beş yüz sene önce dünya tarihinde “ilk kez” mikrobun tarifini yapan

30. İstanbul'un manevî fatihi ve büyük İslam alimi aşağıdakilerden hangisidir?

- A) Hacı Bayram-ı Veli
B) Molla Fenari
C) Ali Kuşçu
D) Akşemseddin
E) Şeyh Edebali

CEVAP ANAHTARLARI

GENEL YETENEK

- | | | | | |
|------|-------|-------|-------|-------|
| 1) B | 7) E | 13) D | 19) A | 25) E |
| 2) B | 8) A | 14) A | 20) D | 26) C |
| 3) D | 9) A | 15) A | 21) B | 27) D |
| 4) E | 10) B | 16) E | 22) A | 28) A |
| 5) D | 11) B | 17) E | 23) B | 29) C |
| 6) B | 12) B | 18) B | 24) D | 30) B |

GENEL KÜLTÜR

- | | | | | |
|------|-------|-------|-------|-------|
| 1) D | 7) C | 13) E | 19) B | 25) D |
| 2) A | 8) A | 14) A | 20) C | 26) C |
| 3) C | 9) D | 15) E | 21) D | 27) B |
| 4) C | 10) A | 16) D | 22) B | 28) E |
| 5) B | 11) D | 17) E | 23) B | 29) B |
| 6) E | 12) C | 18) D | 24) D | 30) D |



ÖZEL EĞİTİM VE REHBERLİK HİZMETLERİ
GENEL MÜDÜRLÜĞÜ



EKPSS MEBÖZEL DENEME SINAVI

Genel Yetenek - Genel Kültür

04

LİSANS



1. “Güzel” sözcüğü aşağıdaki cümlelerin hangisinde nicel anlamda kullanılmıştır?

- A) Şehrin en güzel yerinden bir ev kiraladık.
B) Elime güzel para geçince tatile çıkacağım.
C) Bu yöre güzel ve lezzetli yemekleriyle tanınıyor.
D) Bu güzel şiirleri ezberlemek size fayda sağlar.
E) Onu bu güzel çalışmasından ötürü kutladım

Yazının insanın zihninin şekillenmesinde oluşturduğu büyük kırılmayı anlamak için en iyi yol () yazının olmadığı bir hâli hayal etmekten geçer () Ne yazık ki bu hâli eksiksiz biçimde hayal etmek imkânsızdır ve bu durum sözlü kültürün en belirgin niteliğini ele verir () () Sözlü kültürde dil kayıt altına alınamaz () ()

2. Bu parçada boş bırakılan yerlere aşağıdaki noktalama işaretlerinden hangileri sırasıyla getirilmelidir?

- A) (;) (,) (:) (-) (.) (-) B) (,) (.) (.) (“) (...) (“)
C) (,) (.) (:) (“) (.) (“) D) (;) (.) (.) (-) (.) (-)
E) (,) (:) (:) (“) (.) (“)

(I) Kas hücrelerini harekete geçirecek sinyal, motor sinir hücreleri aracılığı ile taşınır. (II) Sinjali taşıyan motor hücresi, kas hücresi ile arasındaki küçük boşluğa asetilkolin adlı molekülünü gönderir. (III) Bu molekül kas hücresindeki iyon kanallarını uyararak açılmalarını sağlar. (IV) Bu sayede kas hücre zarının iç ve dış kısmında bulunan iyonlar, yer değiştirerek “aksiyon potansiyeli” adı verilen elektrik sinyalini oluşturur. (V) Aksiyon potansiyeli, kas hücresi boyunca ilerler ve hücrede depolanmış kalsiyumun salınmasına yol açar.

3. Bu parçadaki numaralanmış cümlelerle ilgili olarak aşağıdakilerden hangisi söylenemez?

- A) I. cümle girişik birleşik cümledir.
B) II. cümlede haber kipine yer verilmiştir.
C) III. cümlelerin yüklemi isimden türemiş fiildir.
D) IV. cümlede ek fiile yer verilmemiştir.
E) V. cümle üç farklı türde fiilimsi vardır.

İzlediğiniz bir satranç oyunundaki oyuncuların yapabileceği hamleleri ve bunların sonuçlarını analiz etmek hem keyifli hem de eğitici bir süreçtir.

4. Aşağıdaki cümlelerden hangisinin öge dizilişi, bu cümlelerin ögelerinin dizilişi ile aynıdır?

- A) Kök hücre temelli tedavilerde çeşitli hastalıklar için şimdiden ümit verici sonuçlar alınıyor.
B) Yapılan araştırmalarda deride yaşayan bazı mikroorganizmaların kanser önleyici etkileri olabileceğine ilişkin bulgular elde edildi.
C) Yeni bir araştırmada kimlerin grip aşısına etkin bir yanıt vereceğini önceden kestirmeye yarayabilecek bir grup gen tespit edildi.
D) Sarılık, yeni doğan bebeklerde sıkça görülen ve çoğunlukla tehlikeli olmayan bir durumdur.
E) Bakterilerin mevcut antibiyotiklere direnç geliştirmesi yeni antibiyotikler geliştirilmesini zorunlu kılıyor.

Ev eşyalarından tutun da uzay teknolojilerine kadar pek çok alanda kullanımı olan plastik malzemeler ve türevleri, kullanımları sona erdiğinde ya geri dönüştürülmeli ya da doğada kirliliğe neden olmayacak şekilde kısa sürelerde bozunma süreçlerine dâhil olabilmelidir.

5. Bu cümlede aşağıdakilerden hangisi yoktur?

- A) Gelecek zaman kipi B) Şahıs eki
C) Gereklilik kipi D) Edilgen çatılı fiil
E) Yeterlik fiili

6. Aşağıdaki cümlelerin hangisinde deyim kullanılmamıştır?

- A) Tarih bilginizi gözden geçirirseniz iyi olacak sanırım.
B) Her şeyi kılıfına uydurduktan sonra kılına hâle gelmez.
C) Çobanın hekim parasını, ilaç parasını boyunlarına aldılar.
D) O görüntü gözlerimin önünde canlanınca kan beynime sıçıyor.
E) Beni de bu coşkunun en büyük ortağı kabul ediyorlar.



- I. Yazarın "Gülün Adı" adlı kitabı çoksatar bir tarihî romandır.
- II. THY'de uçuşların süresiz ertelendiği haberi şu an altyazı olarak geçti.
- III. Bir sen eksiktin, her şey tamam oldu şimdi.
- IV. Olanları reddederek nereye varacağını sanıyorsun ki?
- V. Dümdüz bir ova... Alabildiğine sarılık, dağ taş sarı, tarlalar peşi sıra uzanıyor.

7. Yukarıdaki numaralanmış tümcelerın hangisinde yazım yanlışı vardır?

- A) I B) II C) III D) IV E) V

- I. Sokaktan gelen sesleri duyuyorum.
- II. Biliyorum güneşte ilerliyor zaman.
- III. Öylece duruyor ama konuşmuyoruz.
- IV. Uykular gözlerime yaklaştı yaklaşacak.
- V. Seninle karşılaşınca ışıklar söner.

8. Bu dizelerdeki ses olaylarıyla ilgili aşağıdaki yargılardan hangisi doğrudur?

- A) I. de, ünsüz yumuşamasına örnek vardır.
- B) II. de, bir sözcükte hem ünlü düşmesi hem daralma söz konusudur.
- C) III. de, ünsüz sertleşmesi vardır.
- D) IV. de, ünsüz türemesi vardır.
- E) V. de, ünlü değişimi vardır.

Bir edebi eserde farkındalık yaratmak, yazarın okuyucuya ulaşması için ön koşuldur. Toplumda farkındalık yaratan eser de gerçek eserdir. Eser toplumun tüm bireyelerine bir mesaj iletmeli ki gerçek değerini bulsun ve okuyucusuna yararlı olsun. Okuyucu ile yazar arasındaki bağ bu mesajla bağlıdır. Topluma bir değer katmayan eserin kalıcılığı da tartışılır. Sıradan, tek tip eserlerin okuyucu üzerinde etkisi olmadığı için hem edebi değeri hem de kalıcılığı da yoktur.

9. Bu parçada asıl anlatılmak istenen aşağıdakilerden hangisidir?

- A) Edebi eser, kendisinden önceki anlayışları dikkate almak, toplumu düzeltmek zorundadır.
- B) Yazar, gerçek bir edebi eser oluşturmak istiyorsa okuyucuya değer katmayı ön planda tutmalıdır.
- C) Okuyucu, gerçek eserin kalıcı olması için eseri okumayı ve içerisinden bir mesaj çıkarmayı yeğler.
- D) Toplumsal eserler, sıradan olmaktan çok halkın edebi zevkini artıran yegane yapıtlardır.
- E) Toplumun tüm kesimleri, edebi eserlere farklı bir gözle bakmayı ve bunlardan yararlanmayı reddeder.

I. Bizim galaksimiz olan Samanyolu'nun en yakın komşusudur ve çıplak gözle görülebilecek en uzaktaki gök cisimidir.

II. Gördüğünüz yıldızların bazıları Dünya'dan 10.000 ışık yılı uzaklıktadır.

III. Bizden 2,5 milyon ışık yılı uzaktadır yani bugün Andromeda'ya baktığımızda gördüğümüz ışık, bundan 2,5 milyon yıl önce yola çıkmıştır.

IV. Bulutsuz bir gecede gökyüzüne bakarsanız evrenin derinliğini görebilirsiniz.

V. Biraz daha ileride ünlü Andromeda galaksisi yer alır.

10. Yukarıda numaralanmış cümleler anlamlı bir bütün oluşturacak şekilde sıralandığında hangisi baştan ikinci olur?

- A) I B) II C) III D) IV E) V

Kız Kulesi; İstanbul Boğazı'nın Marmara Denizi'ne açıldığı yerde, Anadolu yakasına yakın, Salacak kıyısına 100 metre mesafede, kayalıklar üzerine inşa edilmiştir. XVIII. yüzyıla kadar savunma amacıyla kullanılan Kız Kulesi'ndeki ilk küçük kale, MÖ 411 yılında Atinalı Alkibiades tarafından yaptırılmıştır. Fatih Sultan Mehmet ise eski kalenin yerine yeni bir kale inşa ettirmiştir. XVIII. yüzyıl sonrasında ise Kız Kulesi; gezinti yeri, gözetleme yeri, fırtınalı havalarda denizde zor durumda kalanlara yardım sunan bir mekân, geceleri veya sisli havalarda yol gösteren bir fener olarak kullanılmıştır. Günümüzde 18 metrelik kulesiyle radar istasyonu görevinin yanında, bünyesindeki bir restoran ve kafe ile ziyaretçilerine 360°'lik bir Boğaz ve İstanbul manzarası sunmaktadır.

11. Bu parçanın anlatımıyla ilgili olarak aşağıdakilerden hangisi söylenemez?

- A) Açıklayıcı anlatımdan faydalanılmıştır.
- B) Karşılaştırmaya yer verilmiştir.
- C) Tanım cümlesine yer verilmiştir.
- D) Nesnel anlatım ağır basmaktadır.
- E) Sayısal verilerden yararlanılmıştır.

Bugün hâlâ tarihi, geçmişte yaşanan olaylar topluluğu olarak algılayanlar mevcut. Zekâ ve çaba gerektiren pek çok verimli alan varken tarihle ilgilenmenin beyhude olduğunu düşünenler var. --- O, insanoğluna doğru sonuçlara varmaları için yön veren bir düşünce tarzıdır. İnsanların yalnızca kendi tecrübelerinden değil; kendinden önce yaşayan insanların tecrübelerinden de yararlanmasını sağlayan bir bilim dalıdır.

12. Bu parçada boş bırakılan yere aşağıdakilerden hangisinin getirilmesi uygun olur?

- A) Nitekim geçmişte yaşayanların deneyimleri, insanların yaşamla ilgili tecrübe kazanmasına yardımcı olur
- B) Böylece o, geçmiş hakkında bilgiler vererek gelecekle ilgili doğru kararlar vermemizi sağlar
- C) Oysa insanların geçmişten cesaret almaya, geçmişi tüm yönleriyle öğrenmeye ihtiyacı vardır
- D) Hâlbuki tarih, tozlu raflarda yerini alan olaylar topluluğu değildir
- E) Bununla birlikte tarih, diğer bilim dallarından çok daha fazla konuyla ilgilenir

(I) Tiyatronun en büyük gücü "söz"dür. (II) Üstün insanlardan bize kalan tek düşünce anıtı, bu granit sözcüklerle örülmüştür. (III) İnsanlığın sesi, tiyatrodan duyulan sözlerle kulaktan kulağa, kuşaktan kuşağa geçer, geleceklere armağan kalır.(IV) Söz, ruhları yıkayan duygularla oluşur. (V) Bunlar öyle yüce duygulardır ki önlerinde hiçbir engel tanımazlar sel olur akarlar.

13. Verilen paragraf ikiye bölünmek istense ikinci paragraf hangi cümleyle başlar?

- A) I B) II C) III D) IV E) V

EKPSS MEBÖZEL

Bir ailenin yaşamını konu alan roman, Huvat Aktaş'ın mavi bir otobüsle Alacüvek köyüne gelmesiyle başlar. Köylüler, ilk kez gördükleri otobüse korkulu ve meraklı gözlerle bakarlar. Uzun süre alışamazlar ona ama alışınca da her yere onunla gitmeye kalkarlar. Huvat daha önce de köye soba, lamba, kuyu motoru getirmiş, yine köylülerin şaşkın bakışlarıyla karşılaşmıştır. Bir gün radyoyla gelince köylüler korkudan evlerine kapanmış, günlerce dışarı çıkmamışlardır.

14. Bu parçadan hareketle aşağıdakilerin hangisine ulaşılamaz?

- A) Huvat, teknolojik yenilikleri köyüne getiren biridir.
- B) Otobüsten çekinen köylü, zamanla onun kullanıcısı olmuştur.
- C) Köylü, yenilikleri Huvat sayesinde tanımaktadır.
- D) Huvat, köylünün cehaletinden fayda sağlayan biridir.
- E) Radyoyla köye geldiği gün, bütün köylüyü endişe kaplamıştır.

Bir gün içinde sabah veya akşam saatlerinde bir fotoğraf stüdyosuna gelen kadınlardan Aysun, Cansu, Gizem ve Işık ile erkeklerden Barbaros, Demir, Emrah, Fatih ve Hasan adlı kişiler vesikalık fotoğraf veya düğün fotoğrafı çektirmişlerdir. Her kişinin yalnızca bir tür fotoğraf çektiğiği günle ilgili olarak şunlar bilinmektedir:

- Sabah saatlerinde fotoğraf çektirenler Aysun, Cansu ve Hasan'dır.
- Akşam saatlerinde vesikalık fotoğraf çektiren iki kişiden biri Barbaros'tur.
- Düğün fotoğrafı çektiren yalnızca 3 çift vardır.
- Aysun, Gizem ve Işık düğün fotoğrafı çektirmişlerdir.

15. Emre'nin vesikalık fotoğraf çektiği biliniyorsa

- I. Demir,
- II. Işık,
- III. Fatih

adlı kişilerden hangileri akşam saatlerinde bir fotoğraf çekmiştir?

- A) Yalnız I
- B) Yalnız II
- C) Yalnız III
- D) I ve II
- E) I, II ve III

16. $A = 3 + 4 + 5 + \dots + 23$ toplamını oluşturan her terim 3 artar ise A'nın değeri kaçtır?

- A) 72 B) 69 C) 66 D) 63 E) 61

n ve k birer pozitif tam sayı ve $n \leq k$ olmak üzere, $\boxed{n|k}$ ve $\textcircled{n|k}$ gösterimleri aşağıdaki gibi tanımlanıyor.

- n sayısı k sayısını tam bölüyorsa $\boxed{n|k} = \frac{k}{n}$, n sayısı k sayısını tam bölmüyorsa $\boxed{n|k} = 0$ 'dır.
- $\textcircled{n|k}$ gösteriminin değeri k sayısının, n sayısına bölümünden kalana eşittir.

17. Buna göre,

- I. $\boxed{n|k} \neq 0$ ise $\textcircled{n|k} = 0$ 'dır.
- II. $\boxed{n|k} = 0$ ise $\textcircled{n|k} \neq 0$ 'dır.
- III. $\textcircled{n|k} = 0$ ise $\boxed{\boxed{n|k}|k} = 0$ 'dır.

ifadelerinden hangileri doğrudur?

- A) Yalnız I B) Yalnız III C) I ve II
- D) II ve III E) I, II ve III

$$\frac{20 - 0,8 \cdot \frac{1}{0,2}}{3 + 0,09 \cdot \frac{1}{0,003}}$$

18. Yukarıdaki işlemin sonucu nedir?

- A) $0,\bar{4}$ B) $0,\bar{45}$ C) $0,\bar{48}$ D) $0,\bar{5}$ E) $0,\bar{6}$

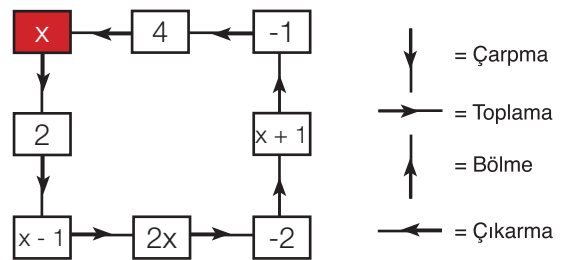

Yukarıda verilen kutuların içindeki sayılar ok yönündeki kutuyla istenilen işlem yapılarak, sonuç okun gösterdiği kutunun içine yazılıyor. Kırmızı kutu içindeki sayıdan başlayarak ve ok yönünde istenilen işlemler yapılmak üzere tekrar kırmızı kutuya sayı yazıldığında, kırmızı kutunun içerisindeki sayı değişmemektedir.

19. Buna göre, x kaçtır?

- A) $-\frac{1}{2}$ B) $-\frac{2}{3}$ C) 2 D) 3 E) 6

$$[(2^x)^y]^{-1} \cdot \frac{[3^{x+1}]^{-y}}{6^{-x \cdot y}} = \frac{1}{81}$$

20. olduğuna göre, y kaçtır?

- A) 2 B) 3 C) 4 D) 5 E) 6

$${}^3\sqrt{2} = x \text{ ve } {}^4\sqrt{3} = y \text{ olduğuna göre, } {}^{12}\sqrt{6}$$

21. sayısının x ve y cinsinden eşiti aşağıdakilerden hangisidir?

- A) $\sqrt{x} \cdot {}^3\sqrt{y}$ B) ${}^4\sqrt{x} \cdot {}^3\sqrt{y^2}$ C) ${}^3\sqrt{x} \cdot \sqrt{y}$
D) ${}^4\sqrt{x} \cdot {}^3\sqrt{y}$ E) ${}^3\sqrt{x^2} \cdot {}^4\sqrt{y^3}$

Bir miktar 9 kg ve 15 kg lık paketlerin toplam ağırlığı 186 kg dır.

22. Buna göre, paket sayısı en az kaçtır?

- A) 12 B) 14 C) 18 D) 22 E) 24

Hatalı üretilmiş iki cetvelten biri uzunlukları gerçeğinden %4 fazla, diğeri ise %6 eksik ölçmektedir.

100 cm uzunluğundaki bir tel, farklı uzunlukta iki parçaya ayrılıyor. Parçalardan biri fazla ölçen cetvelle, diğeri ise eksik ölçen cetvelle ölçülüyor ve bu iki ölçünü toplamı 100 cm oluyor.

23. Buna göre, tel parçalarından kısa olanının gerçek uzunluğu kaç cm'dir

- A) 32 B) 34 C) 36 D) 38 E) 40

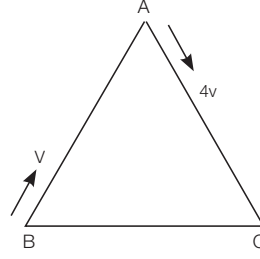

ABC eşkenar üçgeninin A köşesinden $4v$ km/sa hızla yola çıkan bir hareketli B köşesinden sonra A ya v km/sa hızla geliyor.

24. Buna göre, hareketlinin bu üçgenin çevresini dolaşırken ortalama hızı kaç km/sa olur?

- A) 2 B) $\frac{5}{2}$ C) 3 D) $\frac{7}{2}$ E) $\frac{11}{3}$

EKPSS MEBÖZEL

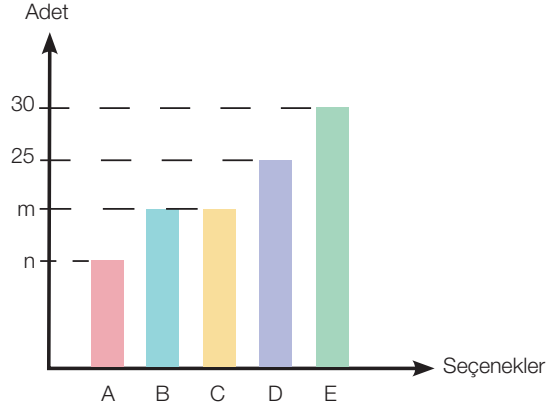

Şekilde 100 soruluk bir sınavdaki seçeneklerin dağılımı görülmektedir.

25. Dairesel grafik yapıldığına A seçeneğinin bulunduğu dilimin merkez açısı 18° olduğuna göre, C seçeneğinin bulunduğu dilimin merkez açısı kaç derecedir?

- A) 60 B) 72 C) 80 D) 90 E) 110

İpek'in elindeki 33, 35, 36, 38 ve 44 soruluk beş testten dördü kimya, biri matematik testidir. İpek ilk gün çözdüğü kimya sorularının üç katı kadar kimya sorusu çözerek ikinci günün sonunda kimya sorularını bitirdiğini görüyor.

26. Buna göre, matematik testi kaç soruluktur?

- A) 33 B) 35 C) 36 D) 38 E) 44

$A = \{1, 2, 3\}$ ve $B = \{0, 1, 2, 3, 4\}$ kümeleri veriliyor.

27. Aşağıdakilerden hangisi A dan B ye bir fonksiyondur?

- A) $\{(1, 2), (2, 3), (3, 4)\}$
 B) $\{(1, 1), (2, 2), (3, 3)\}, (1, 3)\}$
 C) $\{(2, 3), (3, 4)\}$
 D) $\{(1, 2), (1, 3), (2, 3)\}$
 E) $\{(1, 1), (2, 2), (3, 1), (1, 4)\}$

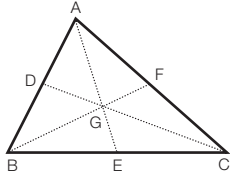

Şekildeki D, E ve F noktaları ABC üçgeninin kenarlarının orta noktalarıdır.

28. D (1, 4), E (2, 2) ve F (4, 5) olduğuna göre, G noktasının koordinatları aşağıdakilerden hangisidir?

- A) $\left(\frac{5}{2}, \frac{7}{2}\right)$ B) $\left(\frac{7}{2}, \frac{11}{2}\right)$ C) $\left(\frac{4}{3}, \frac{7}{3}\right)$
 D) $\left(\frac{5}{3}, \frac{8}{3}\right)$ E) $\left(\frac{7}{3}, \frac{11}{3}\right)$

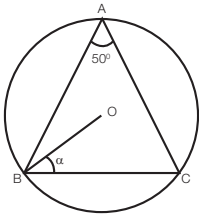

O merkezli çember ABC üçgen

$$m(\widehat{BAC}) = 50^\circ$$

$$m(\widehat{OBC}) = \alpha$$

29. Yukarıdaki verilere göre, $m(\widehat{OBC}) = \alpha$ kaç derecedir?

- A) 20 B) 25 C) 30 D) 40 E) 50

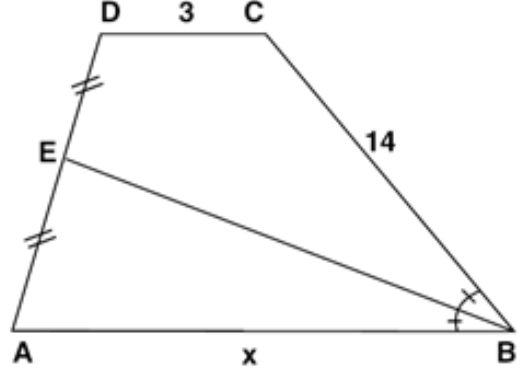

ABCD bir yamuk

$[AB] \parallel [DC]$

$|DE| = |EA|$

$m(\widehat{ABE}) = m(\widehat{EBC})$

$|DC| = 3 \text{ cm}$

$|CB| = 14 \text{ cm}$

$|AB| = x$

30. Yukarıdaki verilere göre, $|AB| = x$ kaç derecedir?

- A) 11 B) 9 C) 8 D) 7 E) 6



1. Türk boylarının yaklaşık dört yüz yıl yaşadığı esaret hayatına demirden bir dağ eriterek son verdikleri ve bağımsızlıklarına kavuştukları olay, aşağıdakilerden hangisinde anlatılmıştır?

- A) Yaratılış Destanı
- B) Türeyiş Destanı
- C) Ergenekon Destanı
- D) Saka Destanı
- E) Manas Destanı

2. Aşağıdakilerden hangisi İslam öncesi Türklerin dinî inanışlarıyla ilgili değildir?

- A) Şamanizm
- B) Musevilik
- C) Maniheizm
- D) Şintoizm
- E) Atalar kültü

1071 --- Zaferiyle Anadolu'ya yerleşmeye başlayan Türkler, 1176 --- Zaferi'nden sonra Anadolu'nun kesin olarak bir Türk yurdu olmasını sağladılar. Türklerin Anadolu'dan atılamayacaklarını bütün dünyaya ispatladılar.

3. Yukarıda verilen metinde boş bırakılan yerlere aşağıdakilerden hangisi getirilmelidir?

- A) Malazgirt - Köseadağ
- B) Miryokefalon - Katvan
- C) Malazgirt - Miryokefalon
- D) Pasinler - Yassıçemen
- E) Miryokefalon - Malazgirt

4. Aşağıdakilerden hangisi kuruluş döneminde Osmanlı Devleti'nin Balkanlarda hakimiyet kurmak için yaptığı savaşlardan biri değildir?

- A) Varna
- B) II. Kosova
- C) Sırp sındığı
- D) Koyunhisar
- E) I. Kosova

Yavuz Sultan Selim, Çaldıran'dan dönerken Sinan Paşa komutasındaki bir orduyu Dulkadiroğulları Beyliği üzerine yollamıştır. Dulkadiroğulları yenilgiye uğratılarak Osmanlı hâkimiyeti altına alınmıştır.

5. Dulkadiroğulları Beyliğine son verilerek hâkimiyet altına alınmasını sağlayan savaş aşağıdakilerden hangisidir?

- A) Ridaniye
- B) Otlukbeli
- C) Mercidabık
- D) Turnadağ
- E) Mohaç

6. Aşağıdakilerden hangisi Osmanlı döneminde yetişmiş bilim insanlarından biri değildir?

- A) Piri Reis
- B) Ali Kuşçu
- C) İbni Sina
- D) Ebussuud Efendi
- E) Ahmet Cevdet Paşa

İtilaf Devletleri, Lozan Konferansı'na TBMM Hükûmeti ile birlikte İstanbul Hükûmetini davet etmiştir. Amaçları Türk tarafını bölerek birbirine düşürmektir.

7. Buna göre TBMM, İtilaf Devletlerinin amacına engel olabilmek için aşağıdaki kararlardan hangisini almıştır?

- A) Görüşmelere İsmet İnönü gönderilmiştir.
- B) Saltanat kaldırılmıştır.
- C) Cumhuriyet ilan edilmiştir.
- D) Başkent İstanbul'dan Ankara'ya taşınmıştır.
- E) II. TBMM'nin açılması amacıyla seçim kararı alınmıştır.

**8. Aşağıdakilerden hangisi Millî Mücadele Dönemi'nde imzalanan Ankara Antlaşması'nın sonuçlarından biri değildir?**

- A) Misak-ı Millî'den taviz verilmesi
- B) Fransa'nın Misak-ı Millî'yi tanınması
- C) Güney Cephesi'nde savaşı sonlandırması
- D) Hatay ve İskenderun'un Suriye'ye verilmesi
- E) Doğu Trakya'nın savaş yapılmadan kurtarılması

9. Birinci İnönü Savaşı'ndan sonra yaşanan;

- I. Ethem İsyanı'nın bastırılması,
- II. SSCB ile Moskova Antlaşması'nın imzalanması,
- III. 1921 Anayasası'nın kabulü,
- IV. İtilaf Devletlerinin TBMM'yi Londra Konferansı'na davet etmesi

gelişmelerden hangileri TBMM'nin hukusal varlığının tanındığına kanıt olarak gösterilebilir?

- A) Yalnız I
- B) Yalnız II
- C) Yalnız III
- D) II ve IV
- E) I, III ve IV

- Topraksız çiftçinin topraklandırılmaya çalışılması
- Tarım bölgelerinin oluşturulması
- Tohum ıslah istasyonlarının açılması

10. Atatürk Dönemi'nde yapılan çalışmalar incelendiğinde;

- I. Sosyal eşitliğin sağlanmaya çalışıldığı,
- II. Tarımın geliştirilmek istendiği,
- III. Modern tarımın teşvik edildiği

verilenlerden hangilerine ulaşılabilir?

- A) Yalnız I
- B) Yalnız II
- C) Yalnız III
- D) I ve II
- E) I, II ve III

Mudanya Ateşkes Antlaşması askerî başarıların ardından kazanılmış siyasi bir zaferdir.

11. Bu antlaşma ile İstanbul ve Boğazların yönetiminin TBMM'ye bırakılması aşağıdakilerden hangisinin göstergesidir?

- A) İstanbul'un stratejik öneminin azaldığı
- B) Boğazların tüm ülke gemilerine kapatıldığı
- C) İstanbul yerine Ankara'nın başkent olduğu
- D) TBMM'nin Osmanlı'dan sonra ikinci güç olduğu
- E) Osmanlı Devleti'nin hukuken sona erdiğinin kabul edildiği

12. Aşağıdakilerden hangisi Atatürk Dönemi'nde yapılan toplumsal alandaki inkıplara örnek olarak gösterilemez?

- A) Şapka Kanunu'nun çıkarılması
- B) Genel Kurmay Başkanlığının kurulması
- C) Tekke, zaviye ve türbelerin kapatılması
- D) Takvim, saat ve ölçülerde değişiklik yapılması
- E) Soyadı Kanunu'nun çıkarılması

13. Başta Sadrazam Damat Ferit Paşa ve bazı devlet adamlarınca desteklenen millî varlığa düşman cemiyet aşağıdakilerden hangisidir?

- A) Sulh ve Selameti Osmaniye Cemiyeti
- B) Wilson Prensipleri Cemiyeti
- C) İngiliz Muhipleri Cemiyeti
- D) İslam Teali Cemiyeti
- E) Kürt Teali Cemiyeti

14. Türkiye'de, balıkçılığın en çok geliştiği denizden en az geliştiği denize doğru, sıralanışı aşağıdakilerden hangisidir?

- A) Marmara–Ege–Akdeniz–Karadeniz
- B) Karadeniz–Akdeniz–Marmara–Ege
- C) Karadeniz–Marmara–Ege–Akdeniz
- D) Karadeniz–Ege–Marmara–Akdeniz
- E) Akdeniz–Ege–Marmara–Karadeniz

Sanayi tesislerinin kuruluşunda ham madde, enerji kaynakları, sermaye, iş gücü, ulaşım ve pazar etkili olmaktadır.

15. Buna göre ülkemizdeki petrol rafinerilerinden hangisinin kuruluş yerinin belirlenmesinde ham maddeye yakınlık etkili olmuştur?

- A) Aliağa (İzmir)
B) ATAŞ (Mersin)
C) Batman (Batman)
D) Orta Anadolu (Kırıkkale)
E) İPRAŞ (İzmit)

16. Aşağıdakilerden hangisi Türkiye’de pamuklu dokuma sanayinin en fazla geliştiği şehirlerden biridir?

- A) Konya
B) Karaman
C) Aksaray
D) Adana
E) Niğde

Ulaştırma sektörünün başlıca amacı; ekonomik gelişmenin ve özellikle sanayileşmenin gerektireceği taşıma talebini emniyetli, süratli, güvenli, verimli şekilde ve minimum maliyetle gerçekleştirmektir. Ülkemizin ekonomik kaynaklarının iyi bir şekilde işletilmesi, iç ve dış ticaretin geliştirilmesi ancak emniyetli, süratli ve güvenli bir taşıma ağıyla mümkündür. Ulaştırma sektörü Türkiye’nin milli gelirinde %7 civarında bir paya sahiptir.

17. Ulaştırma sektörünün ekonomi üzerindeki etkileri ile ilgili:

- I. İstihdam sağlar.
II. Gelir dağılımının düzenlenmesine fayda sağlar.
III. Üretim faktörlerinin hareketliliğini ve verimini artırır.

İfadelerinden hangileri söylenebilir?

- A) Yalnız I
B) Yalnız II
C) Yalnız III
D) I ve II
E) I, II ve III

18. Türkiye’nin ihracatında en önemli paya sahip ülke ikilisi aşağıdakilerin hangisinde doğru verilmiştir?

- A) İtalya, Çin
B) Yunanistan, Rusya
C) Almanya, Irak
D) İspanya, İran
E) Fransa, Irak

- I. Pamukkale
II. Efes Antik Kenti
III. Ürgüp Göreme
IV. Safranbolu Evleri
V. Ani Harabeleri

19. Yukarıdaki turizm alanlarından hangilerinde mekânın kayaç yapısının etkisi daha fazladır?

- A) I ve II
B) I ve III
C) II ve III
D) III ve IV
E) IV ve V

20. Meclis başkanlığı seçimi en fazla kaç türlü yapılır?

- A) 1 B) 2 C) 3 D) 4 E) 5

21. 1982 Anayasasına göre meclisin toplantı ve karar yeter sayısı sırasıyla aşağıda verilen hangi şıkta doğru olarak verilmiştir?

- A) 200 – 151
B) 151 – 184
C) 184 – 200
D) 301 – 200
E) 200 – 360

22. Cumhurbaşkanlığı seçimi ile ilgili aşağıdaki ifadelerden hangisi yanlıştır?

- A) Cumhurbaşkanı halk tarafından seçilir
B) Görev süresi beş yıldır
C) Seçimi en fazla iki türlü yapılır
D) Seçimlerin denetimini YSK yapar
E) İkinci tura tek aday kalırsa direk cumhurbaşkanı olur



23. 1982 Anayasasına göre Cumhurbaşkanı seçilebilmek için kaç yaşını doldurmuş olmak gereklidir?

- A) 18 B) 25 C) 30 D) 40 E) 45

24. 4. 1982 Anayasasına göre aşağıdakilerden hangisi yüksek mahkemeler arasında yer almaz?

- A) Danıştay
B) Anayasa Mahkemesi
C) Yargıtay
D) Uyuşmazlık Mahkemesi
E) HSK

I- Yetki genişliği

II- Vesayet

III- Hiyerarşi

25. Yukarıdakilerden hangileri idari bütünlüğü sağlayan araçlar arasında yer alır?

- A) I B) II C) I-II D) II-III E) I-II-III

26. Birleşmiş Milletler'e bağlı ve toplum sağlığıyla ilgili uluslararası çalışmalar yapan Dünya Sağlık Örgütü'nün başkanı aşağıdakilerden hangisidir?

- A) Michael J. Ryan
B) Peter Salama
C) Jane Ellison
D) Tedros Adhanom
E) Anthony Fauci

27. 2020 Temmuz ayında gerçekleştirilen televizyon ve müzik dünyasının en iyilerinin ödüllendirildiği "Altın Kelebek Ödülleri" töreninde "En İyi Yönetmen Ödülüne" layık görülen isim aşağıdakilerden hangisidir?

- A) Zeki Demirkubuz B) Yusuf Pirhasan
C) Osman Sınay D) Semih Kaplanoğlu
E) Nuri Bilge Ceylan

28. Günümüzden geçmişe 1500 yıllık tarih barındıran, Evliya Çelebi'nin Seyahatnamesinde "İstanbul şehrinin doğu kısımları sonunda, Ahırkapı denizine bin adım ve kuzeyinde ve Sarayburnu'na bin adım uzak bir yüksek tepe üzerinde gökyüzüne baş uzatmış kagir bir muazzam bina" diye bahsettiği, dünyanın en önemli şaheserlerinden biri olarak nitelendirilen yapıt aşağıdakilerden hangisidir?

- A) Topkapı Sarayı B) Rumeli Hisarı
C) Süleymaniye Camii D) Ayasofya
E) Tekfur Sarayı

29. Türkiye İstatistik Kurumu (TÜİK) verilerine göre toplam doğurganlık hızının en düşük olduğu il aşağıdakilerden hangisidir? (Temmuz 2020 tarihine göre)

- A) Düzce B) Gümüşhane C) Edirne
D) Kütahya E) Ankara

30. Atatürk tarafından kendisine "Türkey" ismi verilen, "Berlin Panteri" lakabıyla tanıdığımız, milli takımın eski efsanevi kalecisi aşağıdakilerden hangisidir?

- A) Gündüz Kılıç B) Engin İpekoğlu
C) Şenol Güneş D) Ali Artuner
E) Turgay ŞEREN

CEVAP ANAHTARLARI

GENEL YETENEK

- | | | | | |
|------|-------|-------|-------|-------|
| 1) B | 7) B | 13) D | 19) A | 25) B |
| 2) C | 8) B | 14) D | 20) C | 26) D |
| 3) E | 9) B | 15) E | 21) D | 27) A |
| 4) D | 10) B | 16) D | 22) B | 28) E |
| 5) A | 11) C | 17) C | 23) E | 29) D |
| 6) E | 12) D | 18) C | 24) A | 30) A |

GENEL KÜLTÜR

- | | | | | |
|------|-------|-------|-------|-------|
| 1) C | 7) B | 13) C | 19) B | 25) D |
| 2) D | 8) E | 14) C | 20) D | 26) D |
| 3) C | 9) D | 15) C | 21) A | 27) B |
| 4) D | 10) E | 16) D | 22) E | 28) D |
| 5) D | 11) E | 17) E | 23) D | 29) B |
| 6) C | 12) B | 18) C | 24) D | 30) E |



ÖZEL EĞİTİM VE REHBERLİK HİZMETLERİ
GENEL MÜDÜRLÜĞÜ



EKPSS MEBÖZEL DENEME SINAVI

Genel Yetenek - Genel Kültür

05

LİSANS



Bu kitabıyla, tomurcuğa durmuş genç bir öykücünün çiçek açtığını gösterdi.

1. Bu cümledeki altı çizili sözle anlatılmak istenen aşağıdakilerden hangisidir?

- A) Kısa sürede tanınmaya çalışmak
- B) Nitelikli ürünler yazacağına işaretini vermek
- C) Ünlü yazarlara benzemeye çalışmak
- D) Değişik konuları işleyerek ün kazanmak
- E) Öykücülüğümüzün en güçlü temsilcisi olmak

(I) 1960'lı ve 1970'li yıllarda çevrilen, çocuk oyuncuların bolca kullanıldığı ve yıldızlaştırıldığı filmler hiçbir zaman çocuk filmleri olamamıştır. (II) Bu filmlerin amacı büyüklerin dünyasına yani onların acılarına ortak olmaktır. (III) Bu nedenle hepsinin acılı ve hüznü bir tarafı vardır. (IV) Belki de bu filmler var olan acıyı bu çocuk yıldızların varlıklarıyla hafifletme çabasıdır. (V) Bu filmler geleceğe yönelik gerçekçi bir bakışın değil, duygusal ve iyimser bir algılayışın kanıtıdır.

2. Bu parçada numaralanmış cümlelerle ilgili olarak aşağıdakilerden hangisi söylenemez?

- A) I. cümlelerin öznesi sıfat tamlamasından oluşmuştur.
- B) II. cümlelerin ögeleri "özne - dolaylı tümleç - yüklem" biçiminde sıralanmıştır.
- C) III. cümlelerin nesnesi bir söz grubundan oluşmuştur.
- D) IV. cümlelerin yüklemi isim tamlamasından oluşmuştur.
- E) V. cümle özne ve yüklemden meydana gelmiştir.

(I) Sanat, sosyal gerçekliğin yansıtılmasıdır. (II) Öyle ki eserinde belli birtakım insanlar, belli birtakım olaylar ve durumlar çizer, yazar. (III) İnsan tabiatı sosyal gerçeklikten koparılamaz bir şeydir, öyleyse eserdeki her ayrıntı, birey olan insanla sosyal bir varlık olan insan arasındaki diyalektiği dile getirdiği ölçüde anlam ve önem kazanır. (IV) Oysa yazarın dünya görüşü yanlış olduğu için perspektifi bozuktur, nesnel gerçekliği kavrayamaz. (V) Bu yüzden hep söylerim, toplumculuk şart.

3. Bu parçadaki numaralanmış cümlelerle ilgili olarak aşağıdakilerden hangisi söylenemez?

- A) I. cümle, bir tanım cümlesidir.
- B) II. cümle, kendisinden önceki cümlelerin açıklayıcısıdır.
- C) III. cümlede, bir koşuldaki söz edilmiştir.
- D) IV. cümlede, yargı gerekçesiyle verilmiştir.
- E) V. cümle, kanıtlanabilir bir yargıdır.

Yazarlar daha önce yazılmış yazılar başta olmak üzere her türlü metin, bilgi ve düşünceden yararlanarak kendi yaşam tarzlarının ve hayat tecrübelerinin imzasını taşıyan yazılarla insanlığın ufku zenginleştirirler.

4. Bu parçadaki altı çizili sözle anlatılmak istenen aşağıdakilerden hangisidir?

- A) Yazılarını, insanların kolay anlayabileceği fakat zengin ifadelerle oluşturması
- B) Yazılarında, yazarın yaşamının olduğu gibi görülmesi
- C) Yazılarda yaratıcısının karakterinden, birikimlerden izler olması
- D) Yazarların zevk ve anlayışının şiirde geri planda kalması
- E) Geleneksel ile çağdaşın yazılarda buluşturulması



(I) Şiir, nesnelere ve dünyayı anlama işidir. (II) Şiir yazabilmek için sözcükleri dinlemek, koklamak, onlara dokunmak gerekir. (III) Bir ağacı dinlediğiniz zaman, size anlattıklarını anlayabilmeniz için sözcükleri de dinlemeniz gerekir. (IV) Yani sözcükler, nesnelere kendisiyse nesnelere de bir bakıma sözcüklerin kendisidir. (V) Ayrıca şiir, bu fonksiyonu dışında insanlığın yaşama tutunmasını da sağlamalıdır.

5. Bu parçadaki numaralanmış cümlelerle ilgili olarak aşağıdakilerden hangisi söylenmez?

- A) I. cümlede, ulama yoktur.
- B) II. cümlede, ünlü düşmesine uğramış sözcük vardır.
- C) III. cümlede, ünsüz benzeşmesi örneği görülmektedir.
- D) IV. cümlede, birden çok sözcükte ünlü daralması vardır.
- E) V. cümlede, ünsüz yumuşamasının örneği görülmektedir.

6. Aşağıdaki cümlelerin hangisinde bir sözcük hem yapım hem de çekim eki almıştır?

- A) Bazı insanların altıncı hisleri gerçekten çok kuvvetli olur.
- B) Çocuklar yavru kediyi balkonun kenarında yakalamış.
- C) Bu basit hata, hepimizin gözünden nasıl kaçmıştı?
- D) Durmadan saatine bakıp evin içinde bir sağa bir sola gidiyordu.
- E) Çorbayı içince yaşlı adamın yüzüne bir canlılık gelmişti.

I. Beni sevdiğini sanmıştım oysa ki her şey yalanmış.

II. Uzmanlar, Ege'nin Kuzeyinde bu gece şiddetli bir yağış beklendiğini söylüyor.

III. Her yıl 18 aralıkta Uludağ'a gider, orada bir hafta kalırlardı.

IV. Onyediyedi yaşındayken dünyanın tanıdığı büyük bir ressam olmuştu.

V. İnsan ne kadar eğitilmiş olursa olsun, bilincine hükmedemiyor.

7. Yukarıdaki numaralanmış cümlelerde aşağıdakilerin hangisi ile ilgili bir yanlışlık yoktur?

- A) ki'nin yazımı
- B) Birleşik sözcüklerin yazımı
- C) Sayıların yazımı
- D) Tarihlerin yazımı
- E) Yön adlarının yazımı

I. Bu kentin insanları, yağmura tutulma korkusu nedir bilmez, havanın açmasını beklemezlerdi ya içlerinden yalnız bir tanesi onlara benzemedi. II. Pencereden gökyüzüne bakan bu adamın kimi kimsesi yoktu. III. Kentin iç kesimindeki koca koca yapılardan birindeydi iş yeri; oraya gider gelir, evine kimseyi çağırılmazdı. IV. Kendi de eşinin dostunun evine pek gitmezdi, üst üste çağırılmadıkça. V. Kimseye kötülüğü dokunmamıştı, kimseyi kırmamıştı şimdiye dek.

8. Bu paragrafta numaralanmış cümlelerle ilgili aşağıda verilenlerden hangisi yanlıştır?

- A) I. cümlede deyim kullanılmıştır.
- B) II. cümlede somut anlamlı sözcük yoktur.
- C) III. cümlede eş sesli sözcük kullanılmıştır.
- D) IV. cümlede "çağırılmak" sözcüğü gerçek anlamda kullanılmıştır.
- E) V. cümlede birden fazla sözcük gerçek anlamının dışında kullanılmıştır.

Edebiyatın öznesi de nesnesi de insan ve toplumdur. İnsan ve toplum için içine girince de onu kuşatan her şey edebiyatı da kuşatıyor, şekillendiriyor. Bir eseri oluşturan sanatçının algısı, duyarlılığı, üslubu, kişiliği sonuçta bir çevrenin etkisiyle oluşuyor. Bu çevrenin de pek çok bileşeni var. Toplumsal değişimler birçok romanın izleğinde, olay örgüsünde önemli yer tutar. Bu anlamda, edebiyat, dönemine tanıklık etmiş olur. Ama bu, bilimin yaptığı gibi bir tanıklık değil. Edebiyatçının öznelliğinin, duyarlılığının, biricikliğinin aynasından yansır bu etkiler esere. Edebiyat sonuç itibarıyla bireysel ve toplumsal durumları da değişimleri de bir şekilde yansıtır.

9. Bu parçadan hareketle aşağıdakilerden hangisine ulaşılabilir?

- A) İnsan ve toplum, edebi eserî hem üretir hem de ona malzeme olur.
- B) Toplumsal gelişmeler en açık ve etkili şekilde edebiyat aracılığıyla yansıtılır.
- C) Edebî eserler üretildikleri çağın olay ve gelişmelerini yansıtır.
- D) Toplumsal gelişmelerin edebî eserlerde ve bilimsel eserlerde görünme şekli farklıdır.
- E) İnsanı ilgilendiren her şey edebiyatın ilgi alanına girer.

(I)“Roman” kelimesi, Roma İmparatorluğu sınırları içinde yaşayan halk kitlelerinin konuştuğu “Latincesine” verilen addır. (II) Sonraları herkesin anlayabilmesi için bu dille yazılan destan ve hikayelere “roman” adı verilmiştir. (III) Kelimenin aslı buradan gelir. (IV) İyi bir roman ilgi çekici olmalı, insancıl bir tema taşımalıdır. (V) Romandaki olaylar arasında dengeli bir sıralama ve bağ bulunmalıdır.

10. Verilen paragraf ikiye bölünmek istense ikinci paragraf hangi cümleyle başlar?

- A)I B)II C)III D)IV E)V

(I) Her konuşmadan ve her yazıdan aynı tadı alabilir miyiz? (II) Günlük konuşmalar da bize tat verir mi? (III) Şüphesiz, dilin kendine has tadı, günlük konuşmalarda da vardır. (IV) “Altiy beş geçe, dokuza on kala, koşarak merdivenlerden indim, yavrucuğum gözlüğümü bana uzatır mısın?” ibarelerinde ben Türkçenin tadını buluyorum. (V) Dilin örgüsü bozulmaz, konuşurken kelimeler düzgün söylenirse dilin tadı her zaman duyulur.

11. Bu parçanın anlatım biçimi ile parçada yararlanılan düşünceyi geliştirme yolu aşağıdakilerin hangisinde verilmiştir?

- A) Açıklama - Tanık gösterme
- B) Açıklama - Sayısal verilerden yararlanma
- C) Tartışma - Karşılaştırma
- D) Tartışma - Tanımlama
- E) Açıklama - Benzetme

Okuma, sadece hoşça zaman geçirilecek bir eylem değildir. Çoğu insan, kendini tanıtırken “Boş zamanlarımda kitap okurum.” diyor. Oysa, zamanı boşa harcamamak için okunmaz, tersine okumaya özellikle zaman ayırmak gerekir. Böyle algılanmayan okumanın gerçek işlevi ve önemi unutulur. Bu eylemi doğru algılayan ve alışkanlık hâline getirenler, buldukları her yerde parmakla gösterilirler. Birikimi olan, düzgün konuşan, kendini doğru ifade eden bireylerdir onlar. Bu nedenle ya koltuklarının altında bir gazete ya da çantalarında bir kitap olur. Onlar insan olmanın, farkında olmanın koşullarının bilincine varmış bireylerdir. Ve dünya böyle bireylerin elleriyle biçimlenir, diğerleri de onları izler.

12. Bu parçada asıl anlatılmak istenen aşağıdakilerden hangisidir?

- A) Okuma, her koşulda gerçekleştirilmesi gereken bir eylemdir.
- B) Her insan okumaya zaman ayırmalıdır.
- C) Doğru birey olmanın en önemli koşulu okumadır.
- D) Bireyler kendilerine uygun bir okuma yöntemi bulurlar.
- E) Okuma, bilgileri kuşaklara aktaran bir eylemdir.



I. Dolayısıyla sanatçı, eserini oluştururken çeşitli sosyal, siyasi, ekonomik olayların etkisinde kalıp duygu ve düşüncelerini belli bir açıdan yansıtabilir. II. Edebî akımın oluşumunu ve gelişimini ortaya çıkarmak için toplum ve edebiyat ilişkisi incelenmelidir. III. Edebiyat; insanı, insanın oluşturduğu toplumu, bireyin bu toplum içindeki yerini ele alan bir sanattır. IV. İşte sosyal, siyasi, kültürel, ekonomik, felsefi alanlarda meydana gelen olayların sanatçıyı ve dolayısıyla sanatı etkilemesiyle edebî akımlar ortaya çıkar. V. Edebiyatın insanı ele almasında her şeyden önce edebî eseri oluşturan yazarın sosyal bir ortam içerisinde bulunması ve toplumun bir bireyi olması kaçınılmaz bir etkidir.

13. Yukarıdaki cümleler anlamlı bir bütün oluşturacak biçimde sıralandığında hangisi baştan dördüncü olur?

- A) I B) II C) III D) IV E) V

Kitaplar çocuğun, duygusal, bilişsel ve sosyal gelişimi açısından büyük öneme sahiptir. Kitaplar çocuğun bilgi dünyasını genişletir ve böylece çocukların duygularını ve düşüncelerini daha iyi ifade etme yetenekleri gelişir. Resimli hikâye kitapları, çocuğun hayal dünyasına bir pencere açar ve hikâye karakterlerinin de yardımıyla çocukların farklı bakış açıları edinmelerine yardımcı olur. Yani masallar ve hikâye kitaplarının içindeki figürler ve mesajlar, çocuğun öğrenme sürecinde önemlidir. Özellikle mesaj içeren ve eğitici değer taşıyan masallar, gelişimi olumlu yönde etkiler. Ayrıca anne ya da babayla okunan masal ve hikâye kitapları anne-çocuk, baba-çocuk iletişimini güçlendirir.

14. Bu parçada aşağıdakilerden hangisine değinilmemiştir?

- A) Kitapların çocuklar üzerindeki olumlu etkilerine
B) Kitapların çocukların hayal dünyasını genişlettiğine
C) Kitaplar sayesinde çocukların kendi ayaklarının üzerinde durabildiklerine
D) Kitapların öğrenme sürecini etkilediğine
E) Kitapların sadece hayal dünyalarını değil, aile arası etkileşimi de güçlendirdiğine

Çorbalar: Yayla, domates ve ezogelin çorbası
Yemekler: Pilav, köfte, türlü, nohut, tantuni
İçecekler: ayran, kola, meyve suyu
Bir lokantaya giden A, L, M, N ve P'nin yukarıdaki menüden verdikleri siparişlerle ilgili şunlar bilinmektedir:

- Menüde yer alanların hepsi en az bir kez sipariş edilmiştir.
- Herkes bir çorba, bir içecek ve farklı bir yemekten istemiştir.
- N ile aynı çorbadan sipariş eden M, yemeklerden tantuni istemiştir.
- Yayla çorbası isteyen iki kişi köfte veya türlü istemişlerdir.
- P içeceklerden meyve suyu, yemeklerden nohut istemiştir.
- İçeceklerden kolayı yalnız A ve L istemiştir.

15. Bu bilgilere göre, aşağıdakilerin hangisi kesin olarak doğrudur?

- A) A yayla çorbası istemiştir.
B) P ezogelin çorbası istemiştir.
C) M yayla çorbası istemiştir.
D) L ezogelin çorbası istemiştir.
E) L köfte istemiştir.

$$abc - cba = 297 \text{ ve } a + c = 13$$

16. abc ve cba üç basamaklı iki doğal sayı olduğuna göre, a kaçtır?

- A) 2 B) 3 C) 4 D) 6 E) 8

2	4	6	8	10	12	14	16	18	20	22	24	26	28	30
1	3	5	7	9	11	13	15	17	19	21	23	25	27	29

SAHNE

Gösteri yapmak için sahne arkasında bekleyen 30 öğrenci, gösteriye çıkacakları sıraya göre sahnenin arkasında yere çizilen 30 bölgeye sıralanıyorlar.

- Duru'nun bulunduğu bölmenin numarası tek sayıdır.
- İdil, Kemal'in yanındaki bölmededir.
- Kemal'in bulunduğu bölmedeki sayı 7 ile tam bölünebilmektedir.
- Duru İdil'den 16 kişi önce gösteriye çıkacaktır.

17. Verilen bilgilere göre Duru'nun gösteriye çıkacağı sıra aşağıdakilerden hangisi olabilir?

- A) 5 B) 7 C) 9 D) 11 E) 13

$$a, b \in \mathbb{Z}$$

$$\frac{a}{b} = 0, 2\bar{6}$$

18. olduğuna göre, a + b toplamı en çok kaçtır?

- a) -27 B) -25 C) -23 D) -21 E) -19

$$a - b = 4$$



$$c - d = 6$$

$$a + c = 13$$

19. olduğuna göre, a + b + c + d toplamı kaçtır?

- A) 10 B) 12 C) 14 D) 16 E) 18

İkizkenar üçgen biçimindeki kâğıtlara birer sayı yazılıyor ve üçgenin konumuna göre bir değer belirleniyor. Kâğıda bir a sayısı yazıldığında bu değer; üçgenin tepe noktası yukarıda ise a^3 , tepe noktası aşağıda ise 3^a olarak belirleniyor.

Örneğin  = 4^3 ve  = 3^2 dir.

20. Buna göre,

$$\begin{array}{c} \triangle \\ 2 \end{array} \times \begin{array}{c} \triangle \\ 4 \end{array} + \begin{array}{c} \triangle \\ 4 \end{array}$$

ifadesi aşağıdakilerden hangisine eşittir?

- A) 3^6 B) 3^9 C) 6^3 D) 6^6 E) 6^9

21. $\sqrt[3]{4^a} = 16$ olduğuna göre, $\sqrt[3]{3^4}$ ifadesinin eşiti aşağıdakilerden hangisidir?

- A) 3 B) $\sqrt{3}$ C) $\sqrt[3]{3}$ D) $\sqrt[4]{3}$ E) $\sqrt[3]{9}$

Bir tablo 100 TL açılış fiyatıyla üç kişinin katıldığı bir çık artırmada satışa sunulmaktadır. Katılımcıların yaptıkları artış miktarıyla ilgili olarak aşağıdakiler bilinmektedir.

- Her katılımcının yaptığı ilk artış miktarı 5 TL'dir.
- Bir katılımcının yapacağı her bir artış, yaptığı son artışın 5 TL fazlasıdır.
- Her katılımcı en az bir kez artış yapmıştır.
- Hiçbir katılımcı art arda 2 kez artış yapmamıştır.

22. Bu tablo 6. artırmada satıldığına göre, en fazla kaç TL ödenmiştir?

- A) 120 B) 130 C) 135 D) 140 E) 150

Bir kişi 5 tanesini 1 TL'ye aldığı şekerlerin tanesini % 40 kârla satacaktır.

23. Buna göre, bir şekerin satış fiyatı kaç TL olur?

- A) 0, 20 B) 0, 24 C) 0, 28 D) 0, 35 E) 0, 40

Bir araç bir yolun $\frac{1}{4}$ ünü 80 km/sa hızla, kalanını ise 60 km/sa hızla gidiyor.

24. Buna göre, aracın ortalama hızı saatte kaç km'dir?

- A) 64 B) 73 C) 74 D) 75 E) 76

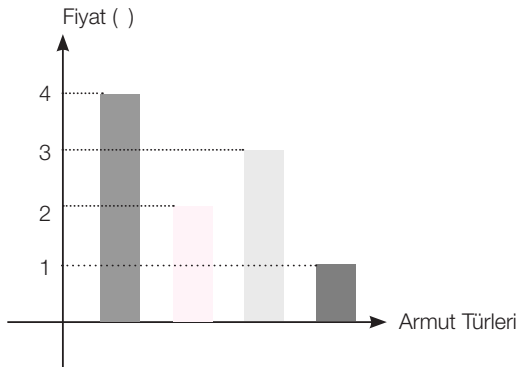

Yukarıdaki grafikte; armut türlerinin kilogram fiyatları verilmiştir.

25. Armut fiyatlarının açıklığı kaçtır?

- A) 3 B) 2,5 C) 2 D) 1,5 E) 1

$\frac{2}{5}$ i boş olan bir su deposundan 6 litre su alınca deponun yarısı boş kalıyor.

26. Buna göre, başlangıçta depoda kaç litre su vardır?

- A) 24 B) 30 C) 36 D) 48 E) 60

27. $f\{(1, 3), (2, 8), (3, 10)\}$ ve $g = \{(0, 1), (2, 2), (3, 5)\}$ olmak üzere $\frac{f}{g}$ fonksiyonunun elemanlarının koordinatlarında yer alan sayıların toplamı kaçtır?

- A) 8 B) 9 C) 10 D) 11 E) 12

28. Eğimi -2 olan ve x-eksenini -3 apsisi nokta kesen doğrunun denklemi aşağıdakilerden hangisidir?

- A) $2x - y + 6 = 0$ B) $2x - y - 6 = 0$
C) $2x - y - 6 = 0$ D) $2x + y + 6 = 0$
E) $3x + y + 6 = 0$

EKPSS MEBÖZEL

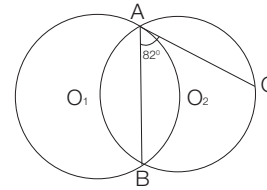

Şekilde O_1 ve O_2 merkezli eş çemberler A ve B noktalarında kesişmektedir

$$m(\widehat{BAC}) = 82^\circ$$

$$m(\widehat{AC}) = a$$

29. Yukarıdaki verilere göre, $m(\widehat{AC}) = a$ kaç derecedir?

- A) 72 B) 74 C) 76 D) 80 E) 84

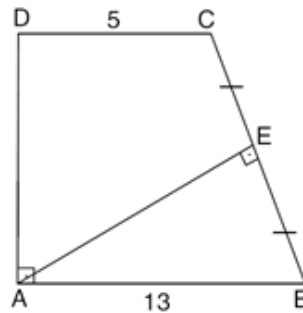

ABCD dik yamuk
[DC] // [AB]
[AD] \perp [AB]
[AE] \perp [BC]
|CE| = |EB|
|ID| = 5 birim
|IAB| = 13 birim

30. Yukarıdaki verilere göre, Alan(ABCD) kaç birimkaredir?

- A) 102 B) 104 C) 106 D) 108 E) 156



1. İlk Türk devletlerindeki sosyal yapı ile ilgili verilen eşleştirmelerden hangisi doğru değildir?

- A) Oguş - Aile
- B) İl - Boylar birliği
- C) Urug - Aile birliği
- D) Budun - Millet
- E) Ok – Boy

2. Aşağıdakilerden hangisi I. Alaaddin Keykubat Dönemi'ne ait bir gelişme değildir?

- A) Haçlılar ile mücadele edildi.
- B) Türkiye Selçukluları en geniş sınırlarına ulaştı.
- C) Anadolu Türk birliği büyük ölçüde sağlandı.
- D) Alaiye (Alanya) Kalesi ele geçirildi.
- E) Suğdak ele geçirildi.

3. Aşağıda verilen eşleştirmelerden hangisi yanlıştır?

- A) Koyunhisar Savaşı - İlk Osmanlı Bizans savaşı
- B) Çimpe Kalesi - Osmanlıların Balkanlarda ilk yerleştiği kale
- C) I. Kosova Savaşı - İlk Osmanlı Haçlı Savaşı
- D) Karesioğulları - Osmanlı sınırlarının Adalar (Ege) Denizi'ne ulaşması
- E) Bursa'nın Fethi - Osmanlı Devleti'nin başkenti olması

- Fransa kralı, Osmanlı Devleti'nin yardımı ile esaretten kurtulmuştur.

- Preveze Deniz Zaferi ile Akdeniz'de Türk haki-miyeti kesinleşmiştir.

- Hint Müslümanlarına yardım için Hint Deniz Seferleri düzenlenmiştir.

4. Yukarıdaki gelişmeler Kanuni dönemi Osmanlı Devleti'nin hangi özelliğini vurgulamaktadır?

- A) İç politikaya ağırlık verdiğini
- B) Dünya siyasetinde etkili bir devlet olduğunu
- C) Dış politikaya ilgisinin az olduğunu
- D) Barışçıl bir politika izlediğini
- E) İpek Yolu ticaretine önem verdiğini

5. "Müzehhipler" Osmanlı sanatında aşağıdaki alanlardan hangisi ile meşgul olmuşlardır?

- A) Hat
- B) Çini
- C) Minyatür
- D) Mimari
- E) Tezhip

6. Aşağıda verilen Lale Devri (1718-1730) ıslahatlarından hangisi Avrupa'daki gelişmeleri yakından takip etmek amacıyla yapılmıştır?

- A) Avrupa'da ilk kez geçici elçiliklerin açılması
- B) İbrahim Müteferrika ve Said Efendi tarafından ilk kez matbaanın getirilmesi
- C) Mimaride ilk kez Avrupa tarzı eserlerin inşa edilmesi
- D) Kağıt, kumaş ve çini fabrikalarının kurulması
- E) Tulumbacılar Ocağı'nın kurulması

**7. Büyük Taarruz için yapılan hazırlık çalışmaları arasında;**

- I. Başkomutanlık süresinin uzatılması,
- II. Sovyet Rusya'dan silah ve malzeme yardımı alınması,
- III. İstanbul'dan silah ve cephane kaçırılması

gibi gelişmelerden hangileri gösterilebilir?

- A) Yalnız I
- B) I ve II
- C) I ve III
- D) II ve III
- E) I, II ve III

- I. Ankara Antlaşması
- II. Mudanya Ateşkes Antlaşması
- III. Sakarya Savaşı
- IV. Büyük Taarruz

8. Kurtuluş Savaşı sürecinde yaşanan yukarıdaki gelişmelerin kronolojik olarak sıralanışı aşağıdakilerden hangisinde doğru olarak verilmiştir?

- A) I - III - IV - II
- B) III - I - IV - II
- C) IV - II - I - III
- D) III - II - IV - I
- E) I - IV - II - III

9. Aşağıdakilerden hangisi, Fransızların Güney Cephesi'nde başarısızlığa uğradığına bir kanıt olarak gösterilemez?

- A) Maraş ve Urfa'nın halk tarafından kurtarılması
- B) Fransızların Misak-ı Milli'yi tanınması
- C) İşgal ettiği yerleri Ankara Antlaşması ile boşaltması
- D) Ermenilerle iş birliği yapması
- E) TBMM'yi resmen tanınması

10. Aşağıdakilerden hangisi Halifeliğin kaldırılmasının nedenlerinden biri değildir?

- A) Halifeliğin işlevini kaybetmesi
- B) Yapılacak inkılaplar için halifeliğin engel teşkil etmesi
- C) Halifeliğin laiklik ilkesi ile çelişmesi
- D) Avrupalı devletlerin halifeliğin kaldırılması yönündeki talepleri
- E) Ümmetçi devlet anlayışından ulusçu devlet anlayışına geçilmek istenmesi

11. Cumhuriyet Dönemi eğitiminin temel ilkeleri arasında yer alan;

“Eğitim programı ulusun bugünkü durumuna ve değerlerine, toplumsal yaşamın gereksinimlerine, çevre koşulları ve çağın gereklerine tamamen uygun olmalıdır.”

anlayışında eğitim sisteminin hangi özellikleri vurgulanmıştır?

- A) Laik - Demokratik
- B) Çağdaş - Laik
- C) Millî - Çağdaş
- D) Karma - Demokratik
- E) Laik - Ulusal

- Terakkiperver Cumhuriyet Fırkası, Şeyh Said İsyanı'nın çıkmasında etkili olduğu iddiasıyla kapatıldı.

- Serbest Cumhuriyet Fırkası'nın kapatılmasından kısa bir süre sonra Menemen Olayı meydana geldi.

12. Yukarıda verilen gelişmelere bakıldığında çıkarılabilecek ortak yargı aşağıdakilerden hangisidir?

- A) Çok partili hayata geçilmiştir.
- B) Ekonomide Liberalizm benimsenmiştir.
- C) Kabine sistemine geçilmiştir.
- D) Bu partiler çıkan ayaklanmalar sonucu kapatılmışlardır.
- E) Demokrasi düşüncesi tam olarak yerleşmiştir.

13. Atatürk dönemi Türk dış politikası ile ilgili aşağıdaki ifadelerden hangisi doğru değildir?

- A) Dış politika iç dinamiklere dayanmalıdır.
- B) Dış politika barışı ve ulusal çıkarları esas almamalıdır.
- C) Dış politika karşılıklılık ilkesine göre belirlenmelidir.
- D) Dış politika kişisel istek ve hayallerle şekillenebilir.
- E) Dış politikada dünya konjonktürü dikkate alınmalıdır.

Samsun'dan başlayıp Artvin Sarp Sınır Kapısına kadar uzanan Yeşil Yol Projesi ile bölgenin turizm potansiyelinin ön plana çıkarılması hedeflenmektedir.

14. Aşağıdaki illerden hangisi Yeşil Yol Projesi kapsamında yer alan iller arasında yer almaz?

- A) Sinop
- B) Artvin
- C) Bayburt
- D) Giresun
- E) Trabzon



Türkiye'ye güneyden esen yerel rüzgârlar sıcaklığı arttırırken, kuzeyden esen yerel rüzgârlar ise sıcaklığı düşürmektedir.

15. Bu durum Türkiye'nin aşağıdaki özelliklerinden hangisinin sonucudur?

- A) Asya kıtasında yer alması
- B) Ortalama yükseltisinin fazla olması
- C) Üç tarafının denizlerle çevrili olması
- D) Başlangıç meridyeninin doğusunda yer alması
- E) Kuzey Yarım Küre'nin orta kuşağında yer alması

16. Aşağıdakilerden hangisi Türkiye'de pamuklu dokuma sanayinin en fazla geliştiği şehirlerden biridir?

- A) Adana
- B) Aksaray
- C) Niğde
- D) Konya
- E) HKaraman

Rize'de yaşayan bir coğrafya öğretmeni; derste öğrencilerine bugün yaşanan gündüz süresinin dünden kısa olduğunu, yarından uzun olacağını söylemiştir.

17. Buna göre coğrafya öğretmeni söylemini hangi gün söylemiş olabilir?

- A) 3 Ocak
- B) 21 Mart
- C) 21 Aralık
- D) 21 Haziran
- E) 23 Eylül

18. Aşağıdaki şehirlerimizin hangisinde yaz mevsiminde daha yüksek sıcaklık değerlerine rastlanır?

- A) Hatay
- B) Konya
- C) Malatya
- D) Şanlıurfa
- E) Mersin



- I. Bor yataklarının oluşumu
- II. Zonguldak taşkömürü yataklarının oluşumu
- III. Anadolu'da Tetis denizinin oluşması
- IV. Çanakkale Boğazının Oluşması

19. Yukarıdaki verilen jeolojik zamanlardaki oluşumların geçmişten günümüze sıralanışı aşağıdakilerden hangisinde doğru verilmiştir?

- A) I-II-III-IV B) IV-II-III-I
C) II-III-I-IV D) IV-III-II-I
E) III-I-II-IV

- I- Zorunlu referandum
- II- Meclise iade
- III- İhtiyari referandum
- IV- onaylama

20. Mecliste 385 oyla kabul edilip cumhurbaşkanına gönderilen anayasa değişikliği hakkında Cumhurbaşkanı yukarıda verilenlerden hangileri yapabilir?

- A) I-II B) II-III C) III-IV
D) I-IV E) II-IV

21. Anayasa mahkemesi milletvekili dokunulmazlığının kaldırılması iptalini kaç gün içinde karara bağlar?

- A) 5 B) 7 C) 10
D) 15 E) 20

22. Cumhurbaşkanlığı makamının boşalması durumunda ve genel seçimlere bir yıl ve daha az bir süre kalması halinde seçimi makamın boşalmasını takip eden kaçınıcı günü takip eden ilk Pazar seçim yapılır?

- A) 60 B) 45 C) 70 D) 80 E) 90

23. Cumhurbaşkanlığı makamının herhangi bir sebepten dolayı boşalması durumun Cumhurbaşkanına aşağıdakilerden hangisi vekâlet eder?

- A) TBMM Başkanı
B) Cumhurbaşkanı Yardımcısı
C) Adalet bakanı
D) Meclis başkanvekili
E-) Başbakan

- I- Askeri Yargıtay
- II- Askeri Yüksek İdare Mahkemesi
- III- Yargıtay

24. 1982 Anayasasının 2017 değişikliği ile yukarıda verilen mahkemelerden hangileri kaldırılmıştır?

- A) I B) II C) III D) I-II E) I-II-III



25. Aşağıdakilerden hangisi idarenin mal edinme yöntemleri arasında yer almaz?

- A- Kamulaştırma B- İstimval
C- Özelleştirme D- Devletleştirme
E- Satın alma

26. 2022 yılına kadar nükleer santrallerini kapatma kararı alan ülke aşağıdakilerden hangisidir?

- A) Almanya B) Rusya
C) ABD D) İtalya
E) Japonya

27. 2021 yılı Uluslararası Akdeniz oyunlarına ev sahipliği yapacak ülke aşağıdakilerden hangisidir?

- A) İtalya B) Türkiye
C) Cezayir D) Fransa
E) Tunus

28. Türk demokrasi tarihinde “kara bir leke” olan 27 Mayıs 1960 darbesinin 60. yılında, Cumhurbaşkanı Erdoğan tarafından açılışı yapılan “Demokrasi ve Özgürlükler Adası”nın eski adı aşağıdakilerden hangisidir?

- A) Kınalıada B) Heybeliada
C) Büyükada D) Yassıada
E) Burgaz Adası

29. UNESCO Dünya Mirası Geçici Listesi’ne dahil edilen, Kuşadası’nın simgelerinden biri olan “Güvercinada Kalesi” hangi ilimizdedir?

- A) Muğla B) İzmir C) Aydın
D) Antalya E) Çanakkale

30. Havacılık ve Uzay Ajansı (NASA)’nın dokuz yıl aradan sonra Dünya yörüngesine iki astronot ile gönderdiği ilk insanlı uzay mekiğinin adı aşağıdakilerden hangisidir?

- A) Luna B) Sierra C) Sputnik
D) Soho E) SpaceX

EKPSS MEBÖZEL

CEVAP ANAHTARLARI

GENEL YETENEK

- 1) B 7) B 13) E 19) D 25) A
2) C 8) B 14) C 20) A 26) C
3) E 9) E 15) A 21) E 27) D
4) C 10) D 16) E 22) E 28) D
5) D 11) C 17) B 23) C 29) C
6) B 12) C 18) E 24) A 30) D

GENEL KÜLTÜR

- 1) B 7) E 13) D 19) C 25) C
2) A 8) B 14) A 20) A 26) A
3) C 9) D 15) B 21) D 27) C
4) B 10) D 16) E 22) A 28) D
5) E 11) C 17) D 23) B 29) C
6) A 12) E 18) C 24) D 30) E



ÖZEL EĞİTİM VE REHBERLİK HİZMETLERİ
GENEL MÜDÜRLÜĞÜ

MEBÖZEL
EKPS



LİSANS

EKPSS MEBÖZEL
DENEME SINAVI

Genel Yetenek - Genel Kültür

06



1. Aşağıdaki cümlelerin hangisinde bir yazım yanlışı vardır?

- A) Kurşun kalemlerde karbon elementinin bir formu olan grafit, kil yardımıyla sertleştirilerek kullanılır.
- B) İnce atom levhaları sürtünmenin etkisiyle birbirleri üzerinden kolayca ayrılarak kâğıtın liflerine yapışır.
- C) Günümüzde ise silgilerin neredeyse tamamında petrol bazlı sentetik kauçuk türevleri tercih ediliyor.
- D) Silgilere esneklik kazandırmak için bitkisel yağlar, silgilerin dayanıklılığını artırmak için de kükürt ekleniyor.
- E) Doğal kauçuk lateks bazı insanlarda alerjiye yol açtığı için pek yeğlenmiyor.

Saat beş olunca park sessizliğini yitiriyor (I) Ama ilginçtir banklar yine bomboş sanki (II) Çeşmelerden sular aynı yavaşlıkla akıyor hep (III) Artık her kesimden insan geliyor buraya (IV) avukat, iş adamı, postacı, ev hanımı (V) Hepsi de çok mutlu, çok keyifli görünüyor (VI)

2. Bu parçadaki numaralanmış yerlerden hangi ikisine diğerlerinden farklı noktalamaya işaretleri getirilmelidir?

- A) I – III B) II – IV C) III - V
- D) IV – V E) V – VI

3. Aşağıdaki cümlelerin hangisinde anlatım bozukluğu yoktur?

- A) Gecedен beri devam eden yağmur, şehirde hayatı felç etmişti.
- B) İlk tanışmamızdan bu yana yıllar geçmişti, artık iyice yaşlanmıştı.
- C) Yıllardır öğretmen olmama rağmen her sınıfa girdiğimde heyecanlanıyorum.
- D) Çocuğun görüntüsünden günlerce dışarda kaldığı belliydi.
- E) Artan teknolojiyle birlikte insanlar iyice yalnızlaştı.

- I. Kütüphanedeki kimi kitapların sayfaları yırtılmış.
- II. Kuşların ötüşmeleri hiç eksik olmazdı pence-remizden.
- III. Kendimi bildim bileli babaannem bizimle yaşıyor.
- IV. Bahçelerde mor salkımlar ve hanımelleri yetiştir.
- V. Bu sabah, bir gürültüyle yataklarımızdan fırladık.

4. Yukarıdaki numaralanmış cümlelerle ilgili olarak aşağıdakilerden hangisi söylenemez?

- A) I. cümlede, yüklem isimden türemiştir.
- B) II. cümlede, isim-fiil kullanılmıştır.
- C) III. cümlede, dönüşlülük zamiri kullanılmıştır.
- D) IV. cümlede, bağlaç kullanılmıştır.
- E) V. cümlede, yansımadan türemiş bir isim vardır.

Bekliyorum

Öyle bir havada gel ki

Vazgeçmek mümkün olmasın.

5. Bu şiirde altı çizili sözcüğün oluşturduğu öge aşağıdakilerden hangisidir?

- A) Yüklem B) Nesne
- C) Özne D) Zarf tümleci
- E) Yer tamlayıcısı

- I. Babasının dediklerine kulak asıyor, hiçbir işini ona danışmadan yapıyordu.
- II. Kitap kapağı açmasam da derste öğretmenlerime kulak verirdim.
- III. Etrafındakilerin dertlerini dinlemekten kulakları dolmuştu.
- IV. Konağın çalışanları aralarında fısır fısır konuşurlarken kulak kabarttı.

6. Yukarıdaki cümlelerin hangilerindeki deyimler anlamca birbirine en yakındır?

- A) I ve II B) I ve III C) II ve III
- D) II ve IV E) III ve IV



Ey güzel, işte o gün sana en son hediye
Gönderdiğim bu şiiri oku da yavaş yavaş,
Ağla: Ben bu şairi pek çok ağlattım diye,
Ruhumu sevindirsin o bir iki damla yaş...

7. Bu dizelerde aşağıda verilen ses olaylarından hangisi yoktur?

- A) Ünlü düşmesi
- B) Ünlü değişmesi
- C) Sert sessiz yumuşaması
- D) Ünlü daralması
- E) Ünsüz benzeşmesi

Her yıl sinemanın yeni ve nitelikli filmlerini seyirciyle buluşturmak ve Türk sinemasının ulusal ve uluslararası sektörel alanda görünürlüğünü artırmak adına düzenlenen Ulusal Uzun Metrajlı Film Yarışması'nda bu yıl da 8 ödül kategorisi yer alıyor.

8. Bu cümleden kesin olarak çıkarılabilecek yargı aşağıdakilerden hangisidir?

- A) Her yıl sinema ile ilgili çok sayıda yarışma düzenlenmektedir.
- B) Ulusal Uzun Metrajlı Film Yarışması, sinema adına düzenlenen en eski etkinliktir.
- C) Ulusal Uzun Metrajlı Film Yarışması'nda en az iki kez 8 kategoride ödül verilmiştir.
- D) Türk sinemasının ulusal ve uluslararası alandaki görünürlüğü yıldan yıla artmaktadır.
- E) Ulusal Uzun Metrajlı Film Yarışması'nın en önemli hedefi, seyirciyi yeni ve nitelikli filmlerle buluşturmaktır.

Bir paragrafı anlayarak okumak, bir matematik problemini çözmeye benzer. Bir problemi çözmek için onu oluşturan öğeleri değerlerine göre kullanmak, aralarındaki bağlantıyı doğru kurmak bir zorunluluktur. Bunun gibi bir paragrafı anlamak için de onu oluşturan sözcüklerin anlamını doğru algılamak, birbirleriyle bağlantılarını bulmak gerekir. Ayrıca yansıttıkları düşünceyi ve düşünsel düzeni görmek de bir gerekliliktir.

9. Bu parçada anlatılmak istenen aşağıdakilerden hangisidir?

- A) Düşünceler sözcükler aracılığıyla dile getirilir.
- B) Okunanların anlaşılmasında sözcüklerin yeri ve bunlar arasındaki ilişki önemlidir.
- C) Matematik problemlerinin çözümünde temel olan okuduğunu anlamadır.
- D) Duygu ve düşüncelerin eksiksizce anlatımı, bunlara uygun sözcükler bulmayı gerektirir.
- E) Her alanın kendine özgü anlamlar içeren sözcükleri ve kuralları vardır.

1840'lı yıllarda İngiltere'de Bedford Düşesi Anna, öğle ve akşam yemekleri arasında iki saatlik şekerleme sonrasında açlık hissettikçe hizmetlilerin yanına gidip kek, ekmek yiyor; çay içiyormuş. Hizmetliler de çarşıya, pazara bu durumu yaymış. Bunun üzerine Bedford Dükü, eşine bu alışkanlığı gizli yapmak yerine, arkadaşlarıyla ve dostlarıyla davete dönüştürmesini söylemiş ve saat beşi uygun görmüşler. Başta İngilizlerde, sonra sömürge ülkelerde çay davetleri bir ritüel olmuş. Yurt dışında sadece yağ-reçel ikilisi, tatlı çeşitleri sunulurken bizdeki beş çayı davetlerine hazırlanan çeşit sayısı masalardan taşıyor.

10. Bu parçada aşağıdakilerin hangisinden söz edilmektedir?

- A) İngilizlerin eski kültürlerinden
- B) Beş çayının nasıl ortaya çıktığından
- C) Beş çayının ülkemizdeki öneminden
- D) İngilizlerin beslenmeye verdiği önemden
- E) Yurt dışındaki çay ikramlarının sadeliğinden

- I. özellikle Afrika, Orta Amerika ve Doğu Avrupa ülkelerindeki
- II. kaliteli tohum kullanılması, toprak koşullarının iyileştirilmesi
- III. bir tarımsal iyileştirme politikasının uygulanmasına destek olunması
- IV. etkin sulama ve gübreleme teknikleriyle desteklenen
- V. tarımsal üretim kapasitesini ve verimi artırmak için
- VI. gerektiği üzerinde duruluyor

11. Yukarıdaki sözlerle anlamlı ve kurallı bir cümle oluşturulmak istense hangi numaralı bölüm beşinci sırada yer alır?

- A) I B) II C) III D) IV E) V

(I) Melih Cevdet Anday, sanatçılığının yanı sıra, sanat ve toplum meseleleri üzerine düşünen, günlük gazete yazılarıyla toplumun nabzını tutan biridir. (II) Gazete yazılarında genellikle günlük politik konularla ilgili fikirlerini açıklamış, bazı denemelerinde ise sanat ve edebiyat sorunlarını tartışmıştır. (III) “*Sanat Neden Gerekli*” isimli denemesinde bireyin niteliğini toplumsal ilişkilerin belirlediğini, bireyin toplumsal yaşamın ürünü olduğunu söyler. (IV) Sanatçının en bireysel yaklaşımı bile ona göre sanatın toplumsal yanını ortaya koymaktadır. (V) Yalnızca kendi “ben”inden yola çıkan bir sanatçı bile ister istemez başkasının benine inanmaktadır görüşünü savunur. (VI) Toplumda, doğada ve insanda şaşırtıcı değişikliklerin meydana geldiği ve bunların anlamlarının temelden sarsıldığı bir çağda yaşadığımızı düşünür.

12. Bu parça iki paragrafa ayrılacak istenirse ikinci paragraf hangi cümleyle başlar?

- A) II B) III C) IV D) V E) VI

(I) Bu yazarın oyunlarındaki dil gerçekten canlıdır. (II) Bölgesel kişileri canlandırdığı hâlde bölgesel ağza girmez oyunlarında. (III) Belki sahneye koyanlar bölgesel ağza yer verir. (IV) Bölgesel özellikleri göz önünde bulundurarak giyimlerin seçimini de sahneye koyucuya bırakmıştır. (V) Sanki onun oyunları bu kişilerin elinde yeni baştan yaratılır.

13. Bu parçada numaralanmış cümlelerin hangisinden sonra “Oyunlarındaki kişilerin giyimleri üzerinde durmamıştır hiç.” cümlesi getirilirse parçanın anlam bütünlüğü sağlanır?

- A) I B) II C) III D) IV E) V

EKPSS MEBÖZEL

Çehov’u okumak beni her defasında büyülemiştir. Okuduğum son öyküsünde de uzatsam elimi şu kadının koluna dokunabilirim, şu çocuğun kirden katılmış saçlarını okşayabilirim hissine kapıldım.

Düşkün, yaşlı adamın kötü, tuzlu balık kokusu burnumdaydı. Şu odanın nemden küflenmiş duvarlarının ıslaklığı değdi ellerime. Bu nedenle ne zaman Çehov okusam ----

14. Düşüncenin akışına göre bu parçanın sonuna aşağıdakilerden hangisi getirilmelidir?

- A) anlatılanların gerçek olduğu duygusuna kapılırım.
- B) anlatılanların bitmediği, devam edeceği düşüncesi uyanır bende.
- C) öykünün romandan ne kadar farklı bir tür olduğunu düşünürüm.
- D) ruhumda karamsarlık duyguları oluşur.
- E) bir eserde öz ve biçim dengesinin önemini kavrarım.

Fatma, Gürhan, Hüseyin, Kerim ve Leyla adlı kişilerin abone oldukları K, B, C, D ve E gazeteleri ile S, T ve Y dergileriyle ilgili şunlar bilinmektedir:

- K, B ve E gazeteleri ile S dergisine ikişer, diğerlerine birer kişi abone olmuştur.
- Hasan ve Fatma'nın üçer, diğerlerinin ikişer aboneliği vardır.
- Fatma, 2 gazete ve 1 dergiye abonedir.
- Kerim ve Leman'ın abone oldukları gazetelerin ikisi de aynıdır.
- B gazetesi ile S ve T dergilerine aynı kişi abonedir.

15. Bu bilgilere göre, aşağıdaki ifadelerden hangisi kesin olarak yanlıştır?

- A) Kerim K gazetesine abonedir.
- B) Kerim E gazetesine abonedir.
- C) Leyla K gazetesine abonedir.
- D) Leyla B gazetesine abonedir.
- E) Leyla E gazetesine abonedir.

$$A = 1.2 + 2.3 + 3.4 + \dots + 20.21$$

16. A sayısının her bir teriminin ikinci çarpanı 1 arttırılırsa A sayısı kaç artar?

- A) 210 B) 220 C) 230 D) 240 E) 250

$$(12 \cdot 6!)^2$$

17. Yukarıdaki sayının kaç tane pozitif tam sayı böleni vardır?

- A) 236 B) 240 C) 248 D) 273 E) 278

18. abc üç basamaklı sayısı ile xy iki basamaklı sayının çarpımında a ile c 2 artırılır ve b 3 azaltılır ise çarpım 4128 büyüdüğüne göre xy kaçtır?

- A) 12 B) 16 C) 24 D) 32 E) 34

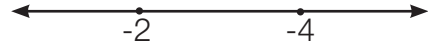

19. Yukarıda sayı doğrusu üzerinde belirtilen aralık aşağıdakilerden hangisidir?

- A) $[-2, 4)$ B) $[2, 4]$ C) $[-2, 4]$
D) $[-2, 4)$ E) $(-2, 4)$

Aşağıda, eşit sayıda A ve B bakterilerinin bulunduğu I ve II numaralı deney tüpleri gösterilmiştir.

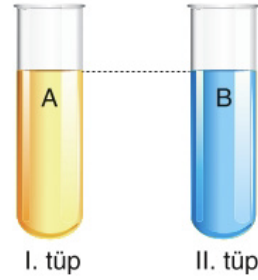

A bakterilerinin sayısı her 3 günde 25 katına, B bakterilerinin sayısı her 4 günde 43 katına çıkmaktadır.

20. Buna göre, 12 gün sonra I. tüpte bulunan bakteri sayısının II. tüpte bulunan bakteri sayısına oranı kaçtır?

- A) 2 B) 4 C) 8 D) 16 E) 32

$$\sqrt[3]{23 - \sqrt{16}} \quad \sqrt[3]{27 - \sqrt{8}}$$

21. Yukarıdaki işlemin sonucu kaçtır?

- A) -2 B) 4 C) $\sqrt{2}$
D) $\sqrt{3}$ E) $\sqrt{-3}$

Bir baloya katılan 16 kadın 34 erkek vardır.

22. Baloya kaç evli çift daha katılırsa, balodaki kadın sayısı erkek sayısının $\frac{3}{4}$ katı olur?

- A) 28 B) 36 C) 38 D) 40 E) 41

Bir fabrikada üretilen malların %20 si hatalı çıkmaktadır.

23. Sağlam olanlar %60 kârla, hatalı olanlar %10 zararla satıldığına göre fabrikanın kâr yüzdesi kaçtır?

- A) 40 B) 46 C) 50 D) 54 E) 60

Bir terzi ustası el ile 2 saatte yaptığı bir işi dikiş makinası ile 36 dakikada yapmaktadır. Dikiş makinası ile 27 dakika çalıştıktan sonra, makina bozulunca kalan işi elle devam ederek bitirmiştir.

24. Buna göre, terzi el ile kaç dakika çalışmıştır?

- A) 20 B) 25 C) 30 D) 45 E) 60

Aşağıdaki tabloda, 1 kg irmik tatlısı yapmak için kullanılan malzemeler ile bu malzemelerin miktarları ve kg fiyatları verilmiştir.

Kullanılan Malzemeler	Kullanılan Miktar (g)	Kg Fiyatı (TL)
İrmik	300	3
Süt	500	2,5
Şeker	150	5
Yağ	50	8

25. Buna göre, 4 kg irmik tatlısının maliyeti kaç TL'dir?

- A) 13,2 B) 13,6 C) 14 D) 14,4 E) 14,8

EKPSS MEBÖZEL

26. $\frac{a}{b}$ kesrinin payı 3 artırıldığında kesrin değerinin değişmemesi için paydası ne kadar artırılmalıdır?

- A) a B) $\frac{3a}{b}$ C) $\frac{a}{3b}$ D) $\frac{b}{3a}$ E) $\frac{3b}{a}$

$$f = \{(1, -2), (2, 3), (3, -4), (4, 11)\}$$

$$g = \{(2, -4), (3, 1), (5, -6), (1, -3)\}$$

fonksiyonları veriliyor.

27. Buna göre $\frac{(f.g)(2)}{(2f - g)(1)}$ ifadesinin değeri kaçtır?

- A) -12 B) -6 C) 6 D) 12 E) 18

$b_1 \neq b_2$ olmak üzere, denklemleri

$$d_1: \dots a_1x + b_1y + c_1 = 0$$

$$d_2: \dots a_2x + b_2y + c_2 = 0$$

olan doğrularla ilgili aşağıdakiler bilinmektedir.

- d_1 doğrusu x eksenine paraleldir.
- d_2 doğrusu orijinden paraleldir.
- $d_1 \cap d_2 = \{(-1, -3)\}$ tür.

28. Buna göre, $\frac{a_1 + b_1 - b_2}{a_2 + c_1 + c_2}$ oranı kaçtır?

- A) $-\frac{3}{2}$ B) $\frac{1}{2}$ C) $\frac{1}{3}$ D) -2 E) -1

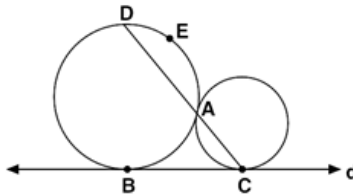

Şekildeki çemberler A noktasında birbirine, B ve C noktalarında d doğrusuna teğettir.

$$m(\widehat{BCD}) = 48^\circ$$

29. Yukarıdaki verilere göre, AED yayının ölçüsü kaç derecedir?

- A) 90 B) 92 C) 94 D) 96 E) 98

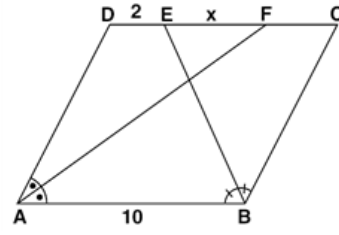

ABCD bir paralelkenar
[AF] ve [BE] açıortay
 $|DE| = 2$ cm
 $|AB| = 10$ cm
 $|EF| = x$

30. Yukarıdaki verilere göre, $|EF| = x$ kaç cm'dir?

- A) 4 B) 5 C) 6 D) 7 E) 8



- Asya ve Avrupa'da devlet kurmuşlardır.
- İstanbul'u ilk kuşatan Türk devletidir.

1. Yukarıda özellikleri verilen devlet aşağıdakilerden hangisidir?

- A) Peçenekler B) Uygurlar C) Avarlar
D) Hunlar E) Kök Türkler

2. Büyük Selçuklu Devleti'nde faaliyet göstermiş olan Divanlar ve bu Divanların görevleri ile ilgili aşağıda verilen eşleştirmelerden hangisi yanlıştır?

- A) Divan-ı İstifa - Mali işler
B) Divan-ı Arz - İlmî ve sosyal işler
C) Divan-ı İshraf - Mali ve idari işlerin kontrolü
D) Divan-ı İnşa - İç ve dış yazışmalar
E) Divan-ı Mezalim - Ağır siyasi suçlar

Lehistan'ın Boğdan'ın içişlerine karışması üzerine Osmanlı Devleti Lehistan'a savaş açmıştır. II. Osman, Hotin Kalesi'ni kuşatmış, fakat askerlerin disiplinsiz davranışları yüzünden alamamıştır.

3. Bu durum II. Osman'ın aşağıdakilerden hangisini gerçekleştirmek istemesine neden olmuştur?

- A) İslahatlara son vermeyi
B) Saray masraflarını kısıtlamayı
C) Şeyhülislamın yetkilerini kısıtlamayı
D) Yeniçeri Ocağını kaldırmayı
E) Başkenti Anadolu'ya taşımayı

4. Paris'e elçi olarak atanan Yirmi Sekiz Mehmet Çelebi tarafından yazılan ve Osmanlı'nın "Batı'ya açılan ilk pencere"si olarak kabul edilen eser aşağıdakilerden hangisidir?

- A) Sefaretname
B) Layiha
C) Risale
D) Mektubat
E) Salname

?	?	?
Din-Yargı-Eğitim	İdari-Askeri	Bürokrasi - Maliye
Şeyhülislam Kazasker	Vezir-i Azam Vezir Kaptan-ı Derya	Nişancı Defterdar

5. Yukarıda "?" ile belirtilen yerlere Osmanlı Devlet idaresinin ilmiye, kalemiye ve seyfiye sınıflarının doğru sıralaması aşağıdakilerden hangisinde verilmiştir?

- A) Kalemiye - Seyfiye - İlmiye
B) İlmiye - Kalemiye - Seyfiye
C) Seyfiye - İlmiye - Kalemiye
D) Kalemiye - İlmiye - Seyfiye
E) İlmiye - Seyfiye - Kalemiye

Atatürk bir konuşmasında: "Ben Ankara'yı hükümet merkezi yapmakla büsbütün başka bir hedef göttüm. Türk'ün imkânsız imkân hâline getiren gücünü dünyaya bir kere daha göstermek istedim. Bir gün gelecek şu çorak tarlalar, yeşil ağaçların çevirdiği villaların arasından uzanan yeşil sahalara asfaltlarla bezenecek. Hem bunu hepimiz göreceğiz. O kadar yakında olacak." demiştir.

6. Atatürk'ün bu sözleri daha çok hangi ilkesi ile ilgilidir?

- A) Cumhuriyetçilik B) Milliyetçilik
C) Laiklik D) Halkçılık
E) İnkılâpçılık

1929 yılında yayınlanan bir dergide "Kalem kılıçtan daha güçlü ise Türkiye yeni zaferler kazanma yolundadır." deniliyordu.

7. Aşağıdakilerden hangisi derginin vurguladığı başarılar doğrultusunda yapılmış çalışmalarından birisi değildir?

- A) Takrir-i Sükun Kanunu'nun çıkarılması
B) Tevhid-i Tedrisat Kanunu'nun çıkarılması
C) Millet Mekteplerinin açılması
D) Harf İnkılabı'nın yapılması
E) Maarif Teşkilatı Hakkında Kanun çıkarılması



İzmir İktisat Kongresi'nde Mustafa Kemal "... ülkemizi kalkındıracak olan yabancı yatırıma karşı değiliz. Bu kongre ile de ülkemiz ve milletimizin hakiki kurtuluşunu sağlayacak önemli kararlar alınacaktır. Bu kararlar ülkenin temelleri konumunda olacaktır." demiştir.

8. Bu bilgilere göre aşağıdakilerden hangisine ulaşamaz?

- A) Yabancılardan finansal destek istendiği
- B) Kongrede ekonomik kararların alındığı
- C) Ülkenin kalkınmasının amaçlandığı
- D) Yatırım amaçlı yabancı firmaların desteklendiği
- E) Kurtuluşun ekonomik kalkınmaya bağlandığı

9. Aşağıda verilen inkılaplar ve yapıldıkları alanlar ile ilgili verilen eşleştirmelerden hangisi yanlıştır?

- A) Cumhuriyetin İlanı - Siyasi
- B) Kabotaj Kanunu'nun Kabulü - Ekonomik
- C) Musiki Muallim Mektebinin Açılması - Sanat
- D) Halkevlerinin Açılması - Askerî
- E) Türk Harflerinin Kabulü - Eğitim

10. Aşağıdaki maddelerden hangisi Amasya Genelgesi'nde yer almaz?

- A) Vatanın bağımsızlığı, milletin bütünlüğü tehlikededir.
- B) Manda ve himaye kabul olunamaz.
- C) İstanbul Hükûmeti, üzerine aldığı sorumluluğun gereklerini yerine getirememektedir.
- D) Milletin bağımsızlığını, yine milletin azim ve kararı kurtaracaktır.
- E) Sivas'ta millî bir kongrenin toplanması kararlaştırılmıştır.

11. Dumlupınar Meydan Muharebesi olarak da bilinen savaş aşağıdakilerden hangisidir?

- A) I. İnönü Savaşı
- B) II. İnönü Savaşı
- C) Başkomutanlık Meydan Muharebesi
- D) Sakarya Savaşı
- E) Eskişehir - Kütahya Savaşı

- I. Selânik Mülkiye Rüştiyesi
- II. İstanbul Harp Akademisi
- III. Mahalle Mektebi
- IV. Şemsi Efendi İlkokulu

12. Yukarıda yer alan Mustafa Kemal'in öğrenim gördüğü okullardan hangileri askeri okuldur?

- A) Yalnız I.
- B) Yalnız II.
- C) II ve IV.
- D) I, III ve IV
- E) I ve II

13. Mondros Ateşkes Antlaşması'ndan sonra ilk işgal edilen Osmanlı toprağı aşağıdakilerden hangisidir?

- A) Urfa
- B) Antep
- C) İzmir
- D) Musul
- E) Trakya

Türkiye nüfusunun dengeli bir dağılışı göstermediğini söyleyebiliriz. 2017 yılında İstanbul'un nüfusu 15 029 231 iken, Tunceli nüfusu 82 498 kişi olarak tespit edilmiştir.

14. Türkiye'de nüfusun bu şekilde dengesiz dağılışı üzerinde:

- I. iş olanaklarının dağılışı,
- II. eğitim ve sağlık hizmetlerinin dağılışı,
- III. iklim koşullarının farklılığı

verilenlerden hangileri etkili olmuştur?

- A) Yalnız I. B) Yalnız II. C) I ve II.
D) II ve III. E) I, II ve III.

- I. Trakya'da geniş tarım alanlarının olması
- II. Ülkemizde tarım ürünlerinin olgunlaşma süresinin İç Batı Anadolu'ya göre Doğu Anadolu'da daha uzun olması
- III. Akdeniz kıyılarında yılda birden fazla ürün elde edilmesi
- IV. Kuzey kıyılarına paralel uzanan dağların denize dönük yamaçlarında tarım alanlarının küçük parçalar halinde bulunması
- V. Karadeniz kıyılarında tahıl tarımının yerini mısırın almış olması

15. Ülkemizde tarımla ilgili yukarıda verilen özelliklerden kaç tanesi yer şekilleriyle ilgilidir?

- A) 1 B) 2 C) 3 D) 4 E) 5

16. Yıllık yağış miktarı ile et ve süt üretimi arasında paralellik olan bir bölge ile ilgili aşağıdakilerden hangisine ulaşılabilir?

- A) Hayvan sayısının fazla olduğu
- B) Ahır hayvancılığının yaygın olduğu
- C) Et ve süt veriminin yüksek olduğu
- D) Mera hayvancılığının yaygın olduğu
- E) Küçükbaş hayvancılığın yaygın olduğu

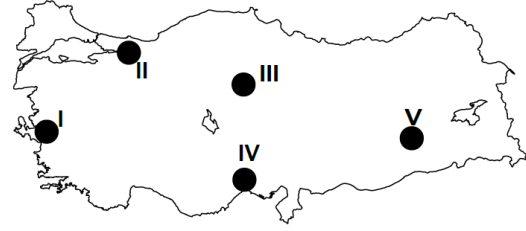

Aşağıdaki haritada petrol rafinerilerimizin bulunduğu yerler gösterilmiştir.

17. Bunlardan hangisinin kuruluş yeri ham maddeye yakınlık bakımından diğerlerinden ayrılır?

- A) I. B) II. C) III. D) IV. E) V.

Türkiye'de:

- İpekli dokumada Bursa, İstanbul, Adana,
- Petrol rafinerisinde Batman,
- Tütün sanayisinde Samsun, İzmir, Manisa ve Bitlis,
- Halı ve kilim dokumacılığında Uşak, gelişme gösteren merkezlerdir.

18. Bu yerlerde söz konusu sanayi faaliyetlerinin gelişme göstermesinde aşağıdakilerden hangisi birinci derecede etkili olmuştur?

- A) İklim koşullarının elverişli olması
- B) Ulaşım hatlarının yoğunluk kazanması
- C) Devlet yatırımlarının artış göstermesi
- D) Pazarlama olanaklarının fazla olması
- E) Ham maddenin kolay temin edilmesi



19. Ülkemizde ulaşım sistemlerinin gelişimi ile ilgili olarak aşağıda verilen ifadelerden hangisi yanlıştır?

- A) Cumhuriyet öncesi dönemdeki ilk demir yolu İzmir ile Aydın arasında yapılmıştır.
- B) Cumhuriyet döneminde demir yolu yapımında ülkemizin doğu vilayetlerine daha fazla önem verilmiştir.
- C) 2. Dünya Savaşı ülkemizde demir yolu yapımını olumsuz etkilemiştir.
- D) Ülkemizde 1950 yılından sonra demir yolu yapımı yerine kara yolu yapımına öncelik verilmiştir.
- E) Günümüzdeki demir yollarının tamamı Cumhuriyet döneminde yapılmıştır.

20. Seçimlerin yönetim ve denetiminin yapıldığı seçimlerle ilgili itirazların yapılıp karara bağlandığı merci aşağıdakilerden hangisidir?

- A) Danıştay
- B) Yargıtay
- C) HSK
- D) Yüksek Seçim Kurulu
- E) Sayıştay

21. Meclis tatil veya ara vermede iken TBMM Başkanı en az kaç milletvekilinin yazılı teklifi üzerine meclisi toplantıya çağırır?

- A) 110
- B) 120
- C) 151
- D) 200
- E) 301

22. 1982 Anayasasına göre bir kimse en fazla kaç kez Cumhurbaşkanı seçilebilir?

- A) 1
- B) 2
- C) 3
- D) 4
- E) 5

I- OHAL ilan etmek

II- Bütçe hazırlamak

III- Milli güvenliği sağlamak

23. Yukarıda verilenlerden hangileri 2017 Anayasa değişikliği ile Cumhurbaşkanının görevlerine dahil olmuştur?

- A) I
- B) II
- C) III
- D) I-II
- E) I-II-III

24. 1982 Anayasasına göre hakimler ve savcılar idari olarak aşağıdakilerden hangisine bağlılar?

- A) Cumhurbaşkanı
- B) TBMM
- C) Adalet Bakanlığı
- D) Anayasa Mahkemesi
- E) Danıştay



25. Aşağıdakilerden hangisi merkezi idarenin başkent teşkilatı içinde yer alır?

- A) Cumhurbaşkanı
- B) Başbakan
- C) Bakanlar kurulu
- D) Kaymakam
- E) Vali

26. Ömer Halisdemir Üniversitesi hangi şehrimizdedir?

- A) Niğde
- B) Isparta
- C) İzmir
- D) Aksaray
- E) Kırşehir

27. 2021 yılı itibariyle görevini yürüten T.C. Merkez Bankası Başkanı kimdir?

- A) Murat Çetinkaya
- B) Erdem Başçı
- C) Doç. Dr. Erdem Başçı
- D) Durmuş Yılmaz
- E) Naci Ağbal

28. Covid-19 sebebiyle 2021 yılına ertelenen Yaz Olimpiyat Oyunları hangi ülkede düzenlenecektir?

- A) Brezilya
- B) Japonya
- C) Türkiye
- D) İngiltere
- E) Güney Kore

29. 2024 yılında Avrupa Futbol Şampiyonasına ev sahipliği yapacak ülke aşağıdakilerden hangisidir?

- A) Türkiye
- B) İspanya
- C) Brezilya
- D) Almanya
- E) Rusya

30. UNESCO tarafından müzik ağına dahil edilen dünya müzik şehrimiz aşağıdakilerden hangisidir?

- A) Kırşehir
- B) Sivas
- C) Kars
- D) Erzurum
- E) Muş

EKPSS MEBÖZEL

CEVAP ANAHTARLARI

GENEL YETENEK

- | | | | | |
|------|-------|-------|-------|-------|
| 1) B | 7) A | 13) C | 19) C | 25) A |
| 2) D | 8) C | 14) A | 20) B | 26) E |
| 3) E | 9) B | 15) D | 21) A | 27) D |
| 4) A | 10) B | 16) A | 22) C | 28) C |
| 5) C | 11) C | 17) D | 23) B | 29) D |
| 6) A | 12) C | 18) C | 24) C | 30) C |

GENEL KÜLTÜR

- | | | | | |
|------|-------|-------|-------|-------|
| 1) A | 7) A | 13) D | 19) E | 25) A |
| 2) B | 8) A | 14) E | 20) D | 26) A |
| 3) D | 9) D | 15) C | 21) B | 27) E |
| 4) A | 10) B | 16) D | 22) B | 28) B |
| 5) E | 11) C | 17) E | 23) E | 29) D |
| 6) B | 12) B | 18) E | 24) C | 30) A |



ÖZEL EĞİTİM VE REHBERLİK HİZMETLERİ
GENEL MÜDÜRLÜĞÜ



EKPSS MEBÖZEL DENEME SINAVI

Genel Yetenek - Genel Kültür

07

LİSANS





Nihayetsiz sanılır bu ateş, müthiş duruş; Uzayan bir busedir insanın ensesinde. Mesafeler kaynayıp kaybolmak hevesinde; Ve sema ağaçlarda kımıldayan bir kuş.

1. Bu şiirde aşağıdaki sözcüklerden hangisinin eş anlamlısı yoktur?

- A) Gökyüzü B) Sonsuz
C) Öpücük D) Varlık
E) Uzaklık

Sanat dünyasının her ay (I) röntgenini çeken (sanat çalışmalarının durumunu yansıtmak) eleştiri dergileri, sanatçıların peşinde olan kameralar değildir. Eleştiri dergileri, sanatın renkliliğine (II) katkıda bulunur (yardım eder). Sanat (III) yapıtlarında (eserlerinde) bulamadığımız (IV) iyi tartılmış (düşünülerek söylenmiş), (V) zarafetini engellemeyecek ölçüde süslenmiş (sanatsal niteliği olan) bir cümleyi eleştiri dergilerinde bulabilirsiniz.

2. Bu parçada numaralanmış sözlerden hangisinin anlamı yay ayraç () içinde verilen açıklamayla örtüşmemektedir?

- A) I B) II C) III D) IV E) V

Aklını başında değil, gönlünde gezdiren Sait Faik; bir kalıba sığdırılabilecek, başkasının gösterdiği yoldan gidebilecek bir sanatçı değildir.

3. Aşağıdakilerden hangisi bu sözlerle tanıtan yazarın bir özelliği değildir?

- A) Alışlagelmiş kuralları yıkan
B) Özgünlüğü yakalayan
C) İçine kapanık olan
D) Duygusal yönü ağır basan
E) Kimseye benzemeyen

I. Akıcı bir dille oluşturduğu eserinde yapıta ilgiyi azaltacak yenilemelerden uzak duruyoruz.

II. Eleştirmenlerce ağır bir biçimde değerlendirilen yapıt, uzun süre gündemde kalarak adından söz ettirdi.

III. Herkesin keyifle okuyacağı yapmacıksız bir anlatımla oluşturulan roman, takipçilerinden beğeni topladı.

IV. Romancı içinde yaşadığı dönemin özelliklerini çok iyi biliyor ve her eserini böyle oluşturuyor.

V. Kitapta kendinden kaçmak isteyen ve içinde suçluluk duygusuna benzer sebepsiz bir gariplik hisseden insanın yaşamı, akıcı bir anlatımla işleniyor.

4. Yukarıda numaralanmış cümlelerin hangisinde hem içerik hem de üsluptan söz edilmiştir?

- A) I B) II C) III D) IV E) V

Ağır ağır dönüp bana "İnsan saçları ağardığında değil, gönlü çoraklaştığında yaşlanır." dedi.

5. Bu cümlede aşağıdaki ses olaylarından hangisine örnek yoktur?

- A) Ünsüz düşmesi
B) Hece düşmesi
C) Ünsüz benzeşmesi
D) Ünlü değişimi
E) Ünsüz değişimi

Mehmet Özcan'la eşi ve çocukları **bir gün**

I II
beni ziyarete **geldiler**. Aliye, Mehmet'in

III IV
kızının can sıkıntısı ile çiziktirdiği **kâğıda** baktı.
V

Gözleri parladı.

6. Bu parçadaki numaralanmış sözcüklerin hangisi "belirtme durumu eki" almıştır?

- A) I B) II C) III D) IV E) V

EKPSS MEBÖZEL



(I) Romanın anlatım biçimi iç içe geçmiş ikili anlatımdan oluşmaktadır. (II) Tarihler verilerek oluşturulan bölümlerin birinde “ben anlatıcı” kullanılırken diğerinde “hâkim bakış açısı” kullanılmıştır. (III) Bu da romana bir oyun havası vermiştir. (IV) Öykü, roman gibi vaka anlatımları esasında bir oyundan ibaret değil midir; sinema, tiyatro metinleri bu oyunlardan çıkmakta değil midir? (V) Hayatın kendisi bir oyundur aslında.

7. Bu parçada numaralanmış cümlelerle ilgili aşağıdakilerden hangisi söylenemez?

- A) I. cümle; yapıcı kurallı, birleşik cümledir.
B) II. cümle, birleşik bir fiil cümlesidir.
C) III. cümle, basit yapılı ve olumlu bir cümledir.
D) IV. cümle; biçimce olumlu, anlamca olumsuzdur.
E) V. cümle; devrik, basit bir isim cümlesidir.

Belgelere göre İstanbul'u ve bu büyük kentin surları içinde birçok semti ilk kez görüntüleyen yine ilk sinemacılarımızdan Muhsin Ertuğrul'dur. Daha önceki yıllarda Sedat Semavi'nin yönettiği Pençe ve Casus'la ilgili elde ne bir belge ne bir fotoğraf olduğundan ve adı geçen bu kayıp filmleri görenler yaşamadığından İstanbul'un nasıl görüntülendiğini bilemiyoruz. Yalnızca Ahmet Fehim'in 1919'da çektiği Mürebbiye'nin büyük bir bölümünü içeren iç ve dış sahnelerde Gülhane Parkı'nın kullanıldığı biliniyor. Ne var ki bu dış sahneler görüntü olarak İstanbul genelini kapsamadığı için büyük kent çekimleri elbette ki Muhsin Ertuğrul'un filmleriyle devreye giriyor.

8. Bu parça aşağıdakilerden hangisini anlatmak amacı ile yazılmıştır?

- A) Muhsin Ertuğrul'un İstanbul'u film mekânı olarak düşündüğünü
B) Sedat Semavi'nin İstanbul görüntülerinin kaybolduğunu
C) Ahmet Fehim'in çektiği filmde İstanbul'u dekor olarak kullandığını
D) Muhsin Ertuğrul'un İstanbul'u ilk görüntüleyen sinemacı olduğunu
E) Muhsin Ertuğrul'un İstanbul hayranı biri olduğunu

(I) Nurullah Genç, 1960 yılında Erzurum'un Horasan ilçesinde doğdu. (II) İlkokulu, köyünde okul olmadığı için akrabalarının yanında, iki ayrı köyde iki yıl üç ay okuyarak bitirdi. (III) Ortaokul birinci sınıf için Kars'a gitti, teyzesinin yanında Merkez Ortaokuluna devam etti. (IV) Amcası köyden Horasan'a evini taşıyınca ortaokul iki ve üçüncü sınıfları onun yanında okudu. (V) Horasan Ortaokulu'ndan diploma aldı.

9. Bu parçadaki numaralanmış cümlelerin hangisinde bir yazım yanlışı vardır?

- A) I B) II C) III D) IV E) V

Şiire, hikâyeye, romana hatta gazete makalesine giren öz Türkçe; her nedense tiyatro kapılarında girememiştir. Tiyatroda bilinen dil kullanılmalı imiş, halk öz Türkçeyi anlamazmış. Türkçenin özleşmesine karşı tiyatronun bu gerici tutumu, ilk defa Midas'ın Kulakları ile yıkılmıştır. Eser tam bir arı Türkçe ile yazılmıştır. Halkın anlamayacağını nereden biliyorlar? Şu anlaşılıyor mu?

—Midas, kulaklarını savun!

—Midas, saatin geldi!.. Midas son çağrı!

...

Anlamak için illa “savun” yerine “müdafaa et”, “çağrı” yerine “davet”mi demek gerek?

10. Bu parçada eleştirilen konu aşağıdakilerden hangisidir?

- A) Tiyatroda kullanılan dilin halk tarafından bir türlü anlaşılabilmesi
B) Midas'ın Kulakları oyununda Batılı ve özentili bir üslubun öne çıkması
C) Edebi türlerin hepsinde kullanılan öz Türkçeye tiyatrodaki yer verilmemesi
D) Halkın bilinen dili kullanan sanatçılara itibar etmemesi
E) Edebi türler arasında üslup karşılaştırılmasının yapılması

I. Başkalarına sorarak yazdıklarının iyi mi kötü mü olduğunu anlamak isteyenleri hep uyarırım.

II. Kimseye bu konuda bir şey sormayın.

III. Sık sık mektuplar alırım, şiirlerini gönderirler, ardından da yazdıklarını beğenip beğenmediğimi açıklamamı isterler.

IV. Kendi yolunuzu kendiniz bulmalısınız.

V. Kimileri de şiirin nasıl yazıldığını öğrenmek ister.

VI. Çünkü onlar da bunun gizlerini bilmezler.

11. Numaralanmış cümlelerden anlamlı bir paragraf oluşturulmak istense doğru sıralama aşağıdakilerden hangisi olur?

- A) III - V - I - II - VI - IV
B) III - I - V - VI - II - IV
C) I - III - IV - II - V - VI
D) I - V - III - II - VI - IV
E) V - I - III - II - IV - VI

(I) Edebî türler içinde dil, en rafine şekliyle şiirde karşımıza çıkar. (II) Şiirde anlatılmak istenen, çeşitli imge ve sembollerle örgülenir. (III) İnceden inceye düşünülmüş ve şiire yerleştirilmiş her kelime şairin hesap ettiği veya etmediği birçok çağrışımı içinde barındırır. (IV) Maksadı en güzel anlatan şiir ölümsüzlüğe kavuşur. (V) Kendine özgü bir dünyası olan divan şiirinin, daha çok kelimeler ve kavramlar üzerine kurulan yapısı dolayısıyla anlaşılması belli bir birikime sahip olmakla mümkündür. (VI) Çünkü divan şairi mektepteki bir öğrenci gibi okuyarak, çalışarak, inceleyerek teorik bilgileri edinir; elde ettiği bilgilerle önce taklit ederek sonra da özgün eserler vermek suretiyle yetişirdi.

12. Bu parça ikiye ayrılmak istenirse ikinci paragraf numaralandırılmış cümlelerden hangisiyle başlar?

- A) II B) III C) IV D) V E) VI

“Hayat, acaba ne anlam ifade ediyor?” sorusunu kendi kendine sorarak insanoğlu hayatın ona ifade ettiği anlamı, kendine göre bulmaya çalışabilir. Hayatın amacı, kişinin kendi değerinin farkına varması, kendini gerçekleştirme ve bu arada başkalarının gelişmesine de yardımcı olmasıdır. İşte bu nedendir ki her insan, hayatın anlamını, görünmeyen harflerle yazılan kendi vicdanında aramalıdır.

13. Bu parçada altı çizili sözlerle anlatılmak istenenler arasında aşağıdakilerden hangisi yoktur?

- A) Çevresindeki insanlardan beklentilerini yüksek tutmak
B) İç dünyasına yönelip bireysel farklılıklarının önemine varmak
C) Edindiği tecrübeleri çevresindekilerle paylaşmak
D) Yaşadıklarını kendi çerçevesinden değerlendirmek
E) Yaşamın ifade ettiği anlamı iç dünyamızda aramak

Oflazoğlu, sanat yaşamına şiirle başlamıştır. İlk şiirini lise yıllarında yazmıştır. Ancak şiirlerini uzun zaman gün ışığına çıkarmamıştır. Bir iki şiirini dostlarının ısrarıyla Türk Düşüncesi, Varlık dergilerine göndermiştir. Sevgi Hakanı adını taşıyan ilk şiir kitabı çıkana kadar şiirlerini başka bir yerde yayımlatmamıştır. Daha önce de ifade edildiği üzere, Oflazoğlu'nun Amerika'daki tiyatro hocası Redford ve Tanpınar, sanatçının şiirlerinin dramatik nitelikte olduğu görüşündedirler. Nitekim, onun şiirleri gözümüzün önünde vaka canlandırır bir özellik taşımaktadır. Bundan dolayı oyunları da şiirsellik taşımakta, şiirinin uzantısı biçiminde algılanmaktadır.

14. Bu parçadan hareketle Turan Oflazoğlu ile ilgili olarak aşağıdakilerden hangisi söylenemez?

- A) Edebiyat hayatına şiirle adım atmıştır.
B) Tiyatrolarında şiirsel nitelikler bulunmaktadır.
C) Kimi şiirlerini yayımlamasında başkalarının etkisi olmuştur.
D) Sanat yaşamı boyunca şiirden kopmamıştır.
E) Şiirleri sahne oyunlarına özgü nitelikler içermektedir.

Fatma, Gürhan, Hüseyin, Kerim ve Leyla adlı kişilerin abone oldukları K, B, C, D ve E gazeteleri ile S, T ve Y dergileriyle ilgili şunlar bilinmektedir:

- K, B ve E gazeteleri ile S dergisine ikişer, diğerlerine birer kişi abone olmuştur.
- Hasan ve Fatma'nın üçer, diğerlerinin ikişer aboneliği vardır.
- Fatma, 2 gazete ve 1 dergiye abonedir.
- Kerim ve Leman'ın abone oldukları gazetelerin ikisi de aynıdır.
- B gazetesi ile S ve T dergilerine aynı kişi abonedir.

15. Bu bilgilere göre, Gürhan'la ilgili olarak aşağıda verilen bilgilerden hangisi kesinlikle doğrudur?

- A) Abone olduğu ikinci yayın B gazetesidir.
- B) Abone olduğu ikinci yayın D gazetesidir.
- C) S dergisine abonedir.
- D) İki farklı gazeteye abonedir.
- E) Bir gazete ve bir dergiye abonedir.

16. Rakamlarının sayı değerleri toplamı 7 olan üç basamaklı en büyük ve en küçük doğal sayıların farkı kaçtır?

- A) 694 B) 594 C) 500 D) 494 E) 394

a, b, c asal sayılardır.

$$a = b + 9$$

$$3c = a - b$$

17. Verilenlere göre, a + b + c toplamı kaçtır?

- A) 24 B) 18 C) 16 D) 12 E) 10

$$1 + \frac{4}{3 + \frac{2}{7 - \frac{1}{x}}} = 5$$

18. denklemini sağlayan x sayısı kaçtır?

- A) $\frac{1}{8}$ B) $\frac{1}{4}$ C) $\frac{1}{3}$ D) $\frac{1}{2}$ E) 7

$$\{x : 5 < x \leq 12, x \in \mathbb{R}\}$$

19. kümesi ile ifade edilen aralık aşağıdakilerden hangisidir ?

- A) [5, 12] B) (5, 12) C) [-5, 12]
D) (5, 12] E) (5, 12)

20. $(x - 4)^{2x+4} = 1$ denkleminin köklerinin toplamı kaçtır ?

- A) 4 B) 5 C) 6 D) 7 E) 8

$$^5\sqrt{35 - ^4\sqrt{78 + ^3\sqrt{35 - \sqrt{64}}}}$$

21. işleminin sonucu kaçtır?

- A) 0 B) 1 C) 2 D) 3 E) 3

A deposunun hacmi B deposunun hacminin 5 katıdır. A deposunun $\frac{1}{4}$ i, B deposunun $\frac{1}{4}$ si suyla doludur.

22. B deki suyun tamamı A deposuna aktarılırsa A deposunun kaçta kaç boş kalır ?

- A) $\frac{1}{10}$ B) $\frac{7}{15}$ C) $\frac{17}{30}$ D) $\frac{31}{60}$ E) $\frac{37}{60}$

x alış, y satış fiyatı olmak üzere, x ile y arasındaki $y = 3x - 2000$ bağıntısı vardır.

23. Bu malın satışından %75 kâr edildiğine göre, alış fiyatı kaç TL'dir?

- A) 1200 B) 1400 C) 1600 D) 1800 E) 2000

Ali 1. işin $\frac{3}{7}$ sini 12 günde, 2. işin $\frac{3}{5}$ ini 6 günde bitirebiliyor.

24. Her iki işin de yarısını bitirebilmesi için toplam kaç gün çalışması gerekir?

- A) 19 B) 24 C) 32 D) 38 E) 40

Aşağıdaki tablo farklı türlerde kitap okuyan öğrenci sayılarını göstermektedir.

Biyografi	Şiir	Öykü	Deneme	Roman
16	46	68	50	60

25. Bu veriler daire grafinde gösterilirse öykü kitabı okuyanlara ait daire diliminin merkez açısı kaç derece olur?

- A) 102 B) 112 C) 116 D) 124 E) 128

26. Bir öğrenci kendisine ödev verilen bir test kitabının $\frac{1}{4}$ ünü günde 40 soru, geri kalanını da günde 50 soru çözerek toplam 68 günde bitirmiştir.

- A) 800 B) 1200 C) 2400 D) 2800 E) 3200

27. $(f + g)(x) = 2x - 3$ ve $(f - g)(x) = 4x + 1$ olduğuna göre, $(f \cdot g)(1)$ değeri kaçtır?

- A) -2 B) -3 C) -4 D) -5 E) -6

Analitik düzlemde,

$B(m - 5, m - 7)$ ve $A(6, 10)$

28. noktalarından geçen doğru x eksenine paralel ise m kaçtır?

- A) 7 B) 11 C) 13 D) 15 E) 17

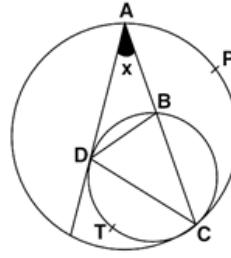

Çemberler C noktasında teğettirler.
AD içteki çembere D noktasında teğet

$$m(\widehat{APC}) = 110^\circ$$

$$m(\widehat{DTC}) = 150^\circ$$

$$m(\widehat{DAC}) = x$$

29. Yukarıdaki verilere göre, $m(\widehat{DAC}) = x$ kaç derecedir?

- A) 15 B) 20 C) 25 D) 30 E) 35

EKPSS MEBÖZEL

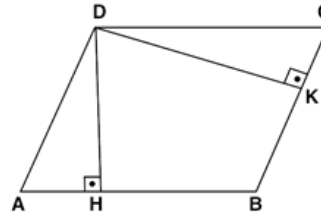

ABCD paralelkenar
 $S_{DHI} = 3 \cdot S_{DKI}$
Çevre(ABCD) = 80 cm

30. Yukarıdaki verilere göre, $|AB|$ kaç cm'dir?

- A) 18 B) 20 C) 25 D) 30 E) 35

**1. Orhun Abidelerine ilişkin olarak aşağıda verilen bilgilerden hangisi doğru değildir?**

- A) 1893'te Danimarkalı Wilhelm Thomsen tarafından okunmuştur.
B) Bilge Kağan, Kültigin ve Tonyukuk adına dikilmiştir.
C) Bir yüzü Çince olarak yontulmuştur.
D) I. Kök Türk Devleti döneminde yazılmaya başlanmıştır.
E) Türk dili ve tarihine ilişkin önemli bilgiler içermektedir.

2. Aşağıdaki şehirlerden hangisi Türkiye Selçukluları tarafından fethedilmemiştir?

- A) Edirne B) İznik C) Kayseri
D) Konya E) Sivas

XVI. yüzyılda Divân-ı Hümayun'a dâhil olan şeyhülislam, divanda alınan kararların İslam hukukuna uygun olup olmadığı konusunda görüş bildirirdi.

3. Şeyhülislam tarafından bildirilen bu görüş aşağıdakilerden hangisidir?

- A) Hutbe B) Beraat C) Şefaât
D) Fetva E) Vaaz

III. Selim Dönemi'nde Avrupalı devletlerin önemli başkentlerinde daimî elçilikler açılmıştır.

4. Bu uygulamayla;

- I. Avrupa devletlerinin yakından tanınması,
II. Osmanlı Devleti'ne karşı oluşabilecek ittifaklardan zamanında haberdar olunması,
III. Azınlık isyanlarının engellenmek istenmesi

durumlarından hangilerinin amaçlandığı söylenebilir?

- A) Yalnız I. B) Yalnız II. C) I ve II.
D) II ve III. E) I, II ve III

5. Birinci Dünya Savaşı sırasında Osmanlı topraklarının paylaşıldığı aşağıdaki gizli antlaşmalardan hangisi İngiliz - Arap iş birliğine dayandığı için İslamcılık anlayışının çökmesine yol açmıştır?

- A) Saint Jean De Maurienne Antlaşması
B) Sykes - Picot Antlaşması
C) Mac Mahon Antlaşması
D) Boğazlar Antlaşması
E) Petrograt Protokolü

I.TBMM döneminde alınan kararla saltanat 1 Kasım 1922'de kaldırılmıştır.

6. II.TBMM döneminde yapılan inkılaplardan hangisi bu gelişmeyi tamamlar niteliktedir?

- A) Türk Medeni Kanunu'nun kabulü
B) Cumhuriyetin İlanı
C) Tevhid-i Tedrisat Kanunu'nun kabulü
D) Maarif Teşkilatı Hakkında Kanun çıkarılması
E) Türk Tarih Kurumu'nun kurulması

I. Halkın seçtiği kişilerin belli bir süre için devlet yönetiminde bulunması,

II. Halkın, bütün kurum ve kuruluşlardan eşit yararlanma hakkının olması,

III. Türkiye'nin ulusal çıkarlarının gözetilmesi

7. Verilen uygulamalar aşağıdaki Atatürk ilkelerinden hangileri ile doğru eşleştirilmiştir?

- A) Cumhuriyetçilik - Halkçılık - Milliyetçilik
B) Devletçilik - Halkçılık - Laiklik
C) Laiklik - Milliyetçilik - Devletçilik
D) Milliyetçilik - Devletçilik - Halkçılık
E) Halkçılık - Devletçilik - Laiklik

- I. Saltanatın kaldırılması
- II. Medeni Kanunun kabulü
- III. Tevhid-i Tedrisat Kanununun kabulü

8. Yukarıda verilen gelişmelerden hangileri doğrudan Cumhuriyetçilik ilkesiyle ilgilidir?

- A) Yalnız I B) Yalnız II
C) Yalnız III D) I ve II
E) I ve III

- Kars ve Sarıkamış TBMM'ye bırakılmıştır.
- Ermeniler Doğu Anadolu Bölgesi üzerindeki isteklerinden vazgeçmiştir.
- Ermeniler Sevr Antlaşması'nı tanımadıklarını kabul etmiştir.

9. Yukarıdaki bu gelişmeler aşağıdaki hangi antlaşmanın sonuçları arasında yer alır?

- A) Gümrü Antlaşması
B) Moskova Antlaşması
C) Ankara Antlaşması
D) Berlin Antlaşması
E) Kars Antlaşması

10. Sakarya Savaşı öncesi Tekalif-i Milliye Emirlerinin çıkarılmasının amaçları arasında aşağıdakilerden hangisi yer almaz?

- A) Düzenli ordunun ihtiyaçlarını karşılamak
B) Türk Ordusunu Yunanlılara karşı güçlü hâle getirmek
C) Topyekün bir hareket başlatmak
D) Doğu Cephesi'nde başarı elde etmek
E) Halk ve ordu arasındaki dayanışmayı artırmak

- I. Namık Kemal
- II. Mehmet Emin Yurdakul
- III. Ziya Gökalp

11. Yukarıdaki yazarlardan hangileri Mustafa Kemal'in fikri yapısı üzerinde etkili olmuştur?

- A) Yalnız I. B) Yalnız III. C) I ve II.
D) II ve III. E) I, II ve III.

- I. Boğazlar
- II. Doğu Trakya
- III. İstanbul

12. TBMM Hükûmeti Mudanya Ateşkes Antlaşması'yla yukarıdaki yerlerden hangilerini savaş yapmadan ele geçirmiştir?

- A) Yalnız I. B) Yalnız II. C) I ve III.
D) II ve III. E) I, II ve III.

Millî Mücadele sırasında Rum ve Yunanlılar'ın kurduğu cemiyetlerden bazıları şunlardır:

- Mavri Mira
- Pontus Rum
- Etniki Eteryä

13. Aşağıdaki millî cemiyetlerden hangisi yukarıdaki zararlı cemiyetlerin faaliyetlerine karşı mücadele etmek amacıyla kurulmuştur?

- A) İzmir Müdafaa-i Hukuk Cemiyeti
B) Redd-i İlhak Cemiyeti
C) Kilikyalılar Cemiyeti
D) Trabzon Muhafaza-i Hukuk Cemiyeti
E) Trakya Paşaeli Cemiyeti

Dünyadaki önemli ulaşım projelerinden biri olan Marmaray Projesi'nin Ayrılıkçeşme ve Kazlıçeşme arasındaki bölümü 2013 tarihinde hizmete açılmıştır.

14. Bu proje hakkında aşağıda verilen bilgilerden hangisi yanlıştır?

- A) İstanbul'un Avrupa ve Asya yakalarındaki demiryolu hatlarını boğazın altından geçen bir tüp tünelle birleştirir.
B) Şehirde hava kirliliğini artırmaması için elektrik enerjisi ile çalışmaktadır.
C) Tünel İstanbul'un Avrupa yakasında bulunan Eminönü ilçesi ile Asya yakasında bulunan Üsküdar ilçesi arasında yer almaktadır.
D) Halkalı ile Gebze arasında çalışması planlanan hattın Kazlıçeşme ile Ayrılıkçeşme arasındaki bölümü faaliyettir.
E) İstanbul'un Asya yakası ile Avrupa yakası arasında yük taşımacılığı yapmaktadır.



Türkiye tarihte, jeopolitik konumuna bağlı olarak, tarihi şekillendiren antik ticaret yollarına ev sahipliği yapmıştır.

15. Aşağıdaki antik ticaret yollarından hangisi Anadolu topraklarında daha fazla yer edinmiştir?

- A) İpek Yolu B) Tütsü Yolu
C) Baharat Yolu D) Amber Yolu
E) Çay ve At Yolu

Bir ilde ya da bölgede birden fazla turizm çeşidi kendisini gösterebilmektedir.

16. Aşağıda verilen illerden hangisi yukarıda bahsedilen duruma bir örnek olur?

- A) Zonguldak B) Isparta
C) Antalya D) Ankara
E) Yozgat

Doğal ve beşerî unsurların ölçülüp sınıflandırıldığı bölgelere şekilsel bölge denilirken ekonomik ve kültürel yönden yerel, bölgesel, ulusal ve küresel çapta diğer bölgelerle etkileşim gösteren bölgelere işlevsel bölgeler denilmektedir.

17. Buna göre

- I. Doğu Karadeniz proje bölgesi
II. Doğu Anadolu dağlık bölgesi
III. Devlet Su İşleri bölge müdürlükleri
IV. Türkiye İstatistik Kurumu bölge müdürlükleri

gibi bölgelerden hangileri işlevsel bölgelere örnek gösterilemez?

- A) Yalnız I B) Yalnız II
C) Yalnız III D) II ve III
E) III ve IV

18. Yer altı su kaynakları ile ilgili araştırma yapan bir gözlemci Türkiye’de hangi tür yer altı su kaynağı ile ilgili bir araştırma sahası bulamaz?

- A) Gayzer kaynağı
B) Karstik kaynak
C) Fay kaynağı
D) Yamaç kaynağı
E) Artezyen kaynağı

Türkiye’de Kars ve Ardahan Platolarının yüksek kesimleri orta kuşak karasal ikliminin yaşandığı en geniş alanlardır ve bu alanların doğal bitki örtüsü de çayırlandır.

19. Yukarıda özellikleri verilen yerdeki toprak türü aşağıdakilerden hangisidir?

- A) Alüvyal B) Kolüvyal
C) Rendzina D) Çernozyom
E) Terra rossa

20. TBMM’nin anayasaya aykırı olmamak koşuluyla her konuda ayrıntılı düzenlemeler yapabilmesi aşağıdaki ilkelerden hangisi ile ifade edilir?

- A) Süreklilik
B) Aslilik
C) Genellik
D) Devredilmezlik
E) Tartışmazlık



21. TBMM Bir yasama yılında en çok kaç ay tatil yapar ve her defasında kaç gün ara verebilir?

- A) 3 ay – 10 gün
- B) 2 ay – 15 gün
- C) 3 ay – 15 gün
- D) 4 ay – 20 gün
- E) 3 ay – 7 gün

22. Genelkurmay başkanının atamasını aşağıdakilerden hangisi yapar?

- A) Milli savunma bakanı
- B) Adalet bakanı
- C) Cumhurbaşkanı yardımcısı
- D) Cumhurbaşkanı
- E) Bakanlar kurulu

23. Aşağıdakilerden hangisi Cumhurbaşkanının görevleri arasında yer almaz?

- A) Rektörleri atamak
- B) Erken seçim kararı almak
- C) Milli güvenlik kuruluna başkanlık etmek
- D) Başbakanı atamak
- E) Milletler arası antlaşmaları onaylamak

24. Anayasa mahkemesi ilk kez hangi anayasa ile kurulmuştur?

- A) 1876
- B) 1921
- C) 1924
- D) 1961
- E) 1982

25. İl veya ilçenin kurulması kaldırılması hangi işlemle yapılır?

- A) Tüzük
- B) Yönetmelik
- C) K.H.K
- D) Kanun
- E) Cumhurbaşkanı kararnamesi

26. 27 Şubat tarihinde Suriye'nin İdlib kentinde Türk askerine yönelik düzenlenen hain saldırının ardından başlatılan karşı hareketin ismi aşağıdakilerden hangisidir?

- A) Şafak Harekâtı
- B) Şah Fırat Harekâtı
- C) Bahar Kalkanı Harekati
- D) Zeytin Dalı Harekâtı
- E) Çekiç Harekâtı

27. Çin'in Wuhan kentinde ortaya çıkan ve dünyaya hızlıca yayılan, ölümcül salgın olarakta nitelendirilen virüs aşağıdakilerden hangisidir?

- A) İnfluenza A
- B) Brisbane
- C) İnfluenza B
- D) H7N9
- E) Covid - 19



28. Şubat 2020 tarihinde 92'incisi düzenlenen Oscar Ödülleri'nde "en iyi film" ödülü verilen yapıt aşağıdakilerden hangisidir?

- A) Parazit
- B) Ford v Ferrari
- C) Joker
- D) Marriage Story
- E) The Irishman

29. Mart 2020 tarihinde Almanya'nın başkenti Berlin'de düzenlenen 70. Uluslararası Berlin Film Festivali'nde "en iyi film" kategorisinde "Altın Ayı" ödülü verilen yapıt aşağıdakilerden hangisidir?

- A) Oray
- B) Aidiyet
- C) Sheytan Vojud Nadarad
- D) Kız kardeşler
- E) Domangchin Yeoja

30. Pek çok kültürde, yılın neredeyse aynı günleri düşerek havayı, toprağı ve suyu ısıttığı tarih olarak kabul edilen, aynı zamanda baharın habercisi olarak tabir edilen arapça kökenli sözcük aşağıdakilerden hangisidir?

- A) Araf
- B) Cemre
- C) Nevruz
- D) Yelda
- E) Hıdırellez

CEVAP ANAHTARLARI

GENEL YETENEK

- | | | | | |
|------|-------|-------|-------|-------|
| 1) D | 7) D | 13) A | 19) D | 25) A |
| 2) B | 8) D | 14) D | 20) C | 26) E |
| 3) C | 9) E | 15) E | 21) C | 27) E |
| 4) E | 10) C | 16) B | 22) E | 28) E |
| 5) A | 11) A | 17) C | 23) C | 29) C |
| 6) C | 12) D | 18) A | 24) A | 30) C |

GENEL KÜLTÜR

- | | | | | |
|------|-------|-------|-------|-------|
| 1) D | 7) A | 13) C | 19) D | 25) D |
| 2) A | 8) A | 14) E | 20) C | 26) C |
| 3) D | 9) A | 15) A | 21) C | 27) E |
| 4) C | 10) D | 16) C | 22) D | 28) A |
| 5) C | 11) E | 17) B | 23) D | 29) C |
| 6) B | 12) E | 18) A | 24) D | 30) B |



ÖZEL EĞİTİM VE REHBERLİK HİZMETLERİ
GENEL MÜDÜRLÜĞÜ



EKPSS MEBÖZEL DENEME SINAVI

Genel Yetenek - Genel Kültür

08

LİSANS



1. Aşağıdaki cümlelerin hangisinde “de” ve “ki”nin yazımıyla ilgili yanlışlık yapılmamıştır?

- A) Bazılarının bana büyümüşte küçülmüş demesine sinir oluyorum.
- B) Neyseki babamla konuşup bu meseleyi de hallettik.
- C) Bizim mahallede ki bakkal ticaretten umudunu kesmiş durumda.
- D) Bizimle geleceğini söyledi oysaki başka planları varmış.
- E) Meyve ve sebze fiyatlarının artmasında kışında etkisi var.

Burası köylerden hayli içeride bir su değirmeniydi () Güneş sırtın arkasındaki boşluğa gömülünce sular kararır () yalnız yüksek kavakların dumanlı tepelerinde yapraklar birer renkli fener gibi bir müddet aydınlık kalırdı. Sonra onlar da söner () bu dar () rutubetli yer bir hamam gibi en ufak sadayı genişleten () büyülen bir kabilyle sabaha kadar yatağından taşan derenin şakırtısını dinlerdi.

2. Bu parçada ayraçlarla belirtilen yerlere aşağıda verilen noktalama işaretlerinden hangisi sırasıyla getirilmelidir?

- A) (;) (;) (,) (;) (,)
- B) (,) (;) (,) (,) (,)
- C) (,) (,) (;) (,) (,)
- D) (;) (,) (;) (,) (;)
- E) (;) (;) (,) (,) (,)

Aile ortamında da insanlar birbiriyle sohbet yerine televizyon seyretmeyi tercih ediyorlar.

3. Bu cümledeki anlatım bozukluğu, aşağıdaki değişikliklerden hangisiyle giderilebilir?

- A) Yüklemdaki “-lar” eki atılarak
- B) “birbiriyle” sözcüğü çoğul yapılarak
- C) “sohbet” sözcüğünden sonra “etmek” yardımcı eylemi getirilerek
- D) “televizyon” sözcüğüne belirtme hâl eki getirilerek
- E) “yerine” sözcüğü “ve” sözcüğü ile değiştirilerek

Yüksekçe bir tepede durdu otomobilimiz. Aşağıda yazın soldurduğu akasyaların titreşip hışırdayan yaprakları arasından görünen deniz, yoğun bir yosun kokusu yayıyordu. Son yaz ikindilerine benzer bir ölgünlük çökmüştü her tarafa. Denizin tuzlu suyu, kıyılarında beyaz çizgiler hâlinde izler bırakmıştı.

4. Bu parçanın anlatımıyla ilgili olarak aşağıdakilerden hangisi söylenemez?

- A) Duyularla ilgili ayrıntılara yer verilmiştir.
- B) Eksiltili cümlelerden yararlanılmıştır.
- C) Betimleyici ögelere yer verilmiştir.
- D) Varlıklar nitelikleriyle aktarılmıştır.
- E) III. kişili anlatım kullanılmıştır.

Bir şairin bütün şiirlerini okuyanlar, zamanın yanılmadığını görecektir. Bir şairin zamana direnen şiirleri onun en güzel şiirleridir. Faruk Nafiz Çamlıbel yüzlerce şiir yazmış, verimli bir şairdir ancak ondan geriye şiirlerinin en coşkulu, en doğalları, “Han Duvarları” ve “Çoban Çeşmesi” kalmıştır.

5. Bu parçadaki altı çizili sözün anlamı aşağıdakilerden hangisinde vardır?

- A) Şair, hep aynı kumaştan aynı tip giysiler dikerse bir zaman sonra dikkate alınmaz.
- B) Edebî bir dille yazılmayan yapıtların okuyucusu çok olmaz.
- C) Nitelikli bir eserin gerçek değeri er geç ortaya çıkacaktır.
- D) Şairin içinden geldiği gibi yazdığı bir şiir ile yazdıktan sonra düzelttiği şiir aynı değildir.
- E) Varlığını gelecekte de koruyacak kalıcı yapıtlar oluşturmak kolay değildir.

6. Aşağıdaki atasözlerinin hangisinde mecazlı bir söyleyiş yoktur?

- A) Çürük merdivenle dama çıkılmaz.
- B) Yuvarlanan taş yosun tutmaz.
- C) Akacak kan damarda durmaz.
- D) Akıllı düşman akılsız dosttan hayırlıdır.
- E) Keskin sirke kabına zarardır.



(I) Roma nüfusundan 7-15 milyon arası kişinin ölümüyle sonuçlanan "Galen'in vebası", Roma İmparatorluğu'nun çöküşünün başlangıç aşamalarının ilki olarak görülmektedir. (II) Bu salgının sonucunda Roma ordusu önemli ölçüde azalmış, bunun ortaya çıkardığı asker ihtiyacı barbar halklara olan bağılılığı artırmış. (III) Köleler ve üretimin ilk halkası olan kesimlerin ölümüyle iş gücünde meydana gelen eksiklik üretimi de etkilemiş. (IV) Pek çok soylu aile ortadan kaybolmuş ve bu yüzden imparatorluk ekonomisi büyük bir krize girmiştir. (V) Bunlara bir de Hint-Roma ticaretinin bitme noktasına geldiğini eklemek gerekiyor.

7. Bu parçada numaralanmış cümlelerin hangisinde yargı, gerekçesiyle birlikte verilmemiştir?

- A) I B) II C) III D) IV E) V

- I. Balkan şehirlerinde geçerken çocukluğum
II. Her lahza bir alev gibi hasretti duyduğum
III. Kalbimde vardı Byron'u bedbaht eden melâl
IV. Gezdim o yaşta dağları, hülyam içinde lâl
V. Aldım Rakofça kırlarının hür havasını

8. Yukarıdaki numaralanmış dizelerle ilgili aşağıdakilerden hangisi söylenemez?

- A) I. dizede, ünsüz yumuşaması bulunmaktadır.
B) II. dizede, birden fazla ses olayı vardır.
C) III. dizede, ulama örneği vardır.
D) IV. dizede, ünlü daralması vardır.
E) V. dizede, devrik cümle vardır.

Canlılar, bedensel gelişimleri için nasıl ki beslenmek durumundaysa insanın kişisel gelişimi de öyle beslenmeyi gerektirir. Kişi çok değişik yol ve yöntemlerle yaşamı, dünyayı, doğayı öğrenir. Çocuk, elini atıp ateşi tutmak ister söz gelimi. Eli yanar, ateşin yakıcı özelliğini öğrenmiş olur. Suyun ateşi söndürdüğünü, derin sularda insanın boğulduğunu yaşayarak, görerek öğrenir. Okul çağına gelen insan, okulda bir düzen, bir dizge içinde bilgiler öğrenir.

9. Bu parçanın ana düşüncesi aşağıdakilerden hangisidir?

- A) İnsanın gelişimi, ölümüne kadar devam eder.
B) Öğrenme isteği, insanın sonradan kazandığı bir olgudur.
C) Kişi, birçok bilgiyi deneyimleyerek elde eder.
D) Bilgiye açık olmayan toplumlar, yok olmakla yüz yüze kalır.
E) Çocuk eğitiminde, okulun yeri yadsınamaz.

Çocukluktan itibaren düzenli olarak tüketilmesi önerilen süt, ilerleyen yaşlarda ortaya çıkan kalp hastalıklarının önlenmesinde de etkili. Sütün içerisinde kan basıncının düşürülmesinde etkili olan protein, kalsiyum, fosfor gibi besin öğeleri bulunuyor. Uzmanlara göre sütün bu özelliği, hipertansiyonu dengede tutarak olası kalp hastalıkları riskini de azaltıyor. Süt ve süt ürünlerinin içinde bulunan kalsiyum, damar sağlığı ve damar tıkanıklığını önlemek için gerekli minerallerden biri. Kalsiyum bakımından zengin yoğurt, süt ve peynir gibi besinler tansiyonun normal değerlere çekilmesine yardımcı olacak unsurlar.

10. Bu parçanın konusu aşağıdakilerden hangisidir?

- A) Süt ürünlerinin çocukların gelişimine katkısı
B) Süt ürünlerinin tansiyon üzerindeki etkisi
C) Sütün günlük tüketilme oran ve aralığı
D) Çocuklardaki kalp hastalıklarının nedenleri
E) Vücudun süt ürünlerine neden gereksinim duyduğu

Gün geçmiyor ki çevre felaketi haberlerde yer almasın. Büyük Okyanus'ta 30 metreye kadar yükselen dalgalar sahilleri yerle bir etti. Deniz dibindeki deprem ya da yanardağların patlamasından meydana geldiği söylenen bu dev dalgalara karşı uyarı ağları da para etmiyor. Hatırlanacağı gibi bu dev dalgalar, 1993'te Endonezya'da bir adanın tamamını kapladı ve 2 bin kişinin yaşamını yitirmesine yol açtı. Yeni Gine'de yaşamını yitirenlerin sayısı ise 3 bini aştı.

11. Bu parçanın anlatımında aşağıdakilerin hangilerinden yararlanılmıştır?

- A) Örnekleme-tanımlama
- B) Açıklama-sayısal verilerden yararlanma
- C) Tartışma-somutlama
- D) Betimleme-benzetme
- E) Tanık gösterme-tanımlama

Şiir yazmaya niyetlenmem. Yani kendime şiir yazma ortamı oluşturma çabam yoktur. Şiir yazmak için havaya girmeye çalışan şairler olduğunu duymuşluğum var da onun için söylüyorum bunu. İnsanı havaya sokacak bir müzik falan mesela. Şiirimi açık etmeye utanırım aslında. Evdekiler şiir yazdığımı fark etmesin diye çaba gösteririm. Bazen şiir bir kedinin insanın bacaklarına sürünmesi gibi gelip zihnime sürünür. Çoğu kez, zihnime dökülen dizelere kulak asmam. Bazen dilime dökülen dizeleri yazıya geçirmediğim için unuturum. Yazıya geçirmişsem nadir de olsa okuyup elden geçiririm. Çoğu şiirim ise ilk hâliyle kalmıştır.

12. Bu sözler aşağıdaki sorulardan hangisine karşılık olarak söylenmiş olabilir?

- A) Yazdığınız şiirler, belli bir birikimin ürünü mü?
- B) Şiirlerinizi yazarken neden yalnız kalmayı tercih ediyorsunuz?
- C) Şiirlerinizi kolay mı yazarsınız, üzerinde çalışmayı sürdürür müsünüz?
- D) Şiirde gizeme inanır mısınız, ilham kaynağınız nedir?
- E) Şiir yazmadan önce taslak hazırlamak, sizi sınırlandırır mı?

I. Bu kısa ve özlü sözlerde, atalar tarafından atfedilen duygu ve düşünce yoğunluğu söz konusudur.

II. Atasözlerinde; akıllı, mantıklı ve bilgili olmaya büyük değer verilmiştir.

III. Bu nedenle bazı kimseler mevcut bir durumu uzunca izah etmek yerine, o durumu en iyi ve öz biçimde açıklayan bir atasözü kullanır.

IV. Atasözleri, toplumun kültürünü ve çeşitli olgu veya olaylara ilişkin zihniyetini, üstü kapalı bir biçimde yansıtan en öz ve etkili ifadelerdir.

V. Nitekim atasözlerinde kullanılan çeşitli edebî sanatların, söz tasarrufu sağlamak ve sözün etkisini güçlendirmek gibi iki önemli işlevi vardır.

13. Yukarıdaki numaralanmış cümleler anlamlı bir bütün oluşturacak biçimde sıralandığında hangisi dışta kalır?

- A) I B) II C) III D) IV E) V

(I) Recep Seyhan uzun cümleler kurmayı, hikâyelerinde ayrıntıları didikleme sevir. (II) Bu konuda oldukça başarılı olan yazar, okuyucuya hikâyelerini anlatırken aynı zamanda onun yüreğine de dokunuyor. (III) Seyhan'ın hikâyelerinde genel temayı; kendi içinde kaybolmuş insanlar, yalnızlık girdabında boğulan bireyler, toplumun dayattığı tabuları, öğretileri içselleştiremeyen bireylerin var olma mücadeleleri şeklinde belirleyebiliriz. (IV) Seyhan, bunları anlatırken fark etmediğiniz ayrıntılarda; size, belki o zamana kadar farkında olmadığınız hayatları keşfettiriyor. (V) Bu keşif sırasında her bir hikâyenin kahramanları, duruşlarıyla farkındalık yaratıyor.

14. Bu parça iki paragrafa bölünmek istense ikinci paragraf numaralanmış cümlelerden hangisiyle başlar?

- A) I B) II C) III D) IV E) V



Kaya, Leyla, Mert, Neslihan, Osman, Özgür ve Poyraz adlı kişiler bir mağazadan siyah, beyaz, mavi ve pembe renkleri olan aynı model birer gömlek almışlardır. Bu kişilerin aldıkları ürünlere ilişkin şunlar bilinmektedir:

- Siyah renkli gömlekten iki, mavi gömlekten üç kişi almıştır.
- Beyaz gömleği yalnız Osman almıştır.
- Mert ve Özgür aynı renk gömlek almıştır.
- Kaya, Mert ve Poyraz farklı renklerde gömlek almıştır.

15. Bu bilgilere göre, aşağıdaki ifadelerden hangisi kesinlikle yanlıştır?

- A) Kaya ve Leyla aynı renk gömlek almışlardır.
- B) Leyla ve Neslihan farklı renk gömlek almışlardır.
- C) Özgür, siyah gömlek almıştır.
- D) Özgür, mavi gömlek almıştır.
- E) Özgür, pembe gömlek almıştır.

16. $x, y \in \mathbb{Z}^+$ olmak üzere,

$$2x + 5y = 30$$

denklemini sağlayan kaç farklı x değeri vardır?

- A) 1 B) 2 C) 3 D) 4 E) 5

17. a, b, c birer asal sayıdır.

$$a = 13 \cdot (b - c)$$

olduğuna göre, $a \cdot b \cdot c$ çarpımı kaçtır?

- A) 26 B) 39 C) 52 D) 65 E) 78

18. Aşağıdaki önermelerden hangisi doğrudur?

- A) Çıkarma işlemi değişme özelliğine sahiptir.
- B) Bölme işlemi değişme özelliğine sahiptir.
- C) Çarpma işlemine göre tersi olmayan eleman 0 dir.
- D) Toplama işleminin etkisiz elemanı 1 dir.
- E) Toplama işleminin yutan elemanı 0 dir.

Sayı doğrusunda farklı iki noktanın arasındaki tüm gerçek sayılardan oluşan alt kümeye aralık denir.

19. Buna göre, aralık kavramı ile ilgili,

- I. Uç noktaların aralığa dahil olduğu kümeler kapalı aralıktır.
- II. $3 < x < 11$ için $(3, 11)$ yarı açık aralıktır.
- III. $7 < x$ için aralık bir ışın belirtir.
- IV. Gerçek sayılar kümesi aralık yöntemi ile $(-\infty, \infty)$ biçiminde gösterilir.

Yukarıdaki bilgilerden hangisi ya da hangileri yanlıştır?

- A) Yalnız I B) I ve IV C) II ve IV
D) Yalnız II E) Yalnız III

$$20. \frac{(-a)^{-1} \cdot (-a^8) \cdot (2a)^{-2}}{(-a)^4 \cdot (-2a)^{-4} \cdot (-a)^5}$$

ifadesinin eşiti aşağıdakilerden hangisidir?

- A) -2^2 B) $(-2)^2$ C) $-a^2$ D) a^2 E) $-a^2$

$$\sqrt{\frac{2-\sqrt{3}}{2+\sqrt{3}}} - \sqrt{\frac{2+\sqrt{3}}{2-\sqrt{3}}}$$

21. İşleminin sonucu kaçtır?

- A) 4 B) $2\sqrt{3}$ C) 0 D) $-2\sqrt{3}$ E) -4

Atatürk Lisesi'nden 510 öğrenci, 19 Mayıs kutlamalarında kırmızı veya beyaz tişörtler giyerek Türk Bayrağı görüntüsü oluşturmuştur.



Etkinliğe katılan kız öğrencilerin onda biri, erkek öğrencilerin ise beşte biri beyaz tişört giymiştir. Ayrıca kırmızı tişört giyen kız öğrencilerin sayısı, kırmızı tişört giyen erkek öğrencilerin sayısına eşittir.

22. Bu etkinlimte beyaz tişört giyen erkek öğrencilerin sayısı, beyaz tişört giyen kız öğrencilerin sayısından kaç fazladır?

- A) 18 B) 20 C) 27 D) 30 E) 32

Maliyet fiyatına göre %20 kârla satılan bir malın satış fiyatı üzerinden %10 indirim yapılıyor.

23. Buna göre, son durumda satıcının kâr - zarar durumu nedir ?

- A) 10 B) 9 C) 8 D) 7 E) 6

20 makina günde 9 saat çalıştırılarak 25 günde bir işi bitirecek şekilde programlanıyor. Çalışmaya başlamadan önce makinalardan 5'i arızalanınca geri kalan makineler günde 10 saat çalıştırılıyor.

24. Buna göre, son durumda iş kaç günde biter?

- A) 18 B) 20 C) 24 D) 30 E) 36

25. Saat 7 de çalışmaya başlayan bir duvar saati 50 saat sonra duruyor. Duvar saati saat kaçta durmuştur?

- A) 9 B) 10 C) 11 D) 12 E) 13

EKPS MEBÖZEL

A kabının hacmi B kabının hacminin yarısı kadardır. A'nın $\frac{1}{3}$ ü, B'nin $\frac{1}{5}$ i su ile doludur.

26. A'daki su B'ye boşaltıldığında B'nin kaçta kaç boş kalır?

- A) $\frac{19}{30}$ B) $\frac{7}{15}$ C) $\frac{7}{30}$ D) $\frac{11}{30}$ E) $\frac{11}{15}$

$A = \{1, 2, 3, 4, 5\}$ ve $B = \{0, 1, 2, 4, 6\}$ kümeleri veriliyor.

f: $A \rightarrow R$ ve g: $B \rightarrow R$ tanımlı fonksiyonlar

$f = \{(1, 6), (2, 10), (3, 14), (4, 18), (5, 22)\}$

$g = \{(0, -2), (1, 0), (2, 2), (4, 6), (6, 10)\}$

27. olduğuna göre, g - 2f fonksiyonunun görüntü kümesinin en büyük elemanı ile en küçük elamanının toplamı kaçtır?

- A) -18 B) -16 C) -8 D) 12 E) 24

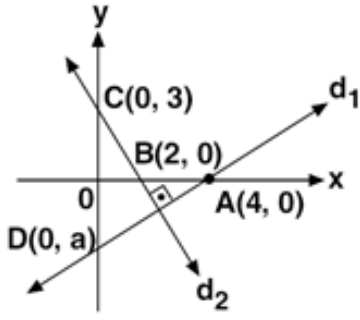

- A(4, 0)
B(2, 0)
C(0, 3)
D(0, a)

28. Dik koordinat sisteminde veriler d_1 ve d_2 doğruları dik kesiştiğine göre, aşağıdakilerden hangisine eşittir?

- A) $-\frac{8}{3}$ B) $-\frac{7}{3}$ C) 0 D) $\frac{7}{3}$ E) $\frac{8}{3}$

29. Yarıçapı 3 cm olan kürenin hacmi kaç $\pi \text{ cm}^3$ 'tür?

- A) 18π B) 28π C) 36π D) 38π E) 40π

30. Taban yarıçapı 3 cm ve yüksekliği 6 cm olan dik koninin hacmi kaç $\pi \text{ cm}^3$ 'tür?

- A) 18π B) 28π C) 30π D) 32π E) 38π



1. Aşağıdakilerden hangisi Türk-İslam dönemine ait eserlerden biri değildir?

- A) Yenisey Yazıtları
- B) Dîvânü Lûgati-t Türk
- C) Atabet-ül Hakayık
- D) Kutadgu Bilig
- E) Divan-ı Hikmet

2. Malazgirt Savaşı'ndan sonra kurulan ilk Türk Beylikleri ile kuruldukları yerler aşağıdakilerden hangisinde yanlış eşleştirilmiştir?

- A) Saltuklular - Erzurum
- B) Mengücekler - Erzincan
- C) Danişmentliler - Siirt
- D) Artuklular - Mardin
- E) Dilmaçoğulları - Bitlis

3. Osmanlılarda gayrimüslimlerden aynı din ve mezhepten insanların oluşturduğu cemaatlerin her birine verilen isim aşağıdakilerden hangisidir?

- A) Millet
- B) Tarikat
- C) Reaya
- D) Lonca
- E) Zanaatkâr

4. Aşağıdakilerden hangisi Osmanlı Devleti'ni dağılmaktan kurtarmak amacıyla uygulanmak istenen fikir akımlarından biri değildir?

- A) Osmanlıcılık
- B) Batıcılık
- C) İslamcılık
- D) Turancılık
- E) Basmacılık

5. Osmanlı Devleti'nde ilk kez "Herkesin kanun önünde eşit olduğu anlayışı" aşağıdakilerden hangisi ile gerçekleşmiştir?

- A) Senediittifak
- B) 31 Mart İsyanı
- C) Islahat Fermanı
- D) I. Meşrutiyet
- E) Tanzimat Fermanı

6. Aşağıdakilerden hangisi Atatürkçü Düşünce Sistemi'nin özelliklerinden değildir?

- A) Çağdaş medeniyet düzeyinin üstüne çıkmanın amaçlaması
- B) Türk milletinin ihtiyaç ve isteklerinin esas alınması
- C) Ulusal egemenlik ve bağımsızlığın temel amaç olması
- D) Değişmez, sorgulanamaz ve tartışılmaz esaslara dayanması
- E) Akılcı ve bilimsel düşünceye önem verilmesi

7. Türk kadını aşağıda verilen haklardan hangisine Medeni Kanun'la kavuşmamıştır?

- A) Boşanma hakkı
- B) Mirastan eşit pay alma hakkı
- C) İsteddiği meslekte çalışma hakkı
- D) Seçme seçilme hakkı
- E) Çocuğunun velayetini alma hakkı

I. Kurtuluş Savaşı'nın askerî safhasını sona erdirmiştir.

II. Misak-ı Milli'den ikinci kez taviz verilmiştir.

III. Doğu sınırimız kesinlik kazanmıştır.

8. Yukarıdaki gelişmelerle ilgili antlaşmalar aşağıdakilerden hangisinde sırasıyla verilmiştir?

- A) Gümrü Antlaşması - Kars Antlaşması - Mudanya Ateşkes Antlaşması
- B) Mudanya Ateşkes Antlaşması - Ankara Antlaşması - Kars Antlaşması
- C) Lozan Antlaşması - Ankara Antlaşması - Gümrü Antlaşması
- D) Mudanya Ateşkes Antlaşması - Gümrü Antlaşması - Kars Antlaşması
- E) Lozan Antlaşması - Ankara Antlaşması - Kars Antlaşması

**9. Aşağıdakilerden hangisi Lozan Barış Antlaşması'nın sonuçlarından biri değildir?**

- A) Sevr Antlaşması'nın baskıcı planı uygulanmamıştır.
- B) Türk Devleti'nin diğer milletlerle eşit olduğu belgelenmiştir.
- C) Yeni Türk Devleti'nin bağımsızlığı kabul edilmiştir.
- D) Osmanlı Devleti'nin hukuken sona erdiğini gösteren ilk belgedir.
- E) Sömürge altında yaşayan Doğu milletlerine örnek olmuştur.

10. Atatürk'ün "Hayatta en hakiki mürşit ilimdir, fendir." sözü aşağıdaki ilkelerden hangisiyle doğrudan ilişkilidir?

- A) Laiklik
- B) Devletçilik
- C) Milliyetçilik
- D) Halkçılık
- E) Cumhuriyetçilik

- I. Çanakkale Cephesi
- II. Kafkasya Cephesi
- III. Suriye Cephesi

11. Mustafa Kemal, I. Dünya Savaşı'nda yukarıdaki cephelerden hangilerinde İtilaf Devletlerine karşı mücadele etmiştir?

- A) Yalnız I. B) Yalnız III. C) I ve II.
- D) II ve III. E) I, II ve III.

12. Aşağıdaki cemiyetlerden hangisi Yunanlıların İzmir'i işgal etmesi üzerine Türk halkı tarafından kurulmuştur?

- A) Doğu Anadolu Müdafaa-i Hukuk Cemiyeti
- B) Kilikyalılar Cemiyeti
- C) Redd-i İlhak Cemiyeti
- D) Trakya-Paşaeli Cemiyeti
- E) İslam Teali Cemiyeti

13. Kuva-ı Millîye hareketinin aşağıdaki özelliklerinden hangisi, TBMM'nin düzenli orduya geçmesini zorunlu kılan nedenler arasında yer almamaktadır?

- A) Düşman işgallerini geciktirmeleri
- B) Bölgesel faaliyetlerde bulunmaları
- C) Disiplinsiz ve şeflernin sözleri ile hareket etmeleri
- D) Düşmanın ilerleyişini durdurmakta yetersiz kalmaları
- E) Bazı Kuvay-ı millîye şeflerinin halka baskı uygulamaları

- I. Somali,
- II. Bolivya,
- III. Bosna-Hersek

14. Türkiye, Birleşmiş Milletler'e 1945 yılında üye olmuş ve üye olduktan sonra bazı ülkelere asker göndermiştir.**Yukarıdakilerden hangisi ya da hangileri Türkiye'nin asker gönderdiği ülkelerdendir?**

- A) Yalnız I. B) Yalnız II. C) I ve II.
- D) I ve III. E) I, II ve III

- I. Baharda yeşerip yazın kururlar.
- II. 8-9 ay buz tutmuş yerlerde kısa yaz süresince yeşerirler.
- III. 60° enlemlerinin iğne yapraklı ormanlarıdır.

15. Yukarıda özellikleri verilen bitki türleri sırasıyla aşağıdaki seçeneklerden hangisinde doğru olarak verilmiştir?

- A) Step - Tundra - Tayga
- B) Çayır - Tundra - Tayga
- C) Step - Çayır - Garig
- D) Tayga - Step - Karışık orman
- E) Çayır - Tayga - Tundra

Yaz tatilinde ailesi ile ülkemizi gezen Ahmet, Rize'deki Ayder Yaylası'na giderken gördükleri Fırtına Vadisi'ndeki köprülerin daha yüksek ve kemerli, Aydın'ın Nazilli ilçesindeki Bozdoğan Köprüsü'nün ise daha alçak olduğunu gözlemlemiştir. Bu durumun nedenini ise babasına sormuştur.

16. Ahmet'in babasından aldığı hangi cevap doğru olabilir?

- A) Debilerin daha fazla olması nedeniyle Karadeniz Bölgesi'ndeki akarsu seviyelerinin yükselmesi.
- B) Batı Anadolu'da fay hatlarının fazla olması
- C) Karadeniz'de ulaşımında daha çok demir yolunun kullanılması
- D) Her iki bölgenin ekonomik faaliyetlerinin farklı olması
- E) Batı Anadolu'da litolojinin farklı olması

Büyük bir şehre göç etmiştik. Göç ettiğimiz mahallenin de köyümüzden pek farkı yoktu. Yollar asfaltsız ve çamurlu, evler susuz ve elektriksizdi. Sanki her şey gelişigüzel yapılmış gibiydi. Mahallemizin yanında site adı verilen yük-sek binalar vardı. İçlerinde parklar, oyun bahçeleri vardı

17. Metinde göç edilen yer ile ilgili olarak hangi sorundan bahsedilmektedir?

- A) İşsizlik
- B) Nüfus artışı
- C) Plansız kentleşme
- D) Çevre kirliliği
- E) Konut yetersizliği

18. Sulamalı tarımın yaygınlaşması hangisinin artmasına neden olmaz?

- A) Tarım ürünlerinde çeşitliliğinin
- B) Arpa tarımının yapıldığı alanların
- C) Tarımsal üretimde sürekliliğinin
- D) Birim alandan alınan ürün miktarının
- E) Sebze ve meyve ekim alanlarının

19. Türkiye'de hayvansal ürünlerin üretiminde yıldan yıla büyük dalgalanmaların görülmesi aşağıdakilerden hangisine kanıt oluşturur?

- A) Doğal koşullara bağlı yapıldığına
- B) İç tüketimin fazla olduğuna
- C) Dış piyasada çok fazla talep görmediğine
- D) Hayvan soylarının ıslah edilemediğine
- E) Elde edilen verimin düşük olduğuna

20. Aşağıdakilerden hangisi kanunla yapılan işlemler arasında yer almaz?

- A) Genel özel af
- B) Yeni bir ilin kurulması
- C) İlçenin kurulması
- D) Yeni bir Bakanlığın kurulması
- E) Suç ve cezalar

21. Aşağıdakilerden hangisi anayasa değişiklikleri hakkında yanlış bir bilgidir?

- A) 200 milletvekilinin yazılı teklifi lazım
- B) Değişiklik teklifleri mecliste iki kez görüşülür
- C) Şekil ve esas yönünden Anayasa mahkemesine iptal davası açılabilir
- D) Mecliste kabulü için en az 360 oy gerek
- E) Gizli oylama ile yapılır

22. Devlet Denetleme Kurulu aşağıdakilerden hangisine bağlıdır?

- A) TBMM
- B) TBMM Başkanlığı
- C) Başbakan
- D) Cumhurbaşkanı
- E) MGK



23. Cumhurbaşkanı aşağıda verilen mahkemelerden hangisine 12 üye seçer?

- A) Danıştay B) Yargıtay
C) Sayıştay D) HSK
E) Anayasa mahkemesi

24. Adli mahkemelerce verilen kararların son inceleme yeri aşağıdakilerden hangisidir?

- A) Danıştay B) Yargıtay
C) Sayıştay D) Anayasa Mahkemesi
E) Uyuşmazlık mahkemesi

25. Aşağıdakilerden hangisi yerel idareler arasında yer almaz?

- A) Büyükşehir belediyesi B) Belediye
C) Köy D) Mahalle
E) İl özel iaresi

26. 2021 yılı Yüksek Seçim Kurulu başkanı aşağıdakilerden hangisidir?

- A) Muharrem Akkaya B) Sadi Güven
C) İsmail Rüştü Cirit D) Mustafa Şentop
E) Zerrin Güngör

27. Çin'in Wuhan kentinde ortaya çıkan, bu virüs nedeniyle milyonların hayatını kaybettiği, yüzlerce kişinin karantinaya alındığı virüs aşağıdakilerden hangisidir?

- A) Sars virüsü B) İnfluenza virüsü
C) H1N1 Virüsü D) Corona virüsü
E) H3N2 Virüsü

28. Dünya şehirlerini suç işleme oranlarına göre sıralayan araştırma firması Numbeo'nun açıkladığı verilere göre 2020'nin en güvenliği şehri Abu Dai hangi ülkededir?

- A) Katar
B) Maldiv Cumhuriyeti
C) İspanya
D) Finlandiya
E) Birleşik Arap Emirlikleri

29. Aşağıda verilen ülkelerden hangisi 2023 yılında dünya ekonomisinin yarısından fazlasına sahip olması ve dünya ekonomisini kontrol etmesi öngörülen ülkelerinden biri değildir?

- A) Çin
B) Türkiye
C) Japonya
D) Rusya
E) Hindistan

30. 2021 yılı AB dönem başkanlığını yürütecek ülkeler aşağıdakilerden hangisidir?

- A) Portekiz - Almanya
B) Macaristan - Fransa
C) Portekiz - Slovenya
D) Polonya - Slovenya
E) Danimarka - Belçika

CEVAP ANAHTARLARI

GENEL YETENEK

- 1) D 7) E 13) B 19) D 25) A
2) C 8) D 14) C 20) A 26) A
3) C 9) C 15) E 21) D 27) B
4) B 10) E 16) B 22) D 28) A
5) E 11) B 17) E 23) C 29) C
6) D 12) C 18) C 24) D 30) A

GENEL KÜLTÜR

- 1) A 7) D 13) A 19) A 25) D
2) C 8) B 14) D 20) D 26) A
3) C 9) D 15) A 21) C 27) D
4) E 10) A 16) A 22) D 28) E
5) E 11) E 17) C 23) E 29) C
6) D 12) C 18) B 24) B 30) C



ÖZEL EĞİTİM VE REHBERLİK HİZMETLERİ
GENEL MÜDÜRLÜĞÜ

MEBÖZEL
EKPS



LİSANS

EKPSS MEBÖZEL
DENEME SINAVI

Genel Yetenek - Genel Kültür

09



Giden evraka hangi memur bakıyor?

1. “Bakmak” sözcüğü aşağıdakilerden hangisinde bu cümledeki anlamıyla kullanılmıştır?

- A) Odaya baktı ama anahtarı bulamadı.
- B) Buyurun, önce istediğiniz gibi bakın.
- C) Yatağın karşısında sokağa bakan pencereler.
- D) Sen gezmene bak, başka şey düşünme.
- E) Günde sadece beş hastaya bakabiliyor

I. Bu kentte yaşamak, en son isteyeceğim şeydi.

II. Kaç kez bir daha dönmek üzere başka kentlere gittim.

III. İstanbul beni yaşamın çıkmazlarına sürükledi.

IV. Gökyüzünde kapkara bulutlar vardı.

V. Rıhtımdaki insanlar ıslanmamak için vapura koşuyorlardı.

2. Yukarıdaki cümlelerin hangisinde gerçek anlamının dışında (mecaz) kullanılmış bir sözcük vardır?

- A) I B) II C) III D) IV E) V

Bir eserin, bütün insanlığa yararlı olması için iyi ve kötüyü ayırması, güzel ve anlaşılabilir olması gerekmektedir.

3. Aşağıdakilerden hangisi bu cümleye anlamca en yakındır?

- A) Sanat eseri faydalı olma prensibine dayanırsa estetik değeri tartışılmaz.
- B) Özünde güzel olan bir eser, aynı zamanda insanlık için de en faydalı eserdir.
- C) Kolay anlaşılır ve doğruları gösteren yapıtlar, insana faydası olabilecek eserlerdir.
- D) Sanatçının birinci önceliği eserinde her zaman estetik güzelliğe değer vermek olmalıdır.
- E) Anlaşılması kolay olan bir eser, insan için yararlı ve güzel olanı gösteren eserdir.

Şeyh Galip, divan edebiyatının son büyük şairi olarak kabul edilir. ---- sayılabilecek bir yaşta, kırk iki yaşında, vefat etmiştir. Kısa ömrüne bir divan bir de şaheser niteliğinde mesnevi sığdırmıştır: Hüsn ü Aşk. Bu ---- mesnevinin sadece altı ayda yazıldığı bilinmektedir.

4. Bu parçada boş bırakılan yerlere aşağıdakilerden hangisi sırasıyla getirilmelidir?

- A) genç - eşsiz
- B) kısa - olağanüstü
- C) erken - uzun
- D) geç - mükemmel
- E) küçük – kısa

Rüya, insanlık tarihinin en erken yazılı kaynaklarından itibaren bahse konu edilen bir olgu olarak ortaya çıkıyor. Kutsal metinlerden mitoslara, destanlardan halk masallarına ve günümüzün diğer edebî türlerine kadar birçok yazılı kaynaktan rüyaların varlığı ile karşılaşılıyor.

5. Bu parçada aşağıdaki ses olaylarından hangisi yoktur?

- A) Ünsüz benzeşmesi
- B) Ünlü düşmesi
- C) Ünsüz yumuşaması
- D) Ünlü türemesi
- E) Ulama

I. Bilim alanında yaşanan ilerlemeler baş döndürücü bir hızla devam ediyor.

II. Salondaki dinleyiciler sözlerimden etkilenmese bu tepkiyi vermezdi.

III. İsteddiğiniz belgeleri birkaç gün içerisinde size postayla göndereceğim.

IV. Bu projenin geliştirilmesi için çalışan akademisyenlerden biriyim.

V. Bizim teklifimiz kabul edilmiş olacak ki bizimle görüşmek istiyorlar.

6. Numaralı cümlelerde yer alan altı çizili sözcüklerdeki “-ım, -im” eki kaç farklı işlevde kullanılmıştır?

- A) 1 B) 2 C) 3 D) 4 E) 5



Mutluluk dediğin nedir ki?

Ellerim semada bir dilek:

Senin için dua etmek, yalvarmak.

7. Aşağıdaki cümlelerin hangisinde virgül, bu dizelerdeki işleviyle kullanılmıştır?

- A) Ali, beni bütün kalbiyle seviyor.
- B) Açık yeşil, uzun bir elbise giymişti.
- C) Bu sıkıntıları bitmez benim, diyordu.
- D) Kardeşim erik topluyor, bahçede oynuyordu.
- E) Annem, en sevdiğim varlık, bugün geliyor.

Kuşak çatışması ifadesi, neredeyse artık kullanılmıyor. Kuşak denen ve birbirinden farkları olduğu düşünülen yaş ve sınıflar sanki kalmadı. Teknoloji ve iletişimin gelişimi insanları birçok açıdan eşitledi. İnsanlar birbirini onaylamasa da algılıyor ve biliyor. Bilmediğimiz bir insan tipi, davranış ya da düşünce kalıbı kalmadı. Bu da en azından çatışmayı - çok ciddi farklılık ya da yakın temas yoksa - önleyen olumlu bir durum sayılır. Çatışma ancak yakın ve zorunlu ilişkilerde çıkabiliyor.

8. Bu parçada anlatılmak istenen düşünce aşağıdakilerin hangisinde verilmiştir?

- A) Kuşak çatışmasının olmaması, insan ilişkilerinin daha sağlıklı olmasını sağlamıştır.
- B) Teknolojinin gelişmesi, insan ilişkilerini olumlu biçimde etkilemiştir.
- C) İletişim ve teknolojinin şu anki durumu, kuşak çatışmalarını oldukça azaltmıştır.
- D) İletişim kanallarının çoğalması, yaşamın kolaylaşmasını sağlamıştır.
- E) Kuşak çatışması sadece aile içinde ortaya çıkmaktadır.

“Bibliyografya”, artık almaya başladığımız adıyla “kaynakça”, belli bir bilim ya da bilgi dalında üretilenlere ilişkin teknik bilgileri bir araya getirdiği için, o alanda çalışanların ya da çalışacak olanların işini büyük ölçüde kolaylaştırır. Hele bir kaynakçanın dergi sayfalarında kalması kitaplaşmış olması, isteklinin o kaynakçaya ulaşmasını kolaylaştırdığından daha da tercih edilir bir durumdur. Gelin görün ki ülkemizde kaynakçalar bütün çabalara karşın, hâlâ yeterli sayıda değil. Dolayısıyla bir yandan edebiyata katkı bir yandan da emeğe saygı anlamı taşıyan bu tip çalışmalara her zaman ihtiyaç vardır.

9. Bu parçanın konusu aşağıdakilerden hangisidir?

- A) Kaynakçaların edebiyatımızda ikinci plana atılması
- B) Kaynakçaların işlevi ve gerekliliği
- C) Kaynakçaların öneminin günümüzde anlaşılması
- D) Kaynakçanın herkes tarafından oluşturulmayacağı
- E) Kaynakçaların, eserlerin ölümsüzlüğüne katkısı

(I) Bu köşede birçok film den söz ettim. (II) Onları kendime göre iyi, kötü diye sınıflandırdım. (III) Birtakım okuyucularım benden, bundan olacak, film tavsiyesinde bulunmamı istiyor. (IV) Her şeyden önce şunu belirteyim, ben bir sinema eleştirmeni değilim. (V) Ama bilinçli bir film izleyicisiyim.

10. Bu parçada numaralanmış cümlelerle ilgili aşağıdakilerden hangisi söylenemez?

- A) I. cümlede, birleşik yapıyı eyleme yer verilmiştir.
- B) II. cümlede, niteleme sıfatları kullanılmıştır.
- C) III. cümlede, ara cümleye yer verilmiştir.
- D) IV. cümlede, farklı zamir türleri kullanılmıştır.
- E) V. cümlede, ek eylemin geniş zaman çekimine yer verilmiştir.

I. O yıllarda başka bir eğlence de olmadığından kasaba halkı için bu kumpanyalar, yeşeren doğayla birlikte yazın müjdecisi sayılırdı.

II. Upuzun tahta bacakları, kırmızı pantolonlarıyla herkesin ilgisini bir anda çekmeyi başarırdı cambazlar.

III. Kumpanyadakiler de bunu bildiklerinden olacak, reklamlarını hep cambazlara yaptırırlardı.

IV. Başlar hemen onlara doğru çevrilir, kumpanyanın nerede yapıldığı merak edilirdi.

V. Eskiden Anadolu'nun yoksul kasabalarına ilkyazla birlikte gezici kumpanyaların akışı başlardı.

VI. Her kumpanyada en çok sevilen, hep cambaz gösterileri olurdu.

11. Numaralanmış cümleler anlamlı bir bütün oluşturacak şekilde sıralandığında baştan üçüncü cümle aşağıdakilerden hangisi olur?

- A) II B) III C) IV D) V E) VI

Günlerdir süren yolculuğumuzda Safranbolu sanki "aykırı" bir durak. Hesap dışı, büyülü, rüya gibi bir mola... Bambaşka bir dünya... İnsanın, içinde olağanüstü düşler gördüğü o tarihi evlerin beldesi... Kale içine, çevresine, vadi yamaçlarına dizilmiş evler bunlar. Her biri kim bilir kaç asırlık? Fesleğenli, yaseminli, lavanta kokulu evler... İnsanı geçmişinden koparmayan ama uygarlığın nimetlerinden de yoksun bırakmayan geniş caddeler... Öyle bir yer ki burası, "İnsan bir kez Safranbolu dışında bir yerde uyuyunca rüyadan kesiliyor." diyor Safranbolulular.

12. Bu parçanın anlatımıyla ilgili olarak aşağıdakilerden hangisi söylenemez?

- A) Gözlemler, izlenimler doğrultusunda aktarılmıştır.
B) Eksilteli cümlelerle anlatıma etkileyicilik katılmıştır.
C) Farklı duyularla ilgili ayrıntılara yer verilmiştir.
D) Söylenenler alıntıyla desteklenmiştir.
E) Doğadan insana aktarım yapılmıştır.

• Zaman zaman televizyonlarda toplu balina ölümlerine ilişkin haberler, karaya vurmuş balina görüntüleriyle karşımıza çıkar. Araştırmalar bu ölümlere okyanusların endüstriyel ve kimyasal atıklarla kirletilmesi, suların bulanıklaşması ve yanlış avlanmalar gibi etkenlerin sebep olduğunu gösterir.

• Balinalar, okyanusta yüzerken kafalarının ön kısmından gönderilen elektromanyetik dalgalarla yönlerini bulurlar. Bu özelliklerinden hem bulanık sularda yüzerken hem de göç ederken yararlanırlar. Ancak zaman zaman dünyanın manyetik alanının değişmesi ya da balinalardaki yön bulma sisteminin hastalık sonucu bozulması nedeniyle yönlerini tayin etmekte sorun yaşarlar ve karaya vururlar.

13. Bu iki parçayla ilgili olarak aşağıdakilerden hangisi söylenebilir?

- A) Farklı görüşlerin aslında birbirini desteklediğini göstermektedirler.
B) İki farklı konuya ilişkin ortak bir görüş olduğunu vurgulamaktadırlar.
C) Aynı olguyu farklı yönleriyle değerlendirip ele almaktadırlar.
D) Aynı düşünceyi pekiştirmeye yönelik farklı örnekler sunmaktadırlar.
E) Farklı üsluplar kullansalar da konuyu benzer nedenlerle açıklamaktadırlar.

(II) Anlatıcı daha sonraki olaylara geçip kelime-den kelimeye seken aklını kontrol edemez. (III) Bu yüzden dayısının hikâyesinin yanında birçok hikâye anlatır. (IV) Yazar, romanı hikâye içinde hikâye şeklinde kurgulamıştır. (V) Birbirinden kopuk gibi duran hikâyelerin hepsi aslında birbiriyle bağlantılı olduğu için okuyucunun dikkatini hep canlı tutması gerekiyor.

14. Bu parçadaki numaralanmış cümlelerle ilgili olarak aşağıdakilerden hangisi söylenemez?

- A) I. cümlede, eserin içeriğinden bahsedilmiştir.
B) II. cümlede, yazarın amacı belirtilmiştir.
C) III. cümlede, II. cümledeki yargının sonucu söylenmiştir.
D) IV. cümlede, eserin kurgulanma şekliyle ilgili bilgi verilmiştir.
E) V. cümlede, okuyucuya hikâyelerle ilgili bir uyarıda bulunulmuştur.

Bir atletizm yarışmasında, Kuzey Kore, İrlanda, Fas, Jamaika ve Türkiye'den dokuz sporcu yarışmıştır.

- Yarışa en çok sporcuyla katılan ülke Türkiye'dir.
- Fas ve Jamaika yarışa birer sporcuyla katılmıştır.
- Yarışı art arda bitiren yarışçılardan hiçbiri aynı ülkeden değildir.
- Yarışın sonunda birinci, beşinci ve sekizinci sırayı aynı ülkenin sporcuları almıştır.
- Her Koreli sporcunun ardından bir Türk sporcu yarışı bitirmiştir.

15. Bu bilgilere dayanarak yarış sonunda hangi iki ülkenin sporcularının sıralamadaki yeri kesinlikle bilinebilir?

- A) Türkiye ve İrlanda
B) Kuzey Kore ve Fransa
C) Fas ve İrlanda
D) Türkiye ve Fas
E) Türkiye ve Kuzey Kore

A + B = 5 ve C + D = 7 olmak üzere,

$$\begin{array}{r} 2AB \\ D7C \\ 4BA \\ + C8D \\ \hline \end{array}$$

16. Toplama işleminin sonucu kaçtır?

- A) 1421 B) 1442 C) 1512 D) 1542 E) 1562

$3 < A < 11$ koşulu ile a bir asal sayıdır.

17. Buna göre;

$$55 \cdot a^3$$

sayısının negatif tamsayı bölenlerinin sayısı en fazla kaçtır?

- A) 18 B) 16 C) 15 D) 10 E) 8

18. $a > 1$ ise aşağıdakilerden hangisi en büyük olur?

- A) $\frac{a-1}{a+1}$ B) $\frac{a-2}{a+2}$ C) $\frac{a-1}{a+4}$
D) $\frac{a}{a+1}$ E) $\frac{a-2}{a+3}$



19. Yukarıda sayı doğrusu üzerinde belirtilen aralık aşağıdakilerden hangisidir?

- A) $\{x \mid x < 7, x \in \mathbb{N}\}$
B) $\{x \mid -3 < x \leq 7, x \in \mathbb{Z}\}$
C) $\{x \mid -4 \leq x < 7, x \in \mathbb{R}\}$
D) $\{x \mid 1 < x < 10, x \in \mathbb{Z}\}$
E) $\{x \mid -10 < x < 3, x \in \mathbb{Z}\}$

$$\frac{5^{97} - 25^{47}}{5^{95} - 5^{94}}$$

20. Yukarıdaki işlemin sonucu kaçtır?

- A) 21 B) 25 C) 31 D) 35 E) 40

$$\sqrt{2} + \sqrt{50}$$

21. İşleminin sonucu kaçtır?

- A) 3 B) $6\sqrt{2}$ C) $3\sqrt{5}$ D) $6\sqrt{5}$ E) $5\sqrt{2}$

Bir öğrenci bir kitabın 1. gün $\frac{1}{3}$ ünü, 2. gün kalanın $\frac{1}{3}$ ünü ve 3. gün kalanın yarısını okuyor.

22. Geriye okumadığı 16 sayfası kaldığına göre, birinci gün kaç sayfa okumuştur?

- A) 72 B) 54 C) 48 D) 36 E) 24

23. %40 kâr ile 182 TL'ye satılan bir mal, % 30 kâr ile kaç TL'ye satılır?

- A) 152 B) 160 C) 178 D) 163 E) 169

İki işçiden biri diğ erinin 2 katı hızla çalışıyor.

24. Yavaş olan işçi, işin $\frac{1}{3}$ ünü 4 günde yapıyor ise diğ eri işin $\frac{2}{3}$ ünü kaç günde yapar.

- A) 1 B) 2 C) 3 D) 4 E) 5

Bir hasta 6 saatte bir ilaç alacaktır.

25. Saat 9 : 00 da ilk ilacını aldığına göre, 30. ilacını saat kaçta alacaktır?

- A) 3:00 B) 4:00 C) 1:00 D) 20:00 E) 15:00

Murat a yılında, Savaş b yılına doğmuştur.

26. Savaş'ın yaşı Murat' ın yaşının 2 katı olduğu x yılında, ikisinin yaşları toplamı kaçtır

- A) $3a + 3b$ B) $3a + 2b$ C) $3a - 2b$
D) $2a - 2b$ E) $3a - 3b$

27. $f = \{(2, 1), (3, 4), (4, 5), (5, 11)\}$

$g = \{(2, 4), (3, 7), (5, 8), (6, 12)\}$

fonksiyonları için $(f + g - f \cdot g)$ fonksiyonu aşağıdakilerden hangisidir?

- A) $\{(2, 13), (3, 21), (5, 19)\}$
B) $\{(2, 3), (3, 17), (6, 42)\}$
C) $\{(2, 1), (3, -17), (5, -69), (6, -84)\}$
D) $\{(2, 1), (3, -17), (5, -69)\}$
E) $\{(2, 1), (3, -17), (6, -84)\}$

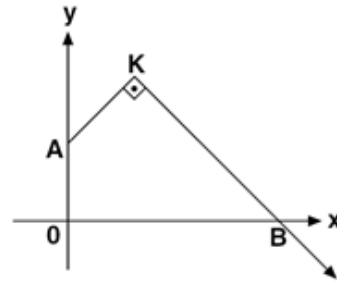

$[AK] \perp [KB]$
 $IAOI = IAKI$
 $K(3, 9)$

28. Yukarıdaki verilere göre, BK doğrusunun eğimi aşağıdakilerden hangisidir?

- A) $-\frac{5}{3}$ B) $-\frac{5}{4}$ C) $-\frac{3}{4}$ D) $-\frac{1}{2}$ E) $-\frac{1}{4}$

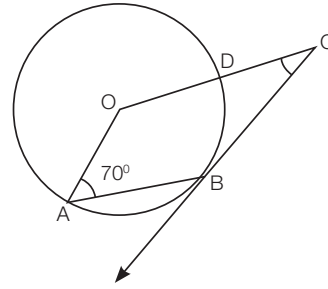

Şekildeki O merkezli çemberde $[CB, B$ noktasında çembere teğ et

$$m(\widehat{OAB}) = 70^\circ$$

$$m(\widehat{OCB}) = x$$

$$[OC] \parallel [AB]$$

29. Yukarıdaki verilere göre, $m(\widehat{OCB}) = x$ kaç derecedir?

- A) 20 B) 25 C) 30 D) 32 E) 36

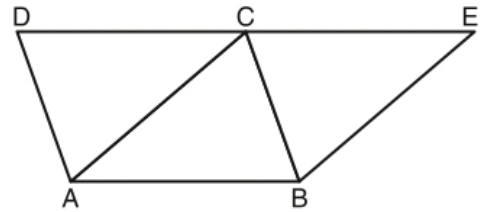

Şekildeki ABCD paralelkenarının çevresi 66 br, ABEC eşkenar dörtgeninin çevresi 68 br'dir.

30. Buna göre, ABED yamuğunun çevresi kaç birimdir?

- A) 76 B) 78 C) 80 D) 82 E) 84



- I. Bozkırın Kuyumcuları olarak bilinir.
- II. İlk Türk topluluğudur.
- III. İlk destanları Alp Er Tunga'dır.

1. Yukarıda özellikleri verilen Türk topluluğu aşağıdakilerden hangisidir?

- A) Sakalar B) Hunlar
C) Uygurlar D) Köktürkler
E) Avarlar

- I. Mutluluk veren bilgi anlamına gelir.
- II. İlk Türkçe siyasetnamedir.
- III. İdeal devlet yönetimi anlatılmıştır.
- IV. Yusuf Has Hacıp tarafından yazılmıştır.

2. Yukarıda özellikleri verilen eserin adı aşağıdakilerden hangisidir?

- A) Siyasetname
B) Kutadgu Bilig
C) Divan-ı Lügat'it Türk
D) Divan-ı Hikmet
E) Atabet-ül Hakayik

- I. Bursa II. İstanbul III. Edirne

3. Yukarıda verilen Osmanlı başkentlerindeki sarayların yapılış sırası aşağıdaki hangi seçenekte doğru verilmiştir?

- A) I, II ve III B) I, III ve II
C) II, III ve I D) II, I ve III
E) III, II ve I

- I. İtfaiye bölüğünün kurulması
- II. İlk Türk matbaasının kurulması
- III. Kütüphanelerin açılması
- IV. Kumaş fabrikalarının kurulması

4. Lale Devrinde yapılmış yukarıdaki yeniliklerden hangileri kültürel alanla ilgilidir?

- A) I ve II. B) I ve III. C) II ve III.
D) II ve IV E)Yalnız I

5. I. Dünya Savaşı sonunda barış antlaşmalarını hazırlamak amacıyla galip devletlerin katılımıyla toplanan konferans aşağıdakilerden hangisidir?

- A) Londra Konferansı
B) Paris Barış Konferansı
C) Lozan Barış Konferansı
D) San-Remo Konferansı
E) Berlin Konferansı

- Divan-ı Hümayunun kaldırılarak yerine nazırlıkların kurulması
- Polis ve posta teşkilatının kurulması
- Ayanların etkisiz hâle getirilerek köy ve mahallelerde muhtarlıkların kurulması

6. Yukarıda verilen yönetim alanındaki değişiklikler aşağıdaki padişahlardan hangisi döneminde gerçekleştirilmiştir?

- A) II. Abdülhamit B) II. Mahmut
C) III.Selim D) Sultan Abdülaziz
E) I. Abdülmecid

Medeniyet yolunda başarı yenileşmeye bağlıdır. Sosyal hayatta, ekonomik hayatta, ilim ve fen sahasında başarılı olmak için tek gelişme ve ilerleme yolu budur. Hayat ve geçime egemen olan kuralların zaman ile değişme, gelişme ve yenilenmesi zorunludur.

7. Atatürk'ün bu sözleri aşağıdaki ilkelerden hangisi ile doğrudan ilgilidir?

- A) Laiklik
B) Milliyetçilik
C) Halkçılık
D) İnkılapçılık
E) Cumhuriyetçilik



8. Cumhuriyet'in ilk yıllarında Türkiye'de eğitim ve kültür karmaşasını önlemek amacıyla aşağıdakilerden hangisi gerçekleştirilmiştir?

- A) Türk Medeni Kanunu'nun kabulü
- B) Çok partili hayata geçiş denemeleri
- C) Tevhid-i Tedrisat Kanunu'nun kabulü
- D) Soyadı Kanunu'nun kabulü
- E) Kabotaj Kanunu'nun çıkarılması

9. Millî Mücadele Dönemi'nde Doğu Cephesi komutanı aşağıdakilerden hangisidir?

- A) Kazım Karabekir
- B) İsmet İnönü
- C) Enver Paşa
- D) Rauf Orbay
- E) Fethi Okyar

10. Türkiye'nin Boğazlar ile ilgili sorunlarının büyük oranda çözüme kavuştuğu antlaşma aşağıdakilerden hangisidir?

- A) Locarno Antlaşması
- B) Sadabat Paktı
- C) Balkan Antantı
- D) Montreux Boğazlar Sözleşmesi
- E) Lozan Antlaşması

11. "Ağır ve katî bir kararın doğruluğuna inanmak için vaziyeti her köşesinden değerlendirmek lazımdır." sözüyle Mustafa Kemal, aşağıdakilerden hangisinin önemini vurgulamıştır?

- A) İnsan ve insanlık sevgisinin
- B) Barışsever yaşamının
- C) Yaratıcı düşüncenin
- D) İleri görüşlülüğün
- E) Çok yönlü olmanın

12. Doğu ve Güney Cephelerinin kapanmasını sağlayan antlaşmalar hangi seçenekte doğru verilmiştir?

- A) Lozan - Mudanya
- B) Gümrü - Mudanya
- C) Gümrü - Lozan
- D) Gümrü - Ankara
- E) Moskova - Mudanya

13. Aşağıdakilerden hangisi Atatürk dönemi dış politika gelişmelerinden biri değildir?

- A) Lozan Barış Antlaşması
- B) Hatay'ın anavatana katılması
- C) Sadabat Paktı
- D) Balkan Antantı
- E) Montrö Boğazlar Sözleşmesi

- Yüksek sıcaklığa karşı dayanıklıdır.
- İtfaiyeci elbiseleri yapımında kullanılır.
- Fren balataları yapımında kullanılır.

14. Özellikleri verilen maden aşağıdakilerden hangisidir?

- A) Asbest B) Feldspat C) Bor
- D) Krom E) Fosfat

- I. Ağrı, Ahmed-i Hani Havalimanı
- II. Trabzon Havalimanı
- III. Merzifon Havalimanı
- IV. Bursa Yenişehir Havalimanı

15. Yukarıda verilen havalimanlarımızdan hangilerinde sadece iç hat seferleri yapılmaktadır?

- A) I ve II B) I ve III C) I ve IV
- D) II ve IV E) III ve IV



Günümüzde küreselleşme süreci ile uluslararası pazarlara yönelik ticaret önem kazanmıştır. Ham madde kaynakları, üretim alanları ve pazarlar tüm ülkeler için potansiyel bir ticaret alanına dönüşmüştür.

16. Aşağıdakilerden hangisi Türkiye'nin küresel ticaret olanaklarından daha fazla yararlanmasını sağlayabilir?

- A) Uluslararası rekabet gücünün artması
- B) Yurt dışına işçi göçü gönderilmesi
- C) Ham madde dış satımının artması
- D) İç tüketimin artması
- E) Enerji tüketiminin azalması

17. Aşağıdakilerden hangisi Doğu Anadolu Projesi kapsamında yer alan illeri ekonomik yönden olumsuz etkileyen faktörlerden biridir?

- A) Yeryüzü şekillerinin engebeli olması
- B) Geniş bir yüz ölçümüne sahip olması
- C) Kış turizmi potansiyeline sahip olması
- D) Tarihî ve kültürel yapılara sahip olması
- E) Çeşitli yer altı kaynaklarına sahip olması

I.	Fırat	Basra Körfezi
II.	Yeşilirmak	Karadeniz
III.	Meriç	Marmara Denizi
IV.	Gediz	Ege Denizi
V.	Seyhan	Akdeniz

Yukarıdaki tabloda bazı akarsular ve bu akarsuların döküldükleri yerler verilmiştir.

18. Buna göre; tabloda verilen eşleştirmelerden hangisi yanlıştır?

- A) I. B) II. C) III. D) IV. E) V.

- I. Hortum
- II. Kar fırtınası
- III. Kuraklık
- IV. Heyelan
- V. Deprem

19. Verilenlerden hangileri jeolojik ve jeomorfolojik kökenli afetler grubundan sayılır?

- A) I ve II B) II ve III C) III ve IV
- D) IV ve V E) III ve V

20. 1982 Anayasasının 2017 değişiklikleri de göz önüne alınarak genel seçimler, Cumhurbaşkanlığı seçimleri ve yerel seçimler kaç yılda bir yapılır?

- A) 1 B) 2 C) 3 D) 4 E) 5

21. Aşağıdakilerden hangisi meclis başkanlık divanı üyeleri arasında yer almaz?

- A) TBMM Başkanı
- B) Meclis başkanvekilleri
- C) Kâtip üyeler
- D) İdari amirler
- E) Grup başkanvekilleri

22. Devlet Denetleme Kurulu üye ve başkanları aşağıdakilerden hangisi tarafından atanır?

- A) TBMM
- B) Cumhurbaşkanı yardımcısı
- C) Cumhurbaşkanı
- D) Meclis başkanı
- E) İçişleri bakanı

23. Devlet Denetleme Kurulu ile ilgili aşağıdaki ifadelerden hangisi yanlıştır?

- A) Cumhurbaşkanına bağlıdır
- B) İlk kez 1982 anayasası ile kurulmuştur
- C) Cumhurbaşkanı talebi ile denetleme yapar
- D) Raporlar Cumhurbaşkanına sunulur
- E) TSK ve yargıyı denetleyemez.



- I- Cumhurbaşkanı
II- TBMM
III- HSK

24. 1982 Anayasasına göre yukarda verilenlerden hangileri anayasa mahkemesine üye seçer?

- A) I B) II C) III D) I-II E) I-II-III

25. İl özel idaresinin hiyerarşik amiri aşağıdakilerden hangisidir?

- A) Belediye başkanı
B) Vali
C) Kaymakam
D) Bakan
E) Bucak müdürü

26. "Kudüs Şairi" olarak tanıdığımız şair/yazar aşağıdakilerden hangisidir?

- A) Cahit Zarifoğlu
B) Abdürrahim Karakoç
C) Nuri Pakdil
D) Nurettin Topçu
E) Cemil Meriç

27. Cumhurbaşkanı kararnamesiyle milli park olmaktan çıkarılan Göreme Vadisi hangi şehrimizdedir?

- A) Kastamonu B) Bartın
C) Konya D) Nevşehir
E) Kırşehir

28. 2021 yılı Borsa İstanbul Genel Müdürü (BIST) görevini yürüten isim aşağıdakilerden hangisidir?

- A) Prof. Dr. Erişah Arıcan
B) Murat Uysal
C) Murat Çetinkaya
D) Doç. Dr. Erdem Başç
E) Mehmet Hakan Atilla

29. Osmanlı Devleti'nin kurucusu Osman Gazi'nin babaannesi olan, aynı zamanda devletin kuruluşunda oynadığı hayati rol dolayısıyla "Devlet Ana" olarak bilinen kahraman Türk kadını aşağıdakilerden hangisidir?

- A) Nene Hatun
B) Şerife Bacı
C) Halime Çavuş
D) Hayme Ana
E) Fatma Seher Erden

30. UNESCO 2021 Dünya Kitap Başkenti ilan edilen şehir aşağıdakilerden hangisidir?

- A) Batum B) Tiflis
C) Astana D) İzmir
E) Bakü

EKPSS MEBÖZEL

CEVAP ANAHTARLARI

GENEL YETENEK

- | | | | | |
|------|-------|-------|-------|-------|
| 1) B | 7) B | 13) C | 19) C | 25) E |
| 2) C | 8) C | 14) B | 20) C | 26) E |
| 3) C | 9) B | 15) E | 21) B | 27) D |
| 4) A | 10) B | 16) C | 22) E | 28) C |
| 5) D | 11) E | 17) B | 23) E | 29) A |
| 6) E | 12) E | 18) E | 24) D | 30) E |

GENEL KÜLTÜR

- | | | | | |
|------|-------|-------|-------|-------|
| 1) A | 7) D | 13) B | 19) D | 25) B |
| 2) B | 8) C | 14) A | 20) E | 26) C |
| 3) B | 9) A | 15) B | 21) E | 27) D |
| 4) C | 10) D | 16) A | 22) C | 28) E |
| 5) B | 11) E | 17) A | 23) E | 29) D |
| 6) B | 12) D | 18) C | 24) D | 30) B |

NOTLAR

Lined writing area with horizontal lines.



ÖZEL EĞİTİM VE REHBERLİK HİZMETLERİ
GENEL MÜDÜRLÜĞÜ

MEBÖZEL
EKPS



LİSANS

EKPSS MEBÖZEL
DENEME SINAVI

Genel Yetenek - Genel Kültür

10





1. Aşağıdaki cümlelerin hangisinde somutlamaya yer verilmiştir?

- A) Romanın arkasına saklanabilir yazarlar, trençkotla siste yürüyen insanlar gibi.
- B) Bir duyguyu veya bir düşünceyi ele alıp etkili bir şekilde yansıtır sanat.
- C) Daha okuldayken, sonraları hayatı boyunca olduğu gibi yetenekli, neşeli, iyi kalpli ve insanlara yakın bir adamdı.
- D) Başkahramanın içinde zaman zaman beliren umut, ölüm duygusuyla karşılaşır yok olur.
- E) Herkesin iştahla lezzetini anlattığı yemişler, ona zehir zemberek bir tat veriyordu.

Cumhuriyet'in ilk döneminde memleketçi şiirin dışında yer alan Yahya Kemal, Nazım Hikmet ve Ahmet Haşim'le Türk şiiri, yeni bir boyuta evrilir. Bu dönemde Türk şiiri, modernleşme yolunda önemli bir sıçrama yaptığı gibi şiirin teorik, felsefi, yapısal özellikleri üzerine kafa yorulmaya başlanır.

2. Bu parçadaki altı çizili sözlerle anlatılmak istenenler, sırasıyla aşağıdakilerin hangisinde verilmiştir?

- A) Eskinin içinde gelişmek - zenginleşmek
 - B) Özgünlüğe ulaşmak - durağanlıktan kurtulmak
 - C) Yerli bir kimlik kazanmak - ilerlemek
 - D) Modernleşmek - çok sayıda yapıt vermek
 - E) Değişmek - gelişme göstermek
- Türkiye'de üretimine başlanan ve tamamen bit-

kilerden oluşan ağrı kesici ilaç, bilim adamları tarafından onaylandı ve dünyada ağrı çeken insanlarda %99 etkili oldu.

3. Bu cümleden çıkarılabilecek kesin yargı aşağıdakilerden hangisidir?

- A) İlaç, insanların %99'u tarafından kullanıldığı belirlenmiştir.
- B) Dünyadaki tüm bilim insanları ilacın etkili olacağını açıklamıştır.
- C) Ağrı kesici, belli hastalıklar üzerinde etkili olmuştur.
- D) İlaç doğaldır ve ihraç edildiği yerde kullanılanlar üzerinde etkili olmuştur.
- E) Türkiye, ilacın üretimini tek başına üstlenmiştir.

4. Aşağıdaki cümlelerin hangisinde parantezle belirtilen yere, ötekilerden farklı bir noktalama işareti getirilmelidir?

- A) İkimiz de insanların ikiyüzlülüğünden, vurdumduymazlığından kaçmış () bu sakin kasabaya sığınmıştık.
- B) Salim Bey'le pazarda tanışmış () taze sebze ve meyvelerle doldurduğu torbalarını taşımaya yardım etmişim.
- C) Semtlerindeki lisenin öğretmen açığı olduğunu () bunu da ara sıra yanına uğrayan okul müdüründen duyduğunu söyledi.
- D) Yataktan kalkıp evin içinde biraz dolaşırken () sonra gene astım nöbetiyle yatağa bağlanıyordu.
- E) Ben de ona "Hayır () kendi isteğimle tayin ettirdim." yanıtını vermişim.

Yeni atandığı görev yerindeki personelle dostça ilişkiler kurmak ve yakından tanımak istiyordu.

5. Bu cümledeki anlatım bozukluğunun nedeni aşağıdakilerden hangisidir?

- A) Çatı uyumsuzluğu
- B) Özne Eksikliği
- C) Kelimenin yanlış yerde kullanımı
- D) Nesne eksikliği
- E) Gereksiz sözcük kullanımı



(I) Hayat bir şehri yaşamaya yetecek kadar uzun değil ne yazık ki. (II) Şehrin her karışının hakkını vermek için vakit varken adım adım şehrin sesini dinlemeye başlamak lazım. (III) Özellikle şehrin kalbi yapılardan başlayıp minare gölgelerinden geçip bir su şırıltısının ahenginde şadırvan serinliğini yaşamak gerek. (IV) Şehri ayakta tutan geçmiş zaman güzelleri bizi çağırıyor. (V) Vakit geçmeden şehirlerin kalbine doğru olan yolculuğumuz başlamalı.

6. Bu parçadaki numaralanmış cümlelerin hangilerinde öneri anlamı yoktur?

- A) I ve III B) I ve IV C) II ve III
D) III ve IV E) IV ve V

Yaz sonu esintisinin tatlı serinliğiyle içeri süzülen ve perdeleri hafif hafif kımıldatan mevsimin omzuna tutunarak bahçeye, araba seslerinin yarattığı kusursuz gürültüye dalmışken bütün evi dolduran kapı ziliyle irkildi.

7. Bu cümlede aşağıdakilerden hangisi yoktur?

- A) İkiylemeyle oluşmuş zarf
B) Zincirleme isim tamlaması
C) Belgisiz sıfat
D) Edat
E) Zamir

Ahlat Ağacı'nın dünya prömiyerini 71. Cannes Film Festivali'nde yapan Altın Palmiye ödüllü Nuri Bilge Ceylan'ın filminin dakikalarca ayakta alkışlanmasına rağmen ödül alamaması otoriteleri çok şaşırttı.

8. Bu cümlede aşağıdaki öğelerden hangisi yoktur?

- A) Özne B) Belirtili nesne
C) Dolaylı tümleç D) Zarf tümleci
E) Yüklem

Eğitim, mevcut kültürün gelecek nesillere aktarılması demek. Bu görevi sıra, tahta, harita, öğretmen ve müdürden oluşan bir manzardan yani okuldan beklemek saflıktır, bunlar eğitim için yeterli değildir. Kültürel miras bir gönül alışverişidir. Büyükbabasını ve büyükannesini sevmeyen torunlar, torunlarına vaktinden ve cebinden fedakârlık yapmayan büyük ebeveynler, mirası aktaramaz. Manasız bir çekirdek aile kültürü, bütün dünyada kuşaklar arası uçurumu büyütüyor ve klasik kültür yeni kuşaklara aktarılamıyor.

9. Bu parçada asıl anlatılmak istenen aşağıdakilerden hangisidir?

- A) Bütün dünyada yaygınlaşan çekirdek aile kültürü kuşaklar arası uçurumu büyütüyor.
B) Okul, tek başına klasik kültürü gelecek nesillere aktarmada yeterli olamaz.
C) Mevcut kültürün gelecek nesillere aktarılmasında ailelere özellikle büyükanne ve büyükbabalara önemli görevler düşüyor.
D) Bir toplumun eğitim seviyesinin yükselmesi, okulun yanında klasik kültürün korunup yeni kuşaklara aktarımıyla mümkündür.
E) Kültürel mirasın nesillerden nesillere aktarılması, eğitimin bir parçasıdır ve bu aktarım okul sayesinde gerçekleşir.

I. Taş işlemeciliği sanatının ince örneklerine sahip görkemli taç kapısının ardında geniş bir avlu yer alır.

II. Anadolu'nun her yerinde Selçuklu kervansarayları vardır.

III. Yazlık ve kışlık olmak üzere iki bölüme sahip Sultan Han, hem tüccar ve gezginleri hem de Selçuklu sultanlarını bu avluda ağırlamıştır.

IV. Bunlar arasında Aksaray'daki Sultan Han, günümüze en iyi şekilde ulaşmış olanıdır.

V. 13. yüzyılda I. Alaeddin Keykubat tarafından yaptırılan Sultan Han Kervansarayı, dışarıdan âdeta bir kaleyi andırır.

10. Yukarıdaki numaralanmış cümlelerden anlamlı bir bütün oluşturulmak istendiğinde hangisi sonuncu olur?

- A) I B) II C) III D) IV E) V

(I) Soluduğumuz havanın kalitesi hakkındaki endişeler gün geçtikçe artıyor. (II) Bu kaygıları azaltmak için çeşitli firmalar yeni teknolojik ürünler üzerinde çalışıyorlar. (III) Bu ürünler arasında solunan havayı temizleyen yüz maskeleri ön plana çıkıyor. (IV) Hava kirliliği her yıl tahmini olarak 4,2 milyon kişinin ölümüne neden oluyor. (V) Dünya Sağlık Örgütü referans değerlerine göre dünya nüfusunun %91 gibi büyük bir kısmı hava kalitesinin düşük olduğu bölgelerde yaşıyor. (VI) Dünya’da her 10 kişiden 9’u kirliliği her yıl 1,7 milyon çocuğun ölümüne neden oluyor.

11. Bu parça iki paragrafa ayrılmak istense ikinci paragraf numaralanmış cümlelerin hangisiyle başlar?

- A) II B) III C) IV D) V E) VI

- - - Ben bunu birçok örnekle açıklayabilirim: Uygurlar, yaşadıkları bölgeden göç etmek zorunda kaldılar. Ozanlar, bunun destanını söyledi. IV. Murat’ın Bağdat Seferi’nde bir kahraman çıktı ortaya; Kayıkçı Kul Mustafa onu dizelere döktü. Osmanlı Devleti, geri kalmışlığın çaresini Batı’da ararken o dönemin sanatçıları, yüzünü Avrupa’ya çeviren Tanzimat edebiyatını kurdular. Geçen yüzyılda, yurdumuzun işgalden kurtulma çabasını anlatan sayısız roman yazıldı.

12. Bu parçada boş bırakılan yere aşağıdaki cümlelerden hangisi getirilebilir?

- A) Din değişikliği edebiyat üzerinde etkili olmuştur.
B) Tarihi olaylar edebî eserlere ilham kaynağı olmuştur.
C) Kültürel değişiklikler edebî eserlere yansımıştır.
D) Sanatçıların yetiştiği ortamın edebî eserlerde izlerini görmek mümkündür.
E) Devlet adamları edebiyatçıları üzerinde büyük bir etkiye sahiptir.

(I) Adlar, eylemlerle birlikte bütün dillerde kelime türlerinin temelini teşkil eder. (II) Çoğu ad ile karşılaştığı varlık arasında herhangi bir bağ veya benzerlik kurmak mümkün olmamaktadır. (III) Dünyada her şey mutlaka bir ad ile bir eylemin yörüngesi etrafında döner. (IV) Her eylem bir eyleme ihtiyaç duyar, her eyleyen daima eylemle yaşar. (V) Bu evren eyleyenlerle eylenelemlerin hayat verdiği bir evrendir.

13. Bu parçadaki numaralanmış cümlelerden hangisi düşüncenin akışını bozmaktadır?

- A) I B) II C) III D) IV E) V

EKPSS MEBÖZEL

Çağdaş edebiyat; türler arasına nasıl kesin çizgiler koymuyorsa Tanpınar’ın eserleri arasında da kesin çizgiler yoktur. Yazarın mizacı gereği romanlarında yer yer şiirsel söylemlere rastlarız. Huzur’da geçen birçok cümle bize şiir okuyormuş hissi verir. “Ayın çamaşırları yıkıyor.”, “Yaradılışın kemeri üzerimize kapandı.” Yine saat/eri Ayarlama Enstitüsü’nde geçen “... uykusunun peteğini masum rüyalarının balıyla doldururlardı.” cümleleri Tanpınar’ın, nesrini şiirine yaklaştıran ifadelerindendir.

14. Yazar, bu parçada geçen altı çizili bölümdeki savını inandırıcı kılmak için aşağıdaki anlatım yollarının hangisinden yararlanmıştır?

- A) Benzetme
B) Somutlama
C) Tanık gösterme
D) Örneklemeye
E) Karşılaştırma

Kaya, Leyla, Mehmet, Neslihan, Osman, Özgür ve Poyraz adlı kişiler bir mağazadan siyah, beyaz, mavi ve pembe renkleri olan aynı model birer gömlek almışlardır. Bu kişilerin aldıkları ürünlere ilişkin şunlar bilinmektedir:

- Siyah renkli gömlekten iki, mavi gömlekten üç kişi almıştır.
- Beyaz gömleği yalnız Osman almıştır.
- Mehmet ve Özgür aynı renk gömlek almıştır.
- Kaya, Mert ve Poyraz farklı renklerde gömlek almıştır.

15. Kaan'ın, mavi gömlek aldığı biliniyorsa aşağıdaki ifadelerden hangisi kesinlikle yanlıştır?

- A) Leyla, mavi gömlek almıştır.
- B) Neslihan, siyah gömlek almıştır.
- C) Neslihan, mavi gömlek almıştır.
- D) Pars, pembe gömlek almıştır.
- E) Mehmet siyah gömlek almıştır.

Üç basamaklı A9B doğal sayısı, iki basamaklı BA doğal sayısının 10 katından 27 eksiktir.

16. Buna göre, A + B toplamı kaçtır?

- A) 5 B) 6 C) 7 D) 8 E) 9

17. $3/x + 1$ ifadesinin tam sayı yapan negatif x tam sayıları kaç tanedir?

- A) 5 B) 4 C) 3 D) 2 E) 1

$$1 - \frac{1}{0,1} \div \frac{1}{0,1} - 1$$

18. İşleminin sonucu kaçtır?

- A) -2 B) -1 C) 0 D) 1 E) 2

$$A \{x : -2 \leq x < 7\}$$

$$B \{x : -4 \leq x \leq 5\}$$

19. Kümeleri için $A \cap B$ kümesini ifade eden aralık aşağıdakilerden hangisidir?

- A) (-4, 7) B) [-2, 5] C) (-2, 5)
- D) [-4, 7] E) (-2, 5]

$$\frac{3^3 + 3^3 + 3^3}{3 \cdot 3 \cdot 3}$$

20. Yukarıdaki ifadenin sonucu aşağıdakilerden hangisidir?

- A) 1 B) 3 C) 9 D) 27 E) 81

$$\frac{\sqrt{0,25} + \sqrt{0,64}}{\sqrt{0,01} - \sqrt{1,69}}$$

21. İşleminin sonucu kaçtır?

- A) $-\frac{13}{12}$ B) $\frac{4}{5}$ C) $\frac{12}{6}$ D) $-\frac{5}{3}$ E) $\frac{10}{5}$

A kabının hacmi B kabının hacminin yarısı kadardır. A'nın $\frac{1}{3}$ 'ü, B'nin $\frac{1}{5}$ 'i su ile doludur.

22. A'daki su B'ye boşaltıldığında B'nin kaçta kaçta boş kalır?

- A) $\frac{19}{30}$ B) $\frac{7}{15}$ C) $\frac{7}{30}$
D) $\frac{11}{30}$ E) $\frac{11}{15}$

23. x TL'ye alınan bir mal %40 kârla (x + 32) TL'ye satıldığına göre, x kaçtır?

- A) 75 B) 80 C) 82 D) 85 E) 90

24. Bir işçi bir işin $\frac{2}{3}$ 'ünü 4 günde bitiriyor. Aynı işçi bu işin yarısını kaç günde bitirir?

- A) 2 B) 2,5 C) 3 D) 3,5 E) 4

7, -3, 10, -7, 3...

Yukarıdaki sıralamada ilk terim haricindeki sayılardan her biri, kendinden bir önceki ve bir sonraki gelen sayıların toplamına eşittir.

25. Buna göre, bu sıralamada baştan 100. sayı kaçtır?

- A) -10 B) -7 C) -3 D) 7 E) 10

26. Murat x yılında y yaşındadır. z yılında doğan annesi ile Meral'in yaş farkı aşağıdakilerden hangisidir?

- A) $z - y + x$ B) $z + y - x$
C) $y - z + x$ D) $z + x + y$
E) $x - y - z$

27. f : {(-1, 2), (0, 3), (1, 4), (2, 5)}

g : {(0, -1), (1, -2), (5, 8), (3, -3)}

olduğuna göre (f + g) fonksiyonunun görüntü kümesi aşağıdakilerden hangisidir?

- A) {2} B) {1, 2} C) {-1, 2} D) {0, 3} E) {1}

EKPSS MEBÖZEL

28. $4x - 2y + 5 = 0$ doğrusuna paralel olan ve A(-2, 1) noktasından geçen doğrunun y eksenini kestiği nokta aşağıdakilerden hangisidir?

- A) (0, 1) B) (0, 2) C) (0, 3)
D) (0, 4) E) (0, 5)

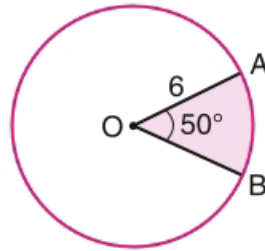

O merkezli çember

$m(\text{AOB}) = 50^\circ$ ve $|OA| = 6r$

29. Yukarıdaki verilere göre, boyalı bölgenin alanı kaç birimkaredir?

- A) 3π B) 5π C) 6π D) 8π E) 9π

30. Alanı 16cm^2 olan bir dikdörtgenin köşegen uzunluğu 7cm ise bu dikdörtgenin çevresi kaç cm'dir?

- A) 9 B) 12 C) 18 D) 24 E) 30

**1. İslamiyet öncesi Türk Devletleri ile ilgili aşağıdaki ifadelerden hangisi yanlıştır?**

- A) Hükümdar, yazılı kurallara göre ülkeyi yönetirdi.
B) Hükümdarlık yetkisi, Tanrı tarafından verilirdi.
C) "Kağan" hükümdarın kullandığı unvanlardan biridir.
D) Devlet, ikili yönetim anlayışı ile yönetilmekteydi.
E) Sorunlar "Kurultay" denilen mecliste görüşülürdü.

Beylikler	Eserler
Mengücek Beyliği	Divriği Ulu Cami
Artuklu Beyliği	Yağlıbasan Medresesi
Danışment Beyliği	Malabadi Köprüsü
Saltuklu Beyliği	Mama Hatun Türbesi

2. Yukarıda I. dönem Anadolu beylikleri ile eserleri eşleştirilmiştir. Hangi eserler yer değiştirirse eşleştirme doğru olur?

- A) Divriği Ulu Cami - Malabadi Köprüsü
B) Malabadi Köprüsü - Yağlıbasan Medresesi
C) Yağlıbasan Medresesi - Mama Hatun Türbesi
D) Mama Hatun Türbesi - Divriği Ulu Cami
E) Divriği Ulu Cami - Yağlıbasan Medresesi

Osmanlı Devleti, Anadolu'da ve Rumeli'de kendi kendine güçlenmiş ve bir bakıma özerkliğini ilan etmiş olan âyanların varlıklarını, bu belgeyle kabul edip hukuki hâle getirdi. Bu belge ile bazı yetkilerinden zorunlu olarak vazgeçmesiyle padişahın yetkileri sınırlandırıldı. II. Mahmut, bu durumu günün koşulları gereği zorunlu olarak kabul etti.

3. Yukarıdaki paragrafta hakkında bilgi verilen belge aşağıdakilerden hangisidir?

- A) Sened-i İttifak
B) Tanzimat Fermanı
C) Islahat Fermanı
D) Kanun-i Esasi
E) Mecelle-i Ahkâm-ı Adliyye

Osmanlı Devleti I. Ahmet zamanında "Ekber ve Erşed Sistemi" ile hanedanın yaşça en büyük ve olgun üyesinin hükümdar olmasını benimsemiştir.

4. Buna göre Osmanlı Devleti'nde aşağıdaki alanlardan hangisinde değişiklik yapıldığı söylenebilir?

- A) Veraset Sistemi
B) Sancak Sistemi
C) Tımar Sistemi
D) Devşirme Sistemi
E) Yönetim Rejimi

5. Osmanlı Devleti'nde görülen aşağıdaki gelişmelerden hangisi mevcut rejimi değiştirmek amacı taşır?

- A) Babıali Baskını
B) Islahat Fermanı
C) 31 Mart Olayı
D) Hareket Ordusu'nun İstanbul'a gelmesi
E) Tanzimat Fermanı

6. Aşağıdakilerden hangisi Atatürk Dönemi'nde sanayinin gelişmesi için yapılan çalışmalardan biri değildir?

- A) Etibank'ın kurulması
B) Teşvik-i Sanayi Kanunu'nun kabul edilmesi
C) Maadin Bankası'nın kurulması
D) Toprak Reformu Kanunu'nun çıkarılması
E) Maden Tetkik Arama Enstitüsü'nün kurulması

7. I. Dünya Savaşı'ndan sonra Osmanlı topraklarının paylaşılması ve Sevr Antlaşması'nın şartlarının hazırlanması amacı ile yapılan görüşme aşağıdakilerden hangisidir?

- A) Mondros Görüşmeleri
B) Paris Konferansı
C) Londra Konferansı
D) San Remo Konferansı
E) Lozan Konferansı



Cumhuriyetçilik ilkesi; seçme ve seçilme hakkının tüm vatandaşlara verilmesini ve yönetimde eşitliği esas alır.

8. Buna göre “Cumhuriyetçilik” ilkesinin aşağıdaki ilkelerden hangisi ile ilişkili olduğu söylenebilir?

- A) Halkçılık B) Milliyetçilik
C) Devletçilik D) İnkılapçılık
E) Laiklik

9. Yeni Türk Devleti'nin gerçekleştirdiği aşağıdaki düzenlemelerden hangisinde öncelikle imtiyazsız, sınıfsız kaynaşmış bir ülke meydana getirme anlayışı etkili olmuştur?

- A) Aşar vergisinin kaldırılması
B) Şapka Kanunu'nun çıkarılması
C) Yeni Türk harflerinin kabul edilmesi
D) I. Beş Yıllık Kalkınma Planı'nın hazırlanması
E) Bey, paşa, ağa gibi sıfatların yasaklanması

10. I. Dünya Savaşı'ndan sonra Anadolu'da başlayan işgallere karşı, Türk halkının gösterdiği tepkiler arasında aşağıdakilerden hangisi yer almaz?

- A) Kongreler yapmak
B) Silahlı direniş örgütleri kurmak
C) Protesto mitingleri düzenlemek
D) Osmanlı Devleti'ne karşı ayaklanmak
E) Müdafaa-i Hukuk Cemiyetleri kurmak

11. Aşağıdakilerden hangisi Mudanya Ateşkes Antlaşması'nın sonuçlarından biri değildir?

- A) TBMM'nin ilk siyasi başarısını elde etmesi
B) Türk tarafı ile Yunanistan arasındaki savaş durumunun sona ermesi
C) Lozan Barış Antlaşması'na zemin hazırlanması
D) İstanbul ve çevresinin yönetiminin TBMM'ye bırakılması
E) Doğu Trakya'nın Yunanlılar tarafından boşaltılması

12. Aşağıdakilerden hangisi Atatürk önderliğinde kurulan Balkan Antantı'na üye ülkelerden biridir?

- A) Almanya B) Yunanistan
C) Fransa D) İtalya
E) Rusya

13. Mustafa Kemal'in, Birinci Dünya Savaşı sırasında üstlendiği son görev aşağıdakilerden hangisidir?

- A) Suriye Cephesi Yıldırım Orduları Grup Komutanlığı
B) Çanakkale Cephesi 19. Tümen Komutanlığı
C) Doğu Cephesi 16. Kolordu Komutanlığı
D) Karadeniz Bölgesi 9. Ordu Müfettişliği
E) Suriye Cephesi 7. Ordu Kumandanlığı

Hollandalı bir turist ülkesindeki arkadaşlarına Türkiye hakkında: (I) Türkiye çok dağlık bir ülkedir. (II) Yükselti, batıdan doğuya doğru artmaktadır. (III) Ama kısa mesafelerde farklı iklimler görme imkanı bulabilirsiniz. (IV) Ülkede yeryüzü şekilleri oldukça çeşitlidir. (V) Zaten ülke Orta Kuşakta bulunuyormuş.” demiştir.

14. Bu bilgilere göre, Hollandalı turist anlatıklarından kaç numaralı cümle ülkemizin mutlak konumunu ilgilendirmektedir?

- A) 1 B) 2 C) 3 D) 4 E) 5

I. Baharda yeşerip yazın kururlar.

II. 8–9 ay buz tutmuş yerlerde kısa yaz süresince yeşerirler.

III. 60° enlemlerinin iğne yapraklı ormanlarıdır.

15. Yukarıda özellikleri verilen bitki türleri sırasıyla aşağıdaki seçeneklerden hangisinde doğru olarak verilmiştir?

- A) Step - Tundra - Tayga
B) Çayır - Tundra - Tayga
C) Step - Çayır - Garig
D) Tayga - Step - Karışık orman
E) Çayır - Tayga - Tundra



16. Yukarıdaki haritada Türkiye'deki ana fay hatları gösterilmiştir. Buna göre aşağıdaki illerin hangisinde deprem riski en azdır?

- A) İzmir
- B) Konya
- C) Hatay
- D) Erzincan
- E) Afyon

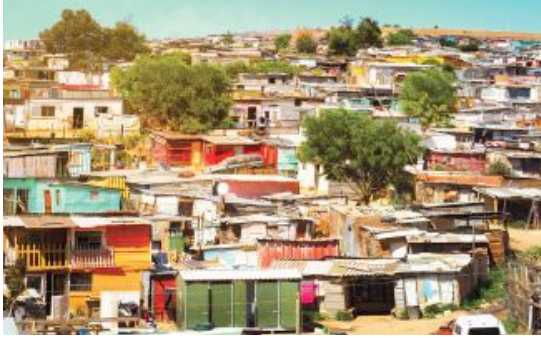

17. Görselden hareketle büyük şehirlerde farklı bir yaşam alanı olarak ortaya çıkan gecekondu mahallelerinde;

- I. Sağlık sorunlarının yaşanması,
- II. Asayiş sorunlarının yaşanması,
- III. Kamusal hizmetlerin yetersiz kalması,

durumlarından hangilerinin yaşanması beklenir?

- A) Yalnız I
- B) I ve II
- C) I ve III
- D) II ve III
- E) I, II ve III



18. Çay, muz ve fındığın en fazla yetiştirildiği alanlar haritada hangi numaralar ile gösterilmiştir?

	ÇAY	FINDIK	MUZ
A)	IV	II	III
B)	V	III	IV
C)	IV	V	III
D)	V	I	IV
E)	II	III	I

Balıklar, mevsim değişimleri sonucunda soğuk yerlerden sıcak yerlere doğru göç etmektedirler. Bu nedenle balıkların göç yolları üzerinde bulunan yerlerde balıkçılık faaliyetleri yoğunur.

19. Buna göre, aşağıda verilen yerlerden hangisinde balıkçılık faaliyetlerinin daha yoğun olması beklenir?

- A) Batı Anadolu kıyıları
- B) Çanakkale Boğazı
- C) Karaburun Yarımadası
- D) Antalya Körfezi
- E) Çukurova Deltası

- I- Meclis araştırması
- II- Meclis soruşturması
- III- Yazılı soru
- IV- Genel görüşme

20. Yukarıda verilenlerden hangileri meclisin denetleme araçları arasında yer alır?

- A) I – II
- B) II-IV
- C) I-II-IV
- D) I-II-III
- E) I-II-III-IV



- I-Milletvekilleri
II-Adalet Bakanı
III-Cumhurbaşkanı yardımcısı

21. 1982 Anayasasına göre yukarıda verilenlerden hangileri kanun teklifi verebilir?

- A) I B) II C) III D) I-II E) I-II-III

22. Cumhurbaşkanının cezai sorumluluğu ile ilgili aşağıdaki ifadelerden hangisi yanlıştır?

- A) Soruşturma açılabilmesi için 301 milletvekilinin yazılı teklifi gerekir
B) 360 oy ile soruşturma açılmasına karar verilebilir
C) Yüce divana sevk kararı için 400 oy gerekir
D) Yüce divanda yargılaması 2 ay içinde tamamlanır
E) Hakkında soruşturma açılan Cumhurbaşkanı erken seçim kararı alamaz

23. Milli Güvenlik Kurulu'na aşağıdakilerden hangisi başkanlık eder?

- A) Cumhurbaşkanı
B) Cumhurbaşkanı yardımcısı
C) TBMM Başkanı
D) Genelkurmay Başkanı
E) Milli savunma bakanı

24. 1982 Anayasasına göre anayasa mahkemesi kaç üyeden oluşmaktadır?

- A) 11 B) 13 C) 15 D) 17 E) 22

25. Aşağıdakilerden hangisi memurlara uygulanan yasaklar arasında yer almaz?

- A) Sendikalara üye olma yasağı
B) Grev yasağı
C) Hediye alma menfaat sağlama yasağı
D) Siyasi faaliyette bulunma yasağı
E) Gizli belgeleri açıklama yasağı

26. 2021 yılı Türk Silahlı Kuvvetleri Genelkurmay Başkanı görevini yürüten isim aşağıdakilerden hangisidir?

- A) Hasan Küçükakyüz B) Adnan Özbal
C) Hulusi Akar D) Yaşar Güler
E) Metin Gürak

27. Opera, müzikal ve senfonik orkestra besteleri bulunan, aynı zamanda Azerbaycan Milli Marşı'nında müziğine imza atan, Türk ve İslam dünyasında ilk opera bestecisi olarak anılan isim aşağıdakilerden hangisidir?

- A) Aydın Gün B) Semiha Berksoy
C) Üzeyir Hacıbeyli D) Leyla Gencer
E) Cenk Karaferya



28. Ülkesini inatçı ve cesur bir şekilde savunması, onun “Medîne Müdâfii”, “Türk Kapları”, “Çöl Kapları”, “Medine Kahramanı” lakapları ile anılmasını sağlayan Osmanlı komutanı aşağıdakilerden hangisidir?

- A) Fahreddin Paşa
B) Cemâl Paşa
C) Enver Paşa
D) Mahmud Şevket Paşa
E) Gazi Osman Paşa

29. 2020 yılı G20 dönem başkanı ülke aşağıdakilerden hangisidir?

- A) Türkiye B) Rusya C) Almanya
D) Japonya E) Suudi Arabistan

30. Sağlık Bakanlığı ve UNİCEF işbirliğinde anne sütünün teşviki ve bebek dostu sağlık kuruluşları programı kapsamında “Altın Bebek Dostu İl” ünvanı verilen şehir aşağıdakilerden hangisidir?

- A) Ankara B) Bolu C) İzmir
D) Mersin E) Tekirdağ

CEVAP ANAHTARLARI

GENEL YETENEK

- | | | | | |
|------|-------|-------|-------|-------|
| 1) E | 7) E | 13) B | 19) B | 25) B |
| 2) E | 8) C | 14) D | 20) B | 26) E |
| 3) C | 9) D | 15) E | 21) A | 27) A |
| 4) C | 10) C | 16) A | 22) A | 28) E |
| 5) D | 11) C | 17) D | 23) B | 29) B |
| 6) B | 12) B | 18) E | 24) C | 30) C |

GENEL KÜLTÜR

- | | | | | |
|------|-------|-------|-------|-------|
| 1) A | 7) D | 13) E | 19) B | 25) A |
| 2) B | 8) A | 14) E | 20) E | 26) D |
| 3) A | 9) E | 15) A | 21) A | 27) C |
| 4) A | 10) D | 16) B | 22) D | 28) A |
| 5) C | 11) A | 17) E | 23) A | 29) E |
| 6) D | 12) B | 18) C | 24) C | 30) B |



ÖZEL EĞİTİM VE REHBERLİK HİZMETLERİ
GENEL MÜDÜRLÜĞÜ



LİSANS

EKPSS MEBÖZEL
DENEME SINAVI

Genel Yetenek - Genel Kültür

11



1. Aşağıdaki cümlelerin hangisinde “yavaş” sözcüğü ötekilerden farklı bir anlamda kullanılmıştır?

- A) Çölün yürüyen kumullarının ardından yavaş adımlarıyla atlılar belirmeye başladı.
B) Genç adam içinden ne kadar da yavaş hareket ettiklerini düşündü.
C) Ben de neler döndüğünü biliyorum, yavaş konuş da kimse duymasın.
D) Araba oldukça yavaş yol alıyor, kilometreler uzadıkça uzuyordu.
E) Biraz yavaş olun, dedi önden gidenlere, size yetişemiyorum.

“-in,-in” eki gibi bazı eklerin birçok işlevi vardır. “Senin kalemini yayınlarımızda tanıtmak için reklam yapın, diyenlerin taleplerinin sonucunu yazın göreceğiz.” ifadesinde,

- I. “senin” sözcüğünde tamlayan eki,
II. “kalemin” sözcüğünde iyelik zamiri,
III. “yayınlarımızda” sözcüğünde fiilden isim yapım eki,
IV. “yapın” sözcüğünde ikinci çoğul kişi eki,
V. “yazın” sözcüğünde ikinci tekil kişi eki olarak kullanılmıştır.

2. Yukarıdaki numaralanmış ifadelerden hangisinde bir bilgi yanlışı vardır?

- A) I B) II C) III D) IV E) V

- I. Bu evi bir an önce elden çıkarmalıyız.
II. Biraz daha uzatırsan tepem atacak.
III. Çok kızmışsa hepimiz suyuna giderdik.
IV. Damarına basılınca ne yapacağını hiçbirimiz kestiremezdik.
V. Dönüşüm gerçekleşirse bugünlerimizi de mumla ararız.

3. Yukarıdaki numaralanmış cümlelerde geçen deyimlerden hangi ikisi, anlamca karşıt durumları karşılamaktadır?

- A) I ve II B) II ve IV C) II ve V
D) III ve IV E) IV ve V

I. MÖ 3000’lerde bronzun keşfiyle metal işçiliği önemli bir aşamaya gelir.

II. Bronz, bakıra göre daha serttir ve iyi döküm yapılabilirdi için alet ve silah yapımına daha uygundur.

4. Bu iki cümlede ifade edilenlerin anlamca doğru bir biçimde birleştirilmiş hâli aşağıdakilerden hangisidir?

- A) Bronzun bakırdan daha sert olması ve iyi döküm yapılabilmesi metal işçiliğinin önemli bir aşama kaydetmesini sağlamıştır.
B) Metal işçiliğinin önemli bir aşamaya gelmesi, alet ve silah yapımına uygun olan bronzun MÖ 3000’lerde keşfi sayesinde olmuştur.
C) MÖ 3000’lerde keşfedilen bronzun bakırdan daha sert olduğu ve iyi döküm yapılabilirdi için alet ve silah yapımında bakıra göre daha uygun olması metal işçiliğinde önemli bir ilerleme sağlamıştır.
D) Bronzun keşfiyle MÖ 3000’lerde metal işçiliğinin önemli bir aşamaya gelmesi, bronzun alet ve silah yapımına daha uygun bir maden olmasıyla ilgilidir.
E) Bakıra göre daha sert ve iyi döküm yapılabilen bronzun alet ve silah yapımına daha uygun olmasından ötürü MÖ 3000’lerde metal işçiliği önemli bir aşama kaydetmiştir.

Sessizce gidişini unutmadım senin
Benziyordu minicik gözlerin
Eşikte sütünü bekleyen kediye
Aç diye başı okşanırcasına

5. Bu dizelerde yer alan sözcüklerle ilgili olarak aşağıdakilerden hangisi söylenmez?

- A) “gidişini” sözcüğünde ünsüz yumuşaması ve kaynaştırma ünsüzü vardır.
B) “benziyordu” sözcüğünde ünlü daralması vardır.
C) “minicik” sözcüğü yapım eki alırken ünsüz düşmesine uğramıştır.
D) “eşikte” sözcüğünde ünsüz benzeşmesi vardır.
E) “diye” sözcüğünde ünlü daralması ve kaynaştırma ünsüzü vardır.



6. Aşağıdaki cümlelerde yer alan birleşik fiillerden hangisi oluşum bakımından diğerlerinden farklıdır?

- A) Bu işin çok kolay olduğunu zannederseniz yanılırsınız.
- B) Burhan Bey'e ne kadar yalvarsak da bizi affetmedi.
- C) Bu çiçeğin bakımını özenli bir şekilde yapmazsanız solabilir.
- D) İş bölümüyle zor işleri kısa sürede halledersiniz.
- E) Otuz yıldır çekmecemde sakladığım saat kaybolmuş.

(I) Su, milletlerin hayatında derin izler bırakan sözlü ve yazılı anlatılarda kendine hep yer bulmuştur. (II) Türk edebiyatında da İslamiyet'ten önceki sözlü ve yazılı ürünlerden bu yana su, çeşitli kavramları simgeleyecek şekilde sıkça tercih edilmiştir. (III) Kimi anlatılarda suyun kutsallaştırıldığı da olmuştur hatta. (IV) Türk ve dünya edebiyatında önemli bir yere sahip olan Cengiz Aytmatov, bu imge üzerine yoğunlaşmış; kimi zaman anlatılarının merkezine bu kavramı oturtmuştur. (V) Aytmatov'da su, çoğu zaman yaşama sevinci ve hayata bağlılıktır.

7. Bu parçadaki numaralanmış cümlelerle ilgili olarak aşağıdakilerden hangisi söylenemez?

- A) I. cümle kurallı bir fiil cümlesidir.
- B) II. cümle birleşik yapılı bir fiil cümlesidir.
- C) III. cümle devrik bir fiil cümlesidir.
- D) IV. cümle bağımlı sıralı bir cümledir.
- E) V. cümle birleşik yapılı bir isim cümlesidir.

Taşbaş'ın bir iç transferi var. Yani adam önce kendisiyle alay ediyor () sonra da yavaş yavaş inanmaya başlıyor. Şimdi bunu filmde nasıl vereceğiz () Bunu çok düşündüm ve şöyle çözdüm () Naif bir resim () bir Hacı Bektaş resmi var. Sürekli bir duvarda asılı duruyor. Kucağında bir ceylanla bir kaplan, kafasında da bir külah ()

8. Bu parçada ayraçlarla belirtilen yerlere aşağıdaki noktalama işaretlerinden hangisi sırasıyla getirilmelidir?

- A) (;) (?) (:) (...) (...)
- B) (,) (...) (.) (,) (...)
- C) (,) (?) (:) (,) (...)
- D) (,) (!) (;) (,) (.)
- E) (,) (?) (.) (,) (.)

Biz insanların en büyük zevki sıkıntılarımızla dostlarımıza kendimizi acındırmaktır. Başımıza gelenleri büyütür, abartır karşımızdakileri ağlatmak isteriz. Başkalarını kendi dertleri karşısında soğukkanlı gördük mü överiz ama soğukkanlılığı bizim sıkıntılarımıza karşı gösterdiler mi onlara kızarız. Dertlerimizi anlamaları yetmez, dertlerimize bizimle birlikte yanıp yıkılmalarını isteriz.

9. Yukarıdaki paragrafın ana düşüncesi aşağıdakilerden hangisidir?

- A) Dostlarımızın bizim dertlerimize üzülmeleri bizi üzer.
- B) Dostlarımızın da dertlerimize üzülmeleri bizi keyiflendirir.
- C) Dostlarımızın da bizimle sıkılmasını istemeyiz.
- D) Dostlarımızın dertli olması bize keyif verir.
- E) Dostlarımızın dertlerine de biz dertleniriz.

I. Dillerdeki bu çeşitlenmenin dille toplum arasındaki ilişkiye dayandığı söylenebilir.

II. Ancak dillerdeki çeşitlenme toplumla ilişkilendirildiğinde bu konu, dış dil biliminin yani toplum dil biliminin konusu olur.

III. Diller; çeşitlenmeye, çiçeklenmeye ve değişkenliğe uygun yapılardır.

IV. Dillerdeki çeşitlenme dil biliminin konusu mudur, diye sorabilirsiniz.

V. Böyle bir konu, uygulamalı dil biliminin içinde ele alınabilir.

10. Numaralanmış cümlelerden anlamlı bir paragraf oluşturulmak istendiğinde hangisi baştan ikinci olur?

- A) I B) II C) III D) IV E) V

“Klasik” kelimesi, köken itibarıyla “seçme” anlamındaki Latince “classicus”tan gelmektedir. Kelime birçok dilde farklı kişilerce ve farklı dönemlerde farklı anlamlarda kullanılmıştır. Önce edebiyat terimi olarak 17. yüzyılın ikinci yarısında yer alan Fransız şairleri için birinci sınıf yazar anlamında kullanılmış fakat sonra edebî akımla ilgili olarak klasik kelimesi daha geniş anlam kazanmıştır. Klasisizmin tarifini klasik özelliklere sahip edebiyat akımı olarak yapan H. F. Gözler “Üzerinden yıllar geçmesine rağmen değerini kaybetmeyen ve akli güzellik ilkelerine dayandığı gibi Eski Roma ve Yunan yazarlarının akılcı bir açıdan taklidî bir yönünü barındıran eserler klasik adını alır.” der.

11. Bu parçanın anlatımında aşağıdakilerden hangisi vardır?

- A) Açıklama - öyküleme
B) Benzetme - karşılaştırma
C) Örnekleme - açıklama
D) Alıntı yapma - açıklama
E) Tanımlama – betimleme

1911 ile 1923 yılları arasında etkili olan Millî Mücadele Dönemi edebiyatı aynı zamanda Türk toplumunun en çalkantılı yıllarına denk gelir. Bu dönem içerisinde ülke Balkan Savaşları’nda büyük toprak kayıpları yaşamış, I. Dünya Savaşı’na katılıp birçok cephede savaşmış, işgaller ve sürgünlerle çok sıkıntılı yıllar geçirmiştir. Romancı yaşadığı toplumun aynasıdır, görüşüyle yola çıkan romancılar; bu dönemde yaşanan büyük savaşları ve kurtuluş mücadelesini tüm gerçekliğiyle anlatırlar. Romanlarda en belirgin konuların başında Millî Mücadele gelir. Birçoğu bu mücadeleye katılmış olan sanatçılar, yaptıkları gözlemleri başarıyla romanlarına aktarırlar. Bu durum elbette ki Servet-i fûnun edebiyatının bireysel roman anlayışının konu ve tema olarak tam zıddıdır. Hikâyede olduğu gibi romanda da İstanbul dışına çıkılıp Anadolu işlenmiş ve bu dönemde yaşananlar realist bir bakış açısıyla anlatılmıştır.

12. Bu parçadan hareketle roman türüyle ilgili olarak aşağıdakilerden hangisine ulaşılabılır?

- A) Roman yazarlarının eserlerini oluştururken kişisel meselelerini ve düşüncelerini ön plana aldıklarına
B) Roman türündeki gelişmelerin yazarların hayatlarındaki önemli değişimler sonucu ortaya çıktığına
C) Roman yazarların aldıkları kişisel eğitimin roman türünün gelişiminde ve değişiminde önemli bir kriter olduğuna
D) Toplumsal meselelere duyarsız kalan romanların ve yazarların okurlar tarafından yeterince ilgi görmediğine
E) Toplumsal hayattaki önemli değişim ve gelişmelerin roman sanatını ve yazarın tutumunu belirleyebildiğine

(I) Biyolojik saat, vücudumuzdaki hormonların ne zaman, ne ölçüde salgılanacağını belirler. (II) Son araştırmalar beyinde bulunan ışığa duyarlı bir bölgenin biyolojik saati düzenlediğini ortaya koymuştur. (III) Hangi saatte hangi işi yaparsak daha fazla verim alacağımız hakkında ipucu verir biyolojik saat. (IV) Mesela beynimiz sabah, kalp ve akciğerimiz akşamüstü daha verimli çalışıyor. (V) Demek ki zihinsel etkinlikler için sabahı, bedensel ve sportif etkinlikler için akşamüstünü tercih etmeliyiz.

13. Bu parçada numaralanmış cümlelerden hangisi düşüncenin akışını bozmaktadır?

- A) I B) II C) III D) IV E) V

Türk edebiyatının karakteristik bir özelliği haline gelen tasavvuf, din ile ilgili konuları insanlara duyurmak için vazgeçilmez bir yol olmuştur. (I) Amaç dini konuları yaymak olunca sanat da ikinci plana atılmıştır. (II) Bu durum da biçimsel kusurları gün yüzüne çıkarmış, konuyu mükemmel kılmıştır. (III) Tasavvufta Allah, ahlak ve insan gibi temel kavramların yanında doğruluk, adalet ve ibadet çeşitli mazmunlarla anlatılmıştır. (IV) Anlatılanlar didaktik bir nitelik taşımış, dolayısıyla dil anlaşılır kılınmıştır. (V) İnsanlar bir şeyler öğretme amacı güdüldüğü için aruzla yazılan şiirlerde dahi halka yönelik bir üslup kullanılmıştır.

14. Yukarıdaki paragraf ikiye bölünmek istenirse ikinci paragraf kaç numaralı cümle ile başlar?

- A) I B) II C) III D) IV E) V

Kaya, Leyla, Mert, Neslihan, Osman, Özgür ve Poyraz adlı kişiler bir mağazadan siyah, beyaz, mavi ve pembe renkleri olan aynı model birer gömlek almışlardır. Bu kişilerin aldıkları ürünlere ilişkin şunlar bilinmektedir:

- *Siyah renkli gömlekten iki, mavi gömlekten üç kişi almıştır.*
- *Beyaz gömleği yalnız Osman almıştır.*
- *Mert ve Özgür aynı renk gömlek almıştır.*
- *Kaya, Mert ve Poyraz farklı renklerde gömlek almıştır.*

15. Neslihan'ın aldığı gömlek aşağıdakilerden hangisi olabilir?

- A) Siyah B) Mavi C) Pembe
D) Siyah veya mavi E) Siyah veya pembe

EKPS MEBÖZEL

$$\begin{array}{r}
 \text{B B} \\
 \times \text{A A} \\
 \hline
 \bullet \bullet \bullet \\
 + \bullet \bullet \bullet \\
 \hline
 1936
 \end{array}$$

Yandaki çarpma işleminde A ve B farklı rakamlardır.

16. Buna göre, kaç farklı iki basamaklı AB sayısı yazılabilir?

- A) 1 B) 2 C) 3 D) 4 E) 5

a, b, c, d birbirinden farklı asal sayılardır.

$$A = a^3 \cdot b^2 \cdot c \cdot d^4$$

$$B = a^2 \cdot b^3 \cdot c^3 \cdot d^3$$

$$C = a^5 \cdot b^2 \cdot c^3 \cdot d^3$$

17. Olduğuna göre, $\frac{OKEK(A,B,C)}{OBEB(A,B,C)}$ ifadesinin pozitif doğal sayı bölenlerinin sayısı kaçtır?

- A) 4 B) 12 C) 24 D) 36 E) 48



18. Aşağıdaki önermelerden hangisi yanlıştır?

- A) İki rasyonel sayının toplamı rasyonel sayıdır.
B) 2 doğal sayının toplamı doğal sayıdır.
C) Bir tamsayı ile bir doğal sayının toplamı doğal sayıdır.
D) Bir rasyonel sayı ile bir irrasyonel sayının toplamı rasyonel sayıdır.
E) Bir rasyonel sayı ile bir tam sayının toplamı rasyonel sayıdır.

19. $|3x - 6| + |2y - 10| = 0$ şartını sağlayan x ve y sayıları için x + y kaçtır?

- A) 7 B) 6 C) 5 D) 4 E) 2

$$(x - 3)x + 2 = 1$$

20. eşitliğini sağlayan x tamsayı değerlerinin çarpımı kaçtır?

- A) -48 B) -32 C) -16 D) 16 E) 32

$$(0,125)^x = 4$$

21. olduğuna göre, $\sqrt{\frac{100}{2^{3x}}}$ kaçtır?

- A) 1 B) 2 C) 3 D) 4 E) 5

Bir babanın yaşı oğlunun yaşının 3 katıdır. Babası 5 yıl sonra, oğlu 3 yıl önce doğmuş olsaydı babanın yaşı oğlunun yaşının iki katı olacaktı.

22. Buna göre babanın bugünkü yaşı kaçtır?

- A) 27 B) 30 C) 33
D) 36 E) 39

Su oranı %80 olan bir miktar tuzlu suyun $\frac{1}{4}$ ü dökülüp yerine aynı miktarda su ilave ediliyor.

23. Buna göre, yeni karışımın tuz oranı kaçtır?

- A) 14 B) 15 C) 16 D) 17 E) 18

a sayısı c + 1 ile doğru, 2b - 3 ile ters orantılıdır.

24. a = 3, b = 4 iken b = 2 olduğuna göre, a = 2, c = 9 iken b kaçtır?

- A) 1 B) 2 C) 3 D) 4 E) 5

EKPSS MEBÖZEL

Bir hasta, içinde 50 tablet bulunan ilacını 8 saat arayla kullanıyor.

25. Hasta ilk ilacını cuma günü saat 7.00'da aldığına göre, son ilacını hangi gün saat kaçta alır?

- A) Salı - 15.00
B) Cuma - 23.00
C) Pazar - 15.00
D) Pazartesi - 8.00
E) Cuma - 8.00

a yılında doğan Ebru, b yılında doğan Bahar'dan büyüktür.

26. Buna göre, Bahar c yaşındayken Ebru kaç yaşındadır?

- A) a - b + c B) a - b - c
C) b - a - c D) b - a + c
E) c - b - a

Özdeş beşgenlerden oluşturulmuş bir askılık diğer kenarlarından yapıştırılarak aşağıdakiler gibi asılıyor.

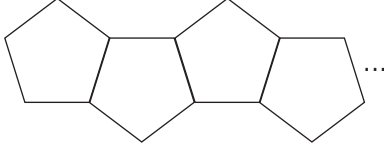

- Beşgenlerin her bir köşesine 1 tane mont asılacaktır.
- Askılığa montlar asılırken en soldaki beşgenden asılmaya başlanıp beşgende tüm köşelere mont asılmadan bir sonraki beşgene geçilmiyor.

27. 15 tane özdeş beşgenin birleştirilmesiyle yapılan askılığa en fazla kaç mont asılır?

- A) 35 B) 36 C) 40 D) 42 E) 47

28. $2x - y + 7 = 0$ ile $x + y + 5 = 0$ doğrularının kesim noktasından geçen ve $2x - 3y + 1 = 0$ doğrusuna dik olan doğrunun denklemi aşağıdakilerden hangisidir?

- A) $3x + 2y + 8 = 0$ B) $3x - 2y + 1 = 0$
C) $2x + 3y + 4 = 0$ D) $3x + 2y + 14 = 0$
E) $3x + y - 4 = 0$

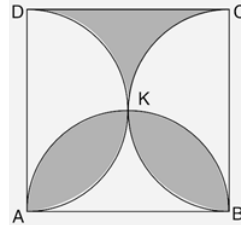

Şekilde ABCD karesi ile K noktasında kesişen [AD], [AB], [BC] çaplı çemberler veriliyor. $|AB| = 4$

29. Yukarıdaki verilere göre, taralı alanlar toplamı kaç cm^2 'dir?

- A) 2π B) 3π C) 4π D) 5π E) 6π

EKPSS MEBÖZEL

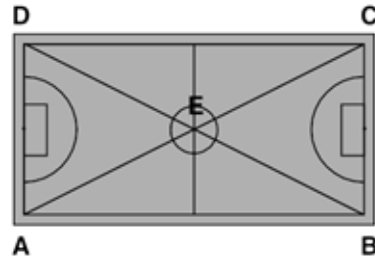

ABCD dörtgen şeklindeki futbol sahasının çapraz korner direkleri ipe bağlanmıştır.

$$m(\widehat{EAB}) = 3a - 20^\circ$$

$$m(\widehat{EBA}) = a + 6^\circ$$

$$m(\widehat{AED}) = x$$

30. Yukarıdaki verilere göre, $m(\widehat{AED}) = x$ kaç derecedir?

- A) 36 B) 38 C) 40 D) 42 E) 44

Türkçenin zenginliğini ortaya koymak ve Arap- lara Türkçeyi öğretmek amacıyla yazılan eser Türk Dilinin Toplu Sözlüğü anlamına gelir. 638 sayfalık eserde 7500 Türkçe kelimenin ayrıntılı Arapça açıklaması verilir.

1. Buna göre, ilk Türk gramer kitabı ve ilk Türkçe ansiklopedik sözlük olarak da kabul edilen eserin adı aşağıdakilerden hangisidir?

- A) Kutadgu Bilig
B) Atebet-ül Hakayık
C) Satuk Buğra Han Destanı
D) Divan-ı Lügat'it Türk
E) Şehname

Kavimler Göçü sonucu Roma İmparatorluğu ikiye ayrılmış, Avrupa'da bugünkü milletler sistemi oluşmaya başlamıştır. Ayrıca Balkanlarda Avrupa Hun Devleti kurulmuştur.

2. Buna göre Kavimler Göçü'nün sonuçları ile ilgili;

- I. Avrupa'nın siyasi yapısı değişmiştir,
II. Kilisenin Avrupa'daki etkinliği azalmıştır,
III. Avrupa'da Türk devleti kurulmuştur,

yargılarından hangilerine ulaşamaz?

- A) Yalnız I B) Yalnız II C) I ve II
D) II ve III E) I, II ve III

3. Karesioğulları Beyliği'nin Osmanlı Devleti'ne katılmasının sonuçları arasında aşağıdakilerden hangisi gösterilemez?

- A) Anadolu'da siyasi birliğin sağlanmasını kolaylaştırmıştır.
B) Osmanlıların Rumeli'ye geçmesini kolaylaştırmıştır.
C) Osmanlıların denizlere açılmasını kolaylaştırmıştır.
D) Ahilerin desteği kazanılmıştır.
E) Anadolu'da Osmanlı hakimiyetinin güçlenmesini sağlamıştır.

4. Aşağıdakilerden hangisi gelirleri maaş ve hizmet karşılığı devlet görevlilerine verilen mirî arazisinin bölümlerinden birisidir?

- A) Paşmaklık B) Yurtluk C) Ocaklık
D) Mukataa E) Dirlik

5. Aşağıdaki seçeneklerin hangisinde demokratik gelişmelerle padişah eşleştirmeleri doğru yapılmıştır?

Tanzimat ve Islahat I. ve II. Meşrutiyet Fermanları

- A) II. Mahmut- Abdülmecid
B) Abdülaziz- III. Selim
C) Abdülmecid -II. Abdülhamit
D) II. Abdülhamit- Abdülaziz
E) III. Selim- II. Mahmut

Mustafa Kemal, Vatan ve Hürriyet Cemiyeti'ni --- görevi sırasında kurmuştur.

6. Yukarıda boş bırakılan yere aşağıdakilerden hangisi getirilmelidir?

- A) 19. Tümen Komutanlığı
B) Yıldırım Orduları Grup Komutanlığı
C) Şam'da 5. Ordu'daki
D) Doğu Cephesinde 16. Kolordu Komutanlığı
E) Sofya Askeri Ateşeliği

- I. Çok partili siyasi yaşam,
II. Tüm yurttaşların haklarının güvence altına alınması,
III. Seçim ve halk iradesinin temsil edilmesi

7. Yukarıda verilenlerden hangilerinin "Cumhuriyetçilik" ilkesinin savunulduğu düşüncelerden biri olduğu söylenebilir?

- A) Yalnız I B) Yalnız II C) I ve II
D) II ve III E) I, II ve III



**8. Türk Medeni Kanunu'nun kabul edilme-
siyle;**

- I. Ekonomik,
- II. Siyasal,
- III. Toplumsal

**alanların hangilerinde kadın-erkek eşitliği
sağlanmıştır?**

- A) Yalnız I B) Yalnız II C) I ve III
D) II ve III E) I, II ve III

- I. Amasya Genelgesi
- II. Amasya Görüşmeleri
- III. Sivas Kongresi
- IV. Erzurum Kongresi

**9. Yukarıdaki gelişmelerin kronolojik sı-
ralanışı aşağıdaki hangi seçenekte doğru
olarak verilmiştir?**

- A) I - IV - III - II B) I - II - III - IV
C) II - I - IV - III D) II - IV - I - III
E) III - I - IV - II

Tam bağımsızlık ilkesinden taviz vermeyen yeni Türk devleti bu konuda Fransa ile sorunlar ya-şamıştır.

**10. Aşağıdakilerden hangisi Fransa ile ara-
mızda yaşanan sorunlardan biri değildir?**

- A) Hatay sorunu
B) Musul sorunu
C) Osmanlı borçları
D) Yabancı okullar sorunu
E) Demiryolları sorunu

**11. Çok partili hayata geçiş çalışmaları
aşağıdaki gelişmelerden hangisi ile kesin-
tiye uğramıştır?**

- A) Şeyh Said Ayaklanması'nın başlaması
B) Çerkez Ethem İsyanı'nın başlaması
C) İstanbul'un işgal edilmesi
D) Kapitülasyonların kaldırılması
E) Anzavur Ayaklanması'nın çıkması

**12. İtilaf Devletlerinin Mondros Ateşkes
Antlaşması'nı Osmanlı Devleti'ne kabul et-
tirmek istemesinin amaçları arasında aşağı-
dakilerden hangisi yer almaz?**

- A) Boğazların denetimini ele geçirmek
B) Anadolu'nun önemli yerlerini işgal etmek
C) Doğu Anadolu'yu Ermenilere vermek
D) Osmanlı Devleti'ni savunmasız bırakmak
E) Rusya'ya gerekli yardımı göndermek

**13. Millî Mücadele Dönemi'nde Doğu sını-
rımızı belirleyen antlaşmalar aşağıdakilerin
hangisinde doğru olarak verilmiştir?**

- A) Ankara - Moskova - Mudanya
B) Gümrü - Moskova - Kars
C) Berlin - Ankara - Uşi
D) Mudanya - Gümrü - Ankara
E) Moskova - Ankara - Mudanya

Şehirlerle sanayi bölgelerinin iç içe girmelerini önlemek, sanayi faaliyetlerinden kaynaklı çevre sorunlarını azaltmak, sanayi bölgelerindeki alt ve üst yapı hizmetlerini yeterli hale getirmek ve sanayi türleri arasında bağlantı sağlamak gibi nedenlerle, sanayiye uygun alanların yapılandırılması ile oluşan alanlara Organize Sanayi Böl- geleri denir.

**14. Aşağıda verilen illerin hangisinde Or-
ganize Sanayi Bölge sayısı daha az olduğu
söylenbilir?**

- A) Afyonkarahisar B) Bursa
C) Kocaeli D) Yalova
E) Konya

Türkiye mevcut taşıma seçenekleri bakımından zengin bir ülkedir.

**15. Türkiye'nin böyle bir zenginliğe sahip
olması üzerinde aşağıdaki özelliklerinden
hangisinin etkisi daha fazladır.**

- A) Konum özellikleri
B) İklim özellikleri
C) Yer Şekilleri
D) Doğal Kaynakları
E) Bitki örtüsü özellikleri

Günümüzde küreselleşme süreci ile uluslararası pazarlara yönelik ticaret önem kazanmıştır. Ham madde kaynakları, üretim alanları ve pazarlar tüm ülkeler için potansiyel bir ticaret alanına dönüşmüştür.

16. Aşağıdakilerden hangisi Türkiye'nin küresel ticaret olanaklarından daha fazla yararlanmasını sağlayabilir?

- A) Uluslararası rekabet gücünün artması
- B) Yurt dışına işçi göçü gönderilmesi
- C) Ham madde dış satımının artması
- D) İç tüketimin artması
- E) Enerji tüketiminin azalması

- Nükleer santrallerde radyasyon sızıntısına karşı kullanılır.
- Suda erimeyen bir madendir.
- Antalya, Kahramanmaraş, Muş, Eskişehir çıkartıldığı önemli yerlerdir.

17. Özellikleri verilen maden hangisidir?

- A) Boksit B) Fosfat C) Bakır
- D) Barit E) Demir

Devletin ülkeyi kolayca yönetmesi, hizmetlerin yurt geneline ulaşımının sağlanması gibi amaçlarla ayrılan bölümlere göre yönetilen bölgelere işlevsel yönetim bölgeleri denir. Ülkemizde işlevsel yönetim bölgeleri yerel ve merkeze bağlı yönetimler olarak ikiye ayrılır.

18. Buna göre;

- I. Belediyeler
- II. Valilikler
- III. Kaymakamlıklar
- IV. Muhtarlıklar

yönetimlerden hangileri merkeze bağlı yönetimler içerisinde yer alır?

- A) I ve II. B) I ve III. C) II ve III.
- D) II ve IV. E) III ve IV.



19. Haritada verilen göllerden hangisi oluşum özelliklerine göre diğerlerinden farklıdır?

- A) İznik B) Uluabat C) Akşehir
- D) Tuz Gölü E) Köyceğiz

20. 1982 Anayasasına göre TBMM Anayasa mahkemesine kaç üye seçer ?

- A) 2 B) 3 C) 5 D) 7 E) 12

21. Cumhurbaşkanı talebiyle TBMM Olağanüstü hal süresini her defasında en çok kaç ay uzatabilir?

- A) 1 B) 2 C) 3 D) 4 E) 5

22. Milli Güvenlik Kurulu olağan olarak kaç ayda bir toplanır?

- A) 1 B) 2 C) 3 D) 4 E) 5

23. Aşağıdakilerden hangisi Cumhurbaşkanının görevleri arasında yer almaz?

- A) Kanunları yayımlamak
- B) Üst kademe yöneticilerini atamak
- C) Anayasa Mahkemesine 12 üye atamak
- D) Danıştay'ın ¼ üyesini atamak
- E) Bütçeyi görüşüp kabul etmek



24. 1982 Anayasasına göre aşağıdakilerden hangisi Yüce Divanda yargılananlar arasında yer almaz?

- A) Cumhurbaşkanı
- B) Cumhurbaşkanı Yardımcısı
- C) Jandarma Genel Komutanı
- D) Bakanlar
- E) Adalet Bakanı Yardımcısı

25. Aşağıdakilerden hangisi merkezden yönetimin yararları arasında yer almaz?

- A) Harcamalar daha az maliye ile yürütülür
- B) Güçlü bir devlet yönetimi sağlar
- C) Demokratik ilkelere uygundur
- D) Hizmetler rasyonel şekilde yürütülür
- E) Yöneticiler baskıdan uzak kalır

26. 2021 yılı Avrupa Merkez Bankası başkanı aşağıdakilerden hangisidir?

- A) Mario Draghi
- B) Jean-Claude Juncker
- C) Christine Lagarde
- D) Janet Yellen
- E) Jean-Claude Trichet

27. Çin'in Ay'da ilk kez denenen biyolojik yetiştiricilikte bir ilk başararak yetiştirdiği tarım ürünü aşağıdakilerden hangisidir?

- A) Pirinç
- B) Mercimek
- C) Kuru fasulye
- D) Arpa
- E) Pamuk

28. Güzel yazı sanatı olarak bilinen "hat" sanatını zirveye taşıyan, "Hattatların Piri" olarak anılan ünlü Osmanlı hattatı aşağıdakilerden hangisidir?

- A) Matrakçı Nasuh
- B) Nakkaş Osman
- C) Rüstem Paşa
- D) Şeyh Hamdullah
- E) Levni

29. En çok uydusu bulunan gezegen aşağıdakilerden hangisidir?

- A) Jüpiter
- B) Neptün
- C) Mars
- D) Merkür
- E) Satürn

30. 2020 yılı Dünya Dağ Bisikleti Şampiyonasına ev sahipliği yapan ülke aşağıdakilerden hangisidir?

- A) Rusya
- B) Türkiye
- C) Almanya
- D) Fransa
- E) İtalya

CEVAP ANAHTARLARI

GENEL YETENEK

- | | | | | |
|------|-------|-------|-------|-------|
| 1) C | 7) E | 13) B | 19) A | 25) C |
| 2) E | 8) C | 14) C | 20) C | 26) D |
| 3) D | 9) B | 15) E | 21) E | 27) E |
| 4) C | 10) A | 16) B | 22) C | 28) D |
| 5) A | 11) D | 17) E | 23) B | 29) A |
| 6) C | 12) E | 18) D | 24) C | 30) B |

GENEL KÜLTÜR

- | | | | | |
|------|-------|-------|-------|-------|
| 1) D | 7) E | 13) B | 19) E | 25) C |
| 2) B | 8) C | 14) D | 20) B | 26) C |
| 3) D | 9) A | 15) A | 21) D | 27) E |
| 4) E | 10) B | 16) A | 22) B | 28) D |
| 5) C | 11) A | 17) D | 23) E | 29) E |
| 6) C | 12) E | 18) C | 24) C | 30) B |



ÖZEL EĞİTİM VE REHBERLİK HİZMETLERİ
GENEL MÜDÜRLÜĞÜ

MEBÖZEL
EKPS



LİSANS

EKPSS MEBÖZEL
DENEME SINAVI

Genel Yetenek - Genel Kültür

12



- I. Öyle sevinçliydi ki otlar ve çiçekler sanki canları hiç sıkılmıyordu.
- II. Roman, teknik olarak kimi kusurlar taşımaktadır.
- III. Bu romanı çözülemeyi aklına koymuştu.
- IV. Çürümüş tiplerini mizahi bir dille anlatırken aynı zamanda ezberi bozar, okurunu sarsar, düşündürür.
- V. Üçüncü kez yapılan düzeltme ve değişikliklerden sonra kitap, yayıma hazır hale getirildi.

1. Yukarıda numaralanmış cümlelerle ilgili olarak aşağıda verilenlerden hangisi yanlıştır?

- A) I. cümlede, cansız varlıklara insana özgü nitelikler aktarılmıştır.
- B) II. cümlede, “eksiklik, noksanlık” anlamında bir sözcüğe yer verilmiştir.
- C) III. cümlede, “ bir şeyi yapmaya kesin olarak karar vermek” anlamında bir deyim kullanılmıştır.
- D) IV. cümlede, “birinin sahip olduğu düşüncenin yanlış olduğunu göstermek” anlamında bir söz kullanılmıştır.
- E) V. cümlede eş anlamlı sözcüklere yer verilmiştir.

Edebiyat “Heyecan ile dilin izdivacından doğan bebektir.”, “Dil bahçesinde esen bir rüzgârdır.” diyerek edebiyatı ---- bir üslupla tanımlayan Ali Nihat Tarlan, her kımıldanış ve savruluşun, her duygu ve heyecanın edebiyat üzerinde kalıcı izler bıraktığını ifade eder.

2. Bu cümlede boş bırakılan yere düşüncenin akışına göre aşağıdakilerden hangisi getirilmelidir?

- A) sıra dışı B) öznel C) ilginç
- D) özgün E) yeni

I. Belgesel sinema, gerçeği estetik bir biçimde yeniden ifade ettiği için birçok sanatsever tarafından ilgiyle takip edilir.

II. Bazen gerçeğin tüm yalınlığı ile ifadesi o kadar güçlü bir anlatım unsuru olur ki başka hiçbir şeye ihtiyaç duyulmaz.

3. Verilen II numaralı cümleyle ilgili aşağıdakilerden hangisi söylenebilir?

- A) I. cümlede ifade edilen gerçekliği farklı bir anlatımla ele almıştır.
- B) I. cümlede anlatılan durumun neden olduğu olumsuzluktan bahsedilmektedir.
- C) I. cümledeki görüşün, her dönemde geçerliliğini koruduğu açıklanmaktadır.
- D) I. cümlede belirtilen yaklaşımın hangi durumlarda geçerli olmadığı örneklenmektedir.
- E) I. cümlede değinilen düşüncenin bilimsel olarak kanıtlandığı gösterilmektedir.

Ses olgusu, varlığın başladığı an bana göre. İnsan, hayatının başlangıcında bir bütün olmadan önce yalnızca ses olarak var. İlk, kalp sesini duyuyoruz embriyonun. Diyebiliriz ki tüm galaksi sistemimiz hareket ve ses üzerinden yorumlanıyor.

4. Bu parçayla ilgili olarak aşağıdakilerden hangisi söylenemez?

- A) Ünsüz yumuşamasına aykırı bir kullanım söz konusudur.
- B) Bir sözcük yönelme hâli eki alarak ünlü değişimine uğramıştır.
- C) Bir sözcüğün türemesi sırasında ünlü düşmesi gerçekleşmiştir.
- D) Bir ünlü ile bir ünsüz arasında kullanılan kaynaştırma ünsüzleri bulunmaktadır.
- E) Ünlü daralmasına uğramış sözcüğe yer verilmiştir.

ÖZEL EĞİTİM VE REHBERLİK HİZMETLERİ
GENEL MÜDÜRLÜĞÜ

Bir damla deniz, işte görüüp göreceğin
I

Ey yoksunluklardan yola çıkan kişi!
II

Altmış yıl yaşadın, altı günlük ne kaldı?
III

Ne kaldı anılardan, acılardan başka?
IV V

5. Bu dizelerde numaralanmış sözcüklerden hangileri hem yapım hem çekim eki almamıştır?

- A) I ve II. B) I ve V. C) II ve IV.
D) III ve IV. E) IV ve V.

(I) Ricardo Reis, Portekiz'in ünlü liman kentinde, Porto'da doğmuş 1887 yılında. (II) 1919'da Portekiz'de Cumhuriyet ilan edilince ülkesinden ayrılmış. (III) Daha sonra, Portekizce konuşulan bir ülkede, Brezilya'da sürgünde yaşamış. (IV) Metafizik ve neoklasik şiiirleriyle usta şairler arasına katılmış. (V) Onun 1935'te sürgünde mutluluk içinde öldüğünü söyleyenler vardır.

6. Bu parçada numaralanmış cümlelerden hangi ikisi yapıca diğerlerinden farklıdır?

- A) I ve II B) I ve IV C) II ve IV
D) III ve V E) IV ve V

Birleşme sırasında kelimelerinden hiçbiri veya ikinci kelimesi anlam değişikliğine uğramayan birleşik kelimeler ayrı yazılır.

7. Aşağıdaki cümlelerin hangisinde bu kurala uyulmadığı için bir yazım yanlışı yapılmıştır?

- A) Eve giderken kuru yemiş almam gerektiğini hatırladım.
B) Yemekten sonra odun ateşinde tavşan kanı bir çay demledik.
C) Doğum günümde Oltu taşı bir tespih hediye edilmişti.
D) Gece yarısı çalan telefon, pek de hayra alamet değildi.
E) İstanbul'a giderken çevre yolunu kullanmayı tercih ederdi.

8. Aşağıdaki cümlelerin hangisinde virgül (,) diğerlerinden farklı görevde kullanılmıştır?

- A) Haberde bahsi geçen yer, Suriye sınırimıza yakın bir köy.
B) Ödül alan sanatçılardan Hasan Mert Öz, oldukça genç bir edebiyatçıdır.
C) Berna Dolmacı, geçen yıl ödül alan bir sanatçı olarak yeni sanatçılara ödül verdi.
D) Geçmiş günleri, çocukluğunu eserinde bütün ayrıntılarıyla anlatmaya çalışmıştı.
E) Genç sanatçılardan Berkay Yaşar, görsel çağ içindeki imgenin tasvirini yapmış.

Şairler ile ressamın dostluğundan çıkan kimi saptamalar, özlü sözler vardır ki şiir tarihinin en çok alıntılanan lafları olur. Ünlü ressam Degas yakını, dostu şair Mallarmé'ye: "Şiir yazmak istiyorum fakat bir türlü uygun fikirleri bulamıyorum." Mallarmé'nin yanıtını şiirle uğraşan herkes bilir: "Azizim Degas, şiir fikirlerle değil kelimelerle yazılır."

9. Mallarmé'nin, bu sözyle anlatmak istediği aşağıdakilerden hangisidir?

- A) Şiir bir ideolojinin emrinde olmalıdır.
B) Şiiri şiir yapan vermek istediği mesajdır.
C) Şiir sanatı akıl oyunlarıyla yapılır.
D) Şiirde biçim değil içerik önemlidir.
E) Şiirde ahenk unsurlarını sağlayan en önemli unsur kelimedir.

I. Yazarın, biraz da kendi olduğu söylenen bu kadın kahramanları, o dönemde ideal saydığı Türk kadınına temsil ederler.

II. Bir tür ütopya sayılabilecek olan Yeni Turan (1912) Adivar'ın yurt sorunlarına ağırlık verdiği ilk romanıdır.

III. Ancak bu kez, yine olağan dışı bu kadın, önkçekiler gibi bireysel sorunlarla sarsılan bir aydın ya da bir sanatçı olarak değil, ulusal dava peşinde erdemlerini kanıtlayan ya da düşmana karşı savaşan bir yurtsever olarak çıkar karşımıza.

IV. Ateşten Gömlek (1922) ve Vurun Kahpeye'de de (1923) Kurtuluş Savaşı sırasında Anadolu'da tanık olduğu kahramanlıkları, direnişleri, ihanetleri anlatır.

V. Bununla birlikte bireysel bir aşk sorununun aşıldığı bu romanlarda da yüceltilmiş kadın kahraman yerini korur.

10. Yukarıdaki cümlelerle anlamlı bir paragraf oluşturulduğunda doğru sıralama aşağıdakilerden hangisi olur?

- A) I-II-IV-V-III B) II-IV-V-III-I C) IV-V-II-I-III
D) II-I-IV-III-V E) V-IV-II-I-III

(I) Kurşun, kalemlerde karbon elementinin bir formu olan grafit kil yardımıyla sertleştirilerek kullanılır. (II) Grafit kristali, iki boyutlu düzlemde karbon atomlarının birbirine bağlanarak oluşturduğu yassı levhaların üst üste yığılmış hâlidir. (III) İnce atom levhaları kalem hareketlerinden kaynaklanan sürtünmenin etkisiyle birbirleri üzerinden kolayca ayrılarak kâğıdın liflerine yapışır ve kâğıtta iz bırakır. (IV) 18. yüzyılın sonlarına doğru, Edward Nairne silgiyi icat etmeden önce, insanlar kurşun kalem hatalarını düzeltmek için beyaz ekmeğin içini kullanıyorlardı. (V) Günümüzde ise silgilerin neredeyse tamamında polivinil klorür (PVC) gibi petrol bazlı sentetik kauçuk türevleri tercih ediliyor. (VI) Doğal kauçuk lateks, bazı insanlarda alerjiye yol açtığı için pek tercih edilmiyor.

11. Bu parça iki paragrafa ayrılmak istense ikinci paragraf numaralanmış cümlelerin hangisiyle başlar?

- A) II B) III C) IV D) V E) VI

I) Eski Yunan'da Apollon ve Dionysos merkezli odaklanmalar, akıl ile duygu arasındaki çatışmaları oluşturmuştur. (II) Zeus'un çocuklarından biri olan ve "Işık Tanrısı" olarak isimlendirilen Apollon, akla ve gerçeğe kaynaklık eder. (III) Zeus'un Semele'den olan ve "Şarap Tanrısı" olarak bilinen oğlu Dionysos ise duyguları ve bireysel tecrübeleri temsil eder. (IV) Dionysos, Zeus'un balırdından doğduğu, âdeta ölüp dirildiği için insan hayatındaki gelgitleri yansıtır. (V) İnsanlık kadar eski olan bu iki zıt fikir, bütün dünya edebiyatlarının temelini oluşturur.

12. Bu parçada numaralanmış cümlelerin hangisinden sonra "Işık, nasıl üzerinde doğduğu her şeyi bütün gerçekliğiyle gösterirse Apolloncu düşünce de akıl ve gerçeklik yolu ile dünyayı bizlere gösterir." cümlesi getirilirse parçanın anlam bütünlüğü bozulmaz?

- A) I B) II C) III D) IV E) V

John Steinbeck'in yapıtları, dünya edebiyat tarihinin en önemli eserleri arasında yer almaktadır. Yarattığı karakterler ve onların yaşamla mücadelesi, okura yeni ufuklar açar, geleceğe dair öneriler sunar. En umutsuz anlarda bile okura umut aşılar, yaşam enerjisi verir. Onulmaz yaraları bile iyileştiren bir merhem gibi yerlerde olduğunu, ona ulaşmak için azıcık çaba göstermek gerektiğini fısıldar. ----

13. Bu parçanın sonuna düşüncenin akışına göre aşağıdakilerden hangisi getirilmelidir?

- A) Yaşama gücünüz azaldıysa Steinbeck okumalısınız, aradığınız gücü onda bulacaksınız.
B) Steinbeck, içindeki enerjiyi yapıtlarında yansıtmakta büyük ustalık gösterir.
C) Steinbeck, yapıtlarında yaşamın olumsuzluklarından soyutlanmış ideal bir dünyayı yansıtır.
D) Yaşamın iyi yönlerini Steinbeck kadar güzel anlatan ikinci bir yazar yoktur.
E) Hiç yormayan, sürükleyip götüren, akıcı bir dili vardır Steinbeck'in.



Nedendir bilmem kitap okuma mutlak olarak iyi, doğru kabul edilmektedir. Birçokları ısrarla "Her kitaptan alınacak dersler, güzellikler vardır." diyor. Diğer sanat dallarında bu tarz bir kutsama yok. Her film güzeldir, her resimden çıkarılacak dersler vardır, her heykelde güzel bir yan bulunur, diyene pek rastlanmaz. Bense kitapları üçe ayırıyorum: iyi kitap, kötü kitap, boş kitap. Bazı kitaplar hem iyi hem kötü olabilir. Ne demek her kitap güzeldir? Biraz gerçekçi ve mantıklı olmalıyız.

14. Bu parçanın anlatımıyla aşağıdakilerden hangisi amaçlanmıştır?

- A) Karşılaştırma yapma
- B) İzlenim kazandırma
- C) Olay örgüsünü sırasıyla verme
- D) Açıklama yapma
- E) Kanıları değiştirme

Fatma, Gürhan, Hüseyin, Kerim ve Leyla adlı kişilerin abone oldukları K, B, C, D ve E gazeteleri ile S, T ve Y dergileriyle ilgili şunlar bilinmektedir:

- K, B ve E gazeteleri ile S dergisine ikişer, diğerlerine birer kişi abone olmuştur.
- Hasan ve Fatma'nın üçer, diğerlerinin ikişer aboneliği vardır.
- Fatma, 2 gazete ve 1 dergiye abonedir.
- Kerim ve Leman'ın abone oldukları gazetelerin ikisi de aynıdır.
- B gazetesi ile S ve T dergilerine aynı kişi abonedir.

15. Bu bilgilere göre, Fatma aşağıdakilerden hangisine abone olmuş olamaz?

- A) B gazetesi
- B) T dergisi
- C) D gazetesi
- D) S dergisi
- E) C gazetesi

16. Rakamları farklı iki basamaklı en büyük doğal sayı ile üç basamaklı en küçük doğal sayının farkı kaçtır?

- A) 200
- B) 198
- C) 197
- D) 196
- E) 195

OBEB(a,b) = 1 ve

$$\frac{a}{b} = \frac{18}{24}$$

17. Olduğuna göre, a + b toplamı kaçtır?

- A) 8
- B) 7
- C) 6
- D) 5
- E) 4

18. $A = \frac{5}{19} - \frac{3}{13}$ olduğuna göre, $x = \frac{16}{13} - \frac{43}{19}$ sayısının A türünden ifadesi aşağıdakilerden hangisidir?

- A) -1 -A
- B) 1 + A
- C) 2 - A
- D) -1 + 3A
- E) 2 - 2A

$$\frac{2 - |x - 2|}{x^2 + 5} > 0$$

19. eşitsizliğini sağlayan x doğal sayılarının toplamı kaçtır?

- A) 1
- B) 3
- C) 5
- D) 6
- E) 10



$$2^x = 3$$

$$3^y = 15$$

$$5^z = 250$$

eşitlikleri veriliyor.

20. Buna göre, x, y, z sayılarının doğru sıralanılışı aşağıdakilerden hangisidir?

- A) $x > y > z$
B) $x > z > y$
C) $x = z > y$
D) $x > y = z$
E) $z > y > x$

$$^a\sqrt{32^{a+4}} = 8^5$$

21. eşitliğini sağlayan a değeri aşağıdakilerden hangisidir?

- A) 2 B) 3 C) 4 D) 5 E) 6

Bahar, Doğan'dan 2 yıl sonra doğmuştur.

22. Bugün yaşlarının toplamı 6 olduğuna göre, Bahar, Doğan'ın yaşına geldiğinde Doğan kaç yaşında olacaktır?

- A) 3 B) 4 C) 5 D) 6 E) 7

Tuz oranı %a olan 2a gram tuzlu su karışımına 20 gram daha tuz eklenirse tuz oranı $\%(a+40)$ oluyor.

23. Buna göre, a kaçtır?

- A) 6 B) 9 C) 12 D) 15 E) 18

a sayısı b ile doğru, c ile ters orantılıdır.

24. a = 3 iken, b = 4 ve c = 2 oluyorsa, b = 6 ve c = 4 iken a kaç olur?

- A) $\frac{27}{8}$ B) $\frac{13}{4}$ C) $\frac{25}{8}$ D) 3 E) $\frac{11}{4}$

İbrahim Bey, A ilacını 3 saatte bir, B ilacını bir, C ilacını 5 saatte bir içmektedir.

25. Üç ilacı birlikte ilk kez pazartesi saat 6.30'da alacağına göre, üç ilacı birlikte 4. kez ne zaman alır?

- A) Pazar 6.30
B) Pazar 18.30
C) Pazartesi 6.30
D) Pazartesi 12.30
E) Pazartesi 18.30

Ali, Berna ve Cemil'in yaşları sırası ile a, b, c dir.

- $\frac{a}{b}$ oranı her sene artmakta
- $\frac{a}{c}$ oranı her sene azalmakta

26. Olduğuna göre, bu üç kişinin yaşlarının sıralaması aşağıdakilerden hangisidir?

- A) $a < b < c$
B) $c < b < a$
C) $c < a < b$
D) $b < a < c$
E) $a < c < b$

27. 8 kız, 10 erkek, kızlar bir arada olmak üzere yanyana kaç farklı şekilde sıralanırlar?

- A) $8! \cdot 10$ B) $8! \cdot 11!$ C) $8 \cdot 12!$
D) $2! \cdot 8!$ E) $2 \cdot 8! \cdot 10!$

$$2x + y + 4 = 0$$

$$6x + 3y - 3 = 0$$

28. Doğruları arasındaki uzaklığı yükseklik kabul eden eşkenar üçgenin alanı kaç birimkaredir?

- A) $\frac{2\sqrt{3}}{3}$ B) 4 C) 6 D) $\frac{5\sqrt{3}}{3}$ E) $10\sqrt{3}$

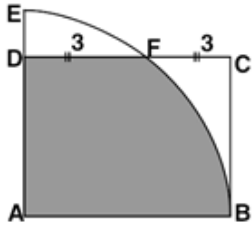

ABCD bir dikdörtgen
A, çeyrek dairenin merkezi
 $IDFI = IFCI = 3$ cm

29. Yukarıdaki verilere göre, taralı alan kaç cm^2 'dir?

- A) $6\pi + \frac{9\sqrt{3}}{2}$ B) $3\pi + \frac{9\sqrt{3}}{2}$
C) $6\pi - \frac{9\sqrt{3}}{2}$ D) $3\pi + 9\sqrt{3}$
E) $6\pi + 3\sqrt{3}$

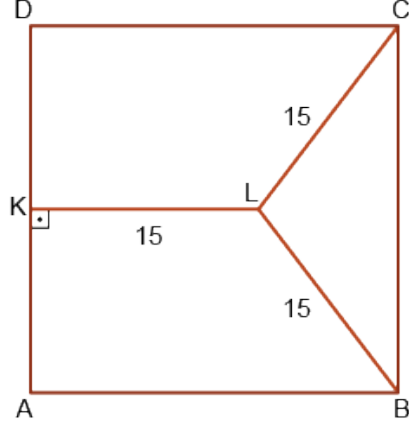

ABCD kare

$[LK] \perp [AB]$

$|KL| = |LB| = |LC| = 15$ cm

30. Verilenlere göre $|AB|$ kaç cm'dir?

- A) 24 B) 26 C) 28 D) 30 E) 32



1. Aşağıdakilerden hangisi Büyük Selçuklu Devleti'ndeki hukuk sistemi ile ilgili doğru bir bilgi değildir?

- A) Büyük Selçuklular'da hukuk şer'i ve örfi olmak üzere ikiye ayrılmıştır.
B) Şer'i hukukun temeli Kur'an-ı Kerim ve hadistir.
C) Örfi hukukun temelini eski Türk gelenekleri oluşturur.
D) Şer'i davalara emir-i dad, örfi davalara ise kadılar bakmıştır.
E) Yüksek mahkeme statüsüne sahip olan Divan-ı Mezalim'e sultan başkanlık etmiştir.

Türkiye Selçuklu Devleti'ndeki;

- Bizans ile Miryokefalon Savaşı'nın yapılması,
- III. Haçlı Seferi'ne karşı mücadele edilmesi,
- Anadolu'da Türk birliğinin büyük ölçüde gerçekleştirilmesi

2. Gelişmeleri Selçuklu hükümdarlarından hangisi döneminde yaşanmıştır?

- A) Süleyman Şah
B) I. Kılıç Arslan
C) II. Kılıç Arslan
D) I. Gıyaseddin Keyhüsrev
E) I. İzzeddin Keykavus

3. Osmanlı Devleti'nde, vefat eden kişinin mirasçılarının isteği üzerine kadı tarafından düzenlenen, kişinin taşınır taşınmaz bütün malları ile alacaklarını içeren resmi kayıtlar aşağıdakilerden hangisidir?

- A) Tevarüs B) Mühimme C) Tahrir
D) Vakıf E) Tereke

Osmanlılık fikri ile; Osmanlı Devleti'ni oluşturan bütün milletleri adalet, eşitlik, hürriyet ölçüleri içinde bir arada tutup Osmanlı toplumu oluşturmak amaçlanır.

4. Osmanlılık fikrine uygun olarak;

- I. Tanzimat Fermanı,
II. Islahat Fermanı,
III. Sened-i İttifak

belgelerinden hangileri ilan edilmiştir?

- A) Yalnız I B) Yalnız II
C) I ve II D) II ve III
E) I, II ve III

5. Osmanlı Devleti aşağıdaki antlaşmalardan hangisiyle Kuzey Afrika'dan tamamen çekilmiştir?

- A) Berlin B) Londra C) Uşi
D) Atina E) İstanbul

Cumhuriyet Dönemi'nde Türk dili üzerine çalışmalar yapılmıştır. Bu çalışmalar ile Türkçe'nin zenginliği ortaya koyulurken, yabancı dillerin boyunduruğundan da kurtarılması amaçlanmıştır.

6. Yukarıdaki çalışmaların Atatürk'ün hangi ilkesi doğrultusunda olduğu söylenebilir?

- A) Devletçilik B) Halkçılık
C) Laiklik D) Cumhuriyetçilik
E) Milliyetçilik

Mustafa Kemal Atatürk sadece bir devlet adamı olarak değil komutan olarak da Türk milletinin kaderine yön vermiş bir liderdir. Kurtuluş Savaşı'nın yanında I. Dünya Savaşı'ndaki başarıları da bu durumun göstergesidir.

7. Aşağıdaki savaşlardan hangisi Mustafa Kemal'in 1914-1918 yılları arasında Türk milletinin kaderine yaptığı etkiye örnek olarak gösterilemez?

- A) Anafartalar Savaşı
B) Arıburnu Mücadelesi
C) Muş ve Bitlis'in Kurtuluşu
D) Dumlupınar Meydan Muharebesi
E) Conkbayırı Zaferi

**8. Çukurova ve çevresinde organize olan Kuvay-ı Millîye hareketi aşağıda verilen bölgesel cemiyetlerden han-gisine bağlı olarak faaliyet göstermiştir?**

- A) Doğu Anadolu Müdafaa-i Hukuk Cemiyeti
- B) Alyans İsrailit ve Makabi Cemiyeti
- C) Trakya Paşaeli Cemiyeti
- D) Millî Kongre Cemiyeti
- E) Kilikyalılar Cemiyeti

Maarif Kongresi, eğitim sisteminin sorunlarını görüşmek üzere Mustafa Kemal tarafından Ankara'da toplanmıştır.

9. Kongrenin toplandığı zaman düzenli ordu Yunanlılar ile aşağıdaki savaşlardan hangisini yapmaktadır?

- A) Kütahya - Eskişehir
- B) I. İnönü
- C) II. İnönü
- D) Sakarya
- E) Büyük Taarruz

TBMM, Lozan'a gönderilen heyetten kapitülasyonlar ve Ermeni Yurdu konularında kesinlikle taviz verilmemesini istemiştir.

10. Bu durum aşağıda verilenlerden hangisiyle açıklanabilir?

- A) Azınlıklara hiçbir hak verilmeyeceği
- B) Ekonomik taviz verilebileceği
- C) Ermenilerle hâlâ mücadele edildiği
- D) Bağımsızlıktan hiçbir şekilde taviz verilmeyeceği
- E) TBMM'de ekonomik sıkıntılar yaşandığı

11. Yeni Türk Devleti'nde toplumsal alanda eşitliği sağlamaya yönelik yapılan çalışmalar arasında aşağıdakilerden hangisi yoktur?

- A) Soyadı Kanunu
- B) Tevhid-i Tedrisat Kanunu
- C) Türk Medeni Kanunu
- D) Kılık Kıyafet Kanunu
- E) Teşvik-i Sanayi Kanunu

I. Dünya Savaşı sonrası silahlanmanın hızla devam etmesi ve yeni bir dünya savaşının çıkabileceği ihtimaline karşı doğu sınırını güvence altına almak isteyen Türkiye, Sadabad Pakti'nda yer almıştır.

12. Aşağıdakilerden hangisi Sadabat Pakti'nda Suriye'nin yer almamış olmasının nedeni olarak gösterilebilir?

- A) Suriye'nin Türkiye Cumhuriyeti'ni tanımaması
- B) Suriye ile Türkiye arasında Hatay sorununun yaşanıyor olması
- C) Suriye'nin savaş yanlısı olması
- D) Suriye'nin İran ile savaş halinde olması
- E) Suriye'nin Alman yanlısı bir politika izlemesi

13. Aşağıdakilerden hangisi I.TBMM Dönemi'ne ait bir faaliyet değildir?

- A) Saltanatın kaldırılması
- B) İstiklal Marşı'nın kabulü
- C) Lozan Görüşmelerine başlanması
- D) Lozan Antlaşması'nın onaylanması
- E) Düzenli ordunun kurulması

Türkiye'de doğal afetler nedeniyle can ve mal kayıpları yaşanmaktadır.

14. Aşağıdakilerden hangisi bu kayıpları azaltmak için afet öncesinde alınabilecek önlemlerden biri olamaz?

- A) Doğal afet konusunda riskli bölgelerin tespit edilmesi
- B) Uzaktan algılama ve CBS ile yeni oluşabilecek risk alanlarının tahmini
- C) Olabilecek afet tehdidine karşı erken uyarı sistemlerinin geliştirilmesi
- D) Doğal afet konusunda gerekli eğitimlerin verilmesi
- E) Afetten etkilenenler için güvenli bir yeni yaşam alanı oluşturulması

15. Türkiye'nin aşağıdaki özelliklerinden hangisi Kuzey Yarımküre'de yer almasıyla açıklanabilir?

- A) 2. ve 3. saat dilimlerinde yer alması
- B) Ortalama yükseltisinin fazla olması
- C) Üç tarafının denizlerle çevrili olması
- D) Temmuz ayında yaz mevsiminin yaşanması
- E) Asya ve Avrupa kıtaları arasında yer alması



16. Harita üzerinde numaralandırılarak verilen yerler ile ilgili aşağıdaki özelliklerden hangisi mutlak konum sonucunda ortaya çıkmıştır?

- A) III numaralı yerde dağların kıyıya paralel uzanması
- B) IV numaralı yerde delta ovasının bulunması
- C) I numaralı yerde dağların kıyıya dik uzanması
- D) V numaralı yerde yerel saatin daha ileride olması
- E) II numaralı yerde sanayi tesislerinin daha yoğun ol

- I. Ağrı, Ahmed-i Hani Havalimanı
- II. Trabzon Havalimanı
- III. Merzifon Havalimanı
- IV. Bursa Yenişehir Havalimanı

17. Yukarıda verilen havalimanlarımızdan hangilerinde sadece iç hat seferleri yapılmaktadır?

- A) I ve II B) I ve III C) I ve IV
- D) II ve IV E) III ve IV



18. Bu yerlerde nüfusun yoğun olmasında etkili olan un-sur aşağıdakilerin hangisinde yanlış verilmiştir?

	Yer	Ekonomik Faaliyet
A)	I	Sanayi
B)	II	Tarım
C)	III	Turizm
D)	IV	Ulaşım
E)	V	Turizm

- Yüksek sıcaklığa karşı dayanıklıdır.
- İtfaiyeci elbiseleri yapımında kullanılır.
- Fren balataları yapımında kullanılır.

19. Özellikleri verilen maden aşağıdakilerden hangisidir?

- A) Asbest B) Feldspat C) Bor
- D) Krom E) Fosfat

20. 1982 Anayasasına göre TBMM genel oyla seçilen kaç milletvekilinden oluşur?

- A) 400 B) 450 C) 550 D) 600 E) 650

21. 1982 Anayasasına göre milletvekili seçilmek için en az kaç yaşını doldurmuş olmak gereklidir?

- A) 18 B) 20 C) 25 D) 30 E) 35



22. Yargıtay Cumhuriyet Başsavcısını aşağıdakilerden hangisi atar?

- A) Anayasa Mahkemesi
- B) Yargıtay
- C) Cumhurbaşkanı
- D) TBMM
- E) Uyuşmazlık Mahkemesi

23. Milli Güvenlik Kurulunun gündemini aşağıdakilerden hangisi belirler?

- A) Genelkurmay Başkanı
- B) Milli savunma bakanı
- C) Cumhurbaşkanı yardımcısı
- D) Cumhurbaşkanı
- E) Dışişleri bakanı

24. 1982 Anayasasına göre Yüce Divan sıfatıyla yargılama yapan yüksek mahkeme aşağıdakilerden hangisidir?

- A) Danıştay
- B) Yargıtay
- C) Uyuşmazlık Mahkemesi
- D) Anayasa Mahkemesi
- E) HSK

25. Belediyenin taşınır ve taşınmaz mallarını idare etme yetkisi kimdedir?

- A) Belediye meclisi
- B) Belediye encümeni
- C) Vali
- D) Belediye başkanı
- E) Kaymakam

26. 2021 yılı Dünya bankası başkanı görevini yürüten isim aşağıdakilerden hangisidir?

- A) Jim Yong Kim
- B) Kristalina Georgieva
- C) David Malpass
- D) Christine Lagarde
- E) Mario Draghi

27. 2021 Eurovision Şarkı Yarışması'na hangi ülke ev sahipliği yapacaktır?

- A) Hollanda
- B) Rusya
- C) İspanya
- D) Almanya
- E) Polonya

28. 2021 yılı Türkiye Cumhuriyet Merkez Bankası Başkanı aşağıdakilerden hangisidir?

- A) Şahap Kavcıoğlu
- B) Mevlüt Çavuşoğlu
- C) Lütfi Elvan
- D) Murat Çetinkaya
- E) Mahmut Özer

29. Doğumunun 175. yılında TÜRKSOY Daimi Konseyi kararı ile 2020 yılı olarak ilan edilen Kazakistan yazılı edebiyatının kurucusu ve büyük şair aşağıdakilerden hangisidir?

- A) Alıkul Osmonov
- B) Cengiz Aytmatov
- C) Toktogul Satylganov
- D) Abay Kunanbay
- E) Muhtar Şahanov

30. Türk edebiyatının ilk postmodern romanı "Tutunamayanlar"ı yayımlayarak yeni bir dönemin kapılarını aralayan, "Korkuyu Beklerken", "Oyunlarla Yaşayanlar" adlı eserlerinin yazarı aşağıdakilerden hangisidir?

- A) Sabahattin Ali
- B) Yaşar Kemal
- C) Abidin Dino
- D) Rifat Ilgaz
- E) Oğuz Atay

CEVAP ANAHTARLARI

GENEL YETENEK

- | | | | | |
|------|-------|-------|-------|-------|
| 1) E | 7) B | 13) A | 19) D | 25) E |
| 2) D | 8) D | 14) A | 20) E | 26) C |
| 3) A | 9) E | 15) B | 21) A | 27) B |
| 4) B | 10) B | 16) B | 22) D | 28) D |
| 5) B | 11) C | 17) B | 23) C | 29) A |
| 6) B | 12) B | 18) A | 24) A | 30) A |

GENEL KÜLTÜR

- | | | | | |
|------|-------|-------|-------|-------|
| 1) D | 7) D | 13) D | 19) E | 25) D |
| 2) C | 8) E | 14) E | 20) D | 26) C |
| 3) E | 9) A | 15) D | 21) A | 27) A |
| 4) C | 10) D | 16) E | 22) C | 28) A |
| 5) C | 11) E | 17) B | 23) D | 29) D |
| 6) E | 12) B | 18) A | 24) D | 30) E |



ÖZEL EĞİTİM VE REHBERLİK HİZMETLERİ
GENEL MÜDÜRLÜĞÜ



EKPSS MEBÖZEL DENEME SINAVI

Genel Yetenek - Genel Kültür

13

LİSANS





Büyüklerimizi bayramlarda ziyaret etmeli, hiç olmadı telefonla arayıp hâllerini hatırlarını sormalıyız.

1. Bu cümledeki altı çizili söz yerine aşağıdakilerden hangisi kullanılırsa cümlelerin anlamında bir değişme olmaz?

- A) üstelik B) hatta C) en azından
D) ayrıca E) çok çok

Bu kadar da olmaz artık! Göz var izan var. İzansız insanla bir arada olmak çok zor.

2. Aşağıdaki cümlelerin hangisinde bu parçada altı çizili sözcükle aynı anlama gelen bir sözcük kullanılmıştır?

- A) Herkes ölçüyü tutturamıyor. Oysaki ölçüyü tutturmak pek çok sorunu engeller.
B) Düzeni sağlamak için ne yapılması gerekiyorsa onu yapacaktık hepimiz.
C) Biliyoruz ki kardeşler arasında dengeyi kurmak anne ve babalara önemli sorumluluk yükler.
D) Bu konuyu izah edebilecek kavrama gücüne ve anlayışa sahip olduğunu söylerler.
E) Hisler insanı yanıltmaz, insana yol göstermede duyguların büyük yardımı olur.

3. Aşağıdaki cümlelerden hangisi anlamca ötekilerden farklıdır?

- A) Onunla henüz anlaşmış değil.
B) Ne yaptığından haberim yok değil.
C) Festival bir ay sonrasına ertelenmiş.
D) Böyle bir yerde ev alınmaz olur mu?
E) Bizi hiç aramayıp sormayacak değil ya!

(I) Doğadan, bitkilerden, hayvanlardan, işaretlerden söz açılınca, aynı zamanda şiirden de söz açılmış olacağı için, doğal olarak Latife Tekin'den de söz açılmış olur. (II) "Şiir, şiirde açılır." dememişlerse de demiş olduk böylece. (III) Latife Tekin yalnızca yeni bir yazı, yeni bir gerçekçilik getirmekle kalmadı, şiiri de yazdıklarıyla etkiledi, besledi. (IV) Latife'nin has demeyelim ama tutkulu okurları arasında şairlerin de olması bundan, onu şiir gibi okuyor olmalarından. (V) Zira o da yeni bir şiir yazıyor, yoksulların şiirini.

4. Bu parçadaki numaralanmış cümlelerle ilgili olarak aşağıdakilerden hangisi söylenemez?

- A) I. cümlede, olağan bir durumdan söz edilmektedir.
B) II. cümlede, doğrudan anlatım cümlesi kullanılmıştır.
C) III. cümlede, yazarın şiire katkılarından bahsedilmiştir.
D) IV. cümlede, yargı gerekçesiyle verilmiştir.
E) V. cümledeki yargı, bir önceki yargının amacıdır.

Bugün hava güzel
Bugün içim içime sığmıyor
Annemden mektup aldım
Memlekette gibiyim
Allah'a çok şükür karnım tok
Elimi uzatsam kahve fincanı dudaklarımdadır
Kuşlar kaçmıyor benden
Bir güvercin kanadında okşuyorum
Göklerin maviliğini

5. Bu dizelerde aşağıdaki ses olaylarından hangisi yoktur?

- A) Ünlü daralması
B) Ünsüz düşmesi
C) Ünsüz yumuşaması
D) Ünsüz benzeşmesi
E) Ünlü düşmesi



6. Aşağıdaki cümlelerin hangisinde birleşik sözcük sıfat tamlaması biçiminde oluşmuştur?

- A) Hayat yapbozunun parçalarını doğru yerlere yerleştirenler genelde kazanırlar.
- B) Bu bölgede dalgakıran olduğu için denizde yüzmek keyifli oluyor.
- C) Afrika'da sivrisineklerin yaydığı sıtma hastalığı oldukça yaygın.
- D) Annemin yetiştirdiği akşamsefası bahçemize güzellik katıyordu.
- E) Beşiktaş Çarşısı, kalabalığın hiç azalmadığı bir yer.

Öğretmen, en hayırlı vârisini kendi elleriyle yetiştiren kişidir. Bir insanın hayatına dokunur ve o hayatın geri kalanını tamamen değiştirir. Bir tohum eker ve yıllar sonra o tohumun meyvesini gıptayla seyreder. Bu yönüyle öğretmenlik, nasibi en bol meslektir.

7. Bu parçada aşağıdakilerden hangisi yoktur?

- A) Fiil cümlesi
- B) İsim cümlesi
- C) Devrik cümle
- D) Olumlu cümle
- E) Bağlı cümle

8. Aşağıdaki cümlelerin hangisinde büyük harflerin kullanımıyla ilgili bir yanlışlık yapılmıştır?

- A) Mustafa Efendi, kapının önündeki çuvalı sırtlayıp yoluna devam etti.
- B) Kaplumbağa Terbiyecisi Tablosu, Osman Hamdi Bey'in eseridir.
- C) Yurt dışından yeni dönen sporcularımızı Vali dün makamında ağırladı.
- D) Onuncu Yıl Marşı, iki büyük şairimiz tarafından kaleme alınmıştır.
- E) Sıcak yaz günlerinde Maraş dondurmasının yerini hiçbir şey tutamaz

Maksim Gorki'nin otobiyografik üçlemesinin ilk cildi "Çocukluğum" şöyle bir dramatik sahneyle açılır () Küçük Aleksey, babasının ölüm döşeninde yattığı odada ninesinin arkasına saklanarak olup biteni anlamaya çalışır () Aleksey'in babasının hayata veda ettiği bu dakikalarda beklenmedik bir şey () en azından okuyucunun beklemediği bir şey () olur () Annesi bir anda yere yığılır ve büyük bir acı içinde kıvranmaya başlar.

9. Bu parçada parantezle boş bırakılan yerlere aşağıdaki noktalama işaretlerinden hangisi sırasıyla getirilmelidir?

- A) (:) (.) (-) (-) (?)
- B) (:) (.) (-) (-) (:)
- C) (:) (.) (;) (.) (;)
- D) (.) (.) (.) (.) (:)
- E) (.) (.) (.) (.) (.)

İnsanlar çocukluktan sıkılıp büyümek için acele ediyorlar, sonra yine çocuk olmanın özlemini duyuyorlar. Para kazanmak için sağlıklarını kaybediyorlar, sonra sağlıklarını kazanmak için paralarını kaybediyorlar. Gelecekle ilgili endişelenmekten şimdiki unutuluyorlar. Sonra da ne şimdiki ne geleceği yaşayabiliyorlar. Deneyim iyi bir öğretmendir, diyorlar ama deneyimin faturasını ödemek istemiyorlar. Hayatlarını kazanmak için eğitim alıyorlar ama yaşam ustası olmayı bilmiyorlar. Bu nedenle de hiç ölmeyecekmiş gibi yaşıyorlar, hiç yaşamamış gibi ölüyorlar.

10. Bu parçada vurgulanan düşünce aşağıdakilerden hangisidir?

- A) İnsanoğlu hayatın tadına varmayı becerememektedir.
- B) İnsanlar, memnuniyetsizlikleri ve kararsızlıkları nedeniyle doğru kararlar veremezler.
- C) İnsanların hepsi, hayatları içinde aynı yanlışları yaparlar.
- D) İnsanoğlunun memnuniyet duygusunu yaşaması mümkün değildir.
- E) İnsanoğlu, korkuları yüzünden hayatını anlamlandıramamaktadır.



Düşünme; deneme, yeniden deneme ve kavrama, kurma olup; kaynağı merakı dayanır. (I) Merak, mevcut cevaplarla yetinmemek, tatmin olmamak, onlardan kuşku duymak, bilme, anlama isteğiyle, ikna olmaya ulaşmayı aramaktır. (II) İknada da “bu, budur” demek, düşünmeyi mutlaklaştırır, yolunu keser. (III) Bunun yerine “ben böyle düşünüyorum” demek, düşünmeye yeni ufuklar, yeni yollar ve yeni çareler açar. (IV) Doğru düşünme, değişmez doğru ve ilkeleri makul ölçülere indirmekle sağlanır. (V) Bu tutumdan vazgeçilirse ezberleme artar, düşünmeye duyulan ihtiyaç azalır, sorunlar karşısında çözüm üretme kapasitesi oldukça zayıflar.

11. Bu parça iki paragrafa ayrılmak istense ikinci paragraf kaçınıcı cümleden itibaren başlar?

- A) I B) II C) III D) IV E) V

Sanat, insanların birbirlerini anlamalarını sağlayan bir iletişim aracıdır. Sanat “her zaman, farklı ülkelerden ve kültürlerden insanların, farklı cinsler, farklı sosyal, etnik ya da güç grupları arasında köprü kurar. Sanat, insanlar arasındaki farklılıkları, çatışmaları ve baskıları bir tarafa bıraktıracak ve onların birlikte yaşayabilme becerilerini denemelerini sağlar. Bu anlamda sanatın, renk, dil, din, ırk ayrımı yapmadan, tüm dünyanın paylaştığı evrensel bir araç, yani ortak bir görsel dilin oluşmasını sağladığı söylenebilir. Sanat eğitiminin temel fonksiyonlarından biri insanlık tarihimizi bize bildirmek, kim olduğumuzu; neye ve nasıl inandığımızı anlamamıza yardımcı olmaktır.

12. Metinde aşağıdakilerden hangisine değinilmemiştir?

- A) Sanat, tanımadığımız insanları ve kültürlerini bize anlatır.
B) İnsanlık tarihinin bugüne taşınmasında ve bildirilmesinde o-önemli araçlardan biri sanat eserleridir.
C) Evrensel değerlerin paylaşılmasında farklı sanat teknikleri ayıncı bir unsur olabilir.
D) Birlikte yaşayabilme becerilerini kazandırmada sanatın işlevi yaşamsaldır.
E) Kişinin benliğini tanımada sanat eserlerinin önemi yadsınamaz.

Yüksek dağlardan hızla akan su genellikle geniş bir düzlüğe ya da az eğimli bir araziye varır. Ara-

zide ilerlerken nehrin doğal bir engelle karşılaşması, bazı hayvanların nehir yatağının yakınına yuva yapması ya da nehir kanalının bir yanındaki tortul malzemenin yapısının farklı olması gibi doğal nedenler sonucunda, nehir yatağının yönü hafifçe değişebilir. Suyun akış hızı, yön değişikliği sonucunda oluşan kavisin dış kısmında iç kısmında olduğundan daha yüksektir. Dış kısımdan aşınarak nehre karışan tortul kavisin, suyun daha yavaş aktığı iç bölümünde birikir. Suyun hızla çarptığı yerin aşınarak genişlemesi, daha yavaş aktığı yerin ise tortul birikimi sonucu daralması kavisin daha kıvrımlı hâle gelmesine neden olur. Böylece nehir yatağı yanlara doğru kayar ve tıpkı bir yılan gibi ilerler. Nehir yatağının çizdiği S biçimindeki kıvrımlara “menderes” adı verilir.

13. Bu parça aşağıdaki sorulardan hangisine karşılık söylenmiş olabilir?

- A) Neden bazı nehirler kıvrılarak akar?
B) Nehir yatağına ne ad verilir?
C) Nehir akış hızını etkileyen unsurlar nelerdir?
D) Nehirler hangi yöne akar?
E) Nehirler nasıl akar?



İnsanı merkeze alan; ilişkilerini, duygularını, hayatın görünmez kaosunu anlatan romanlara çocukken de hayrandım. Yazarken de mümkün olduğunca hayatın genişliğini kucaklayan bu anlatımı seviyorum. Bu kitap, bu klasik anlatıma imkân veriyor, Osmanlı'nın çökmeye başladığı, çok hareketli, çelişkili, acılı, keskin bir dönemi içeriyor ve insan ilişkileri de çağa uygun bir biçimde keskinleşiyor. Romancı için zengin bir malzeme, dil itibarıyla da geniş bir yol açıyor; hayatın bütün kuytularına sızabiliyorsun.

14. Bu parçada sözü edilen eser ve yazarı ile ilgili aşağıdakilerden hangisine ulaşamaz?

- A) İnsanın çevresinde olup biteni anlatan kitapları sevdiğine
- B) Klasik bir anlatım için uygun bir içeriğe sahip olduğuna
- C) Zengin içerikle zengin bir anlatımı elde ettiğine
- D) Hayatın en ücra köşelerine ulaşabildiğine
- E) Kişisel problemlerini eserlerine zaman zaman yansıttığına

Bir gün içinde sabah veya akşam saatlerinde bir fotoğraf stüdyosuna gelen kadınlardan Aysun, Cansu, Gizem ve Işık ile erkeklerden Barbaros, Demir, Emrah, Fatih ve Hasan adlı kişiler vesikalık fotoğraf veya düğün fotoğrafı çekirtmişlerdir. Her kişinin yalnızca bir tür fotoğraf çekirttiği günle ilgili olarak şunlar bilinmektedir:

- Sabah saatlerinde fotoğraf çekirenler Aysun, Cansu ve Hasan'dır.
- Akşam saatlerinde vesikalık fotoğraf çekiren iki kişiden biri Barbaros'tur.
- Düğün fotoğrafı çekiren yalnızca 3 çift vardır.
- Aysun, Gizem ve Işık düğün fotoğrafı çekirtmişlerdir.

15. Bu bilgilere göre, sabah saatlerinde düğün fotoğrafı çekiren kişi aşağıdakilerden hangisidir?

- A) Barbaros B) Emrah C) Demir
- D) Hasan E) Cansu

16. Rakamları farklı üç basamaklı dört pozitif tam sayının toplamı 430 olduğuna göre bu sayıların en büyüğü en çok kaçtır?

- A) 114 B) 120 C) 122 D) 124 E) 134

p_1 ve p_2 birbirinden farklı asal sayılar olmak üzere, $x = p_1^a \cdot p_2^b$ ve $y = p_1^c \cdot p_2^d$ doğal sayıları için

$$\text{EBOB}(x, y) = p_1^s \cdot p_2^t$$

$$\text{EKOK}(x, y) = p_1^m \cdot p_2^n$$

Eşitlikleri veriliyor.

Buna göre,

I. $a < c$ ise $s = c$ 'dir.

II. $b \neq d$ ise $t < n$ 'dir.

III. $a + c = s + m$

17. İfadelerinden hangileri doğrudur?

- A) Yalnız II
- B) Yalnız III
- C) I ve II
- D) I ve III
- E) II ve III

$$a = 0,325$$

$$b = 0,32\bar{5}$$

$$c = 0,3\bar{25}$$

$$d = 0,\overline{325}$$

18. Olduğuna göre, a, b, c ve d sayılarının büyükten küçüğe sıralanışı aşağıdakilerden hangisidir?

- A) $a > b > c > d$
- B) $d > c > b > a$
- C) $c > b > d > a$
- D) $b > d > c > a$
- E) $b > c > d > a$

$$1 < x < 2 \text{ olmak üzere,}$$

$$|x - 1| + |2x + 2| + |3x - 6|$$

19. İfadesi aşağıdakilerden hangisine eşittir?

- A) $-4x + 3$
B) $2x - 9$
C) $6x - 5$
D) 7
E) 9

$$(0,25)x+1 = (0,5)x+5$$

20. Eşitliğini sağlayan x değeri kaçtır?

- A) 3 B) 4 C) 5 D) 6 E) 7

$$\sqrt[3]{x+1} = 4$$

21. Denklemi sağlayan x değeri kaçtır?

- A) 4 B) 6 C) 8 D) 9 E) 27

Bir anne ile kızının yaşları 45 ve 13 tür.

22. Kaç yıl sonra yaşları toplamının yaşları farkına oranı $\frac{2}{5}$ olur?

- A) 7 B) 8 C) 9 D) 10 E) 11

a litre alkol ile 4a litre su karıştırılıyor.

23. Buna göre, karışımın su oranı yüzde kaçtır?

- A) 20 B) 40 C) 60 D) 70 E) 80

Berfin ve Nuran'ın bulunduğu a kişilik bir grup piknik yapacaktır.

Berfin, "Ben her bir kişiye, kişi sayısı kadar su ve b tane kek getiririm."

Nuran, "Ben de iki kişiye 1 kutu düşecek kadar meyvesuyu getiririm." demiştir.

24. Buna göre; kek sayısının, su ve meyve suyu toplam sayısına oranı nedir?

- A) $\frac{2}{a^2 + b}$ B) $\frac{2b}{2a + 1}$ C) $\frac{2b}{a^2 + a}$
D) $\frac{a + 2b}{a^2}$ E) $\frac{a^2 + a}{2b}$

Enver arkadaşlarıyla 10 günde bir halı saha maçı yapmaktadır.

25. Buna göre, Enver bir pazar günü maç yaptıktan en az kaç gün sonra yine bir pazar günü maç yapar?

- A) 30 B) 40 C) 50 D) 60 E) 70

Bir tüccar tanesi a TL den aldığı 100 adet bardağın $\frac{1}{5}$ 'ini taşıma esnasında kırıyor.

26. Buna göre, tüccarın %40 kâr elde etmesi için kalan bardakların tanesini kaç TL den satması gerekir?

- A) $\frac{a}{3}$ B) $\frac{a}{2}$ C) a
D) $\frac{3a}{2}$ E) $\frac{7a}{4}$

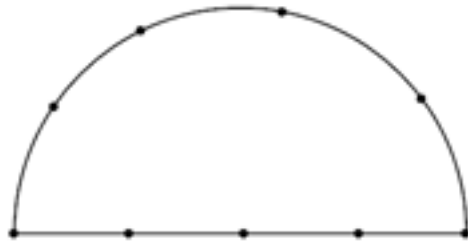

27. Şekildeki yarım çember üzerindeki 9 noktadan kaç farklı doğru oluşur?

- A) 3 B) 22 C) 27 D) 31 E) 35

A(2, -3) noktasının $3x - 4y + 2 = 0$ doğrusuna göre simetriği B(a, b) noktasıdır.

28. Buna göre, $|AB|$ kaç birimdir?

- A) 4 B) 5 C) 6 D) 8 E) 10

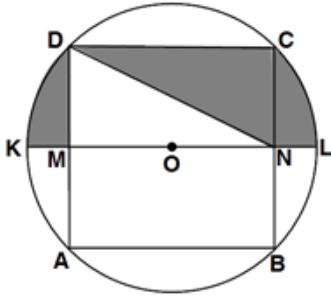

[KL] çaplı O merkezli çemberde

ABCD kare

$|KL| = 8$ cm

29. Yukarıdaki verilere göre, taralı alanlar toplamı kaç cm^2 'dir?

- A) 12π B) 10π C) 8π
D) 6π E) 4π

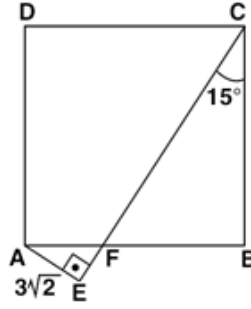

ABCD bir kare

$[AE] \perp [CE]$

$m(\widehat{FCB}) = 15^\circ$

$|AE| = 3\sqrt{2}$ birim

30. Yukarıdaki verilere göre, Çevre(ABCD) kaç birimdir?

- A) 12 B) 16 C) 18 D) 20 E) 24

I. Tarihte Türk adını bir devlet adı olarak kullanan ilk devlettir.

II. Siyasal varlıklarına Uygur Devleti son vermiştir.

III. Devletin kurucusu Kutluk İltiş Kağan'dır.

IV. Kurulmadan evvel bir süre Avar Devleti içerisinde yaşamışlardır.

V. Doğu-Batı (ikili teşkilat) sistemini uygulamışlardır.

1. Yukarıda verilen özelliklerden hangileri I. Kök Türk Devleti ile ilgilidir?

- A) I - II - III. B) I - IV - V. C) II - III - IV.
D) I - III - V. E) I - II - IV

Malazgirt Savaşı'ndan sonra Anadolu'da başlayan Türk ilerleyişini durdurmak isteyen Bizans'a karşı kazanılan bu zafer, Anadolu'nun bir Türk yurdu olduğunu ve Türklerin Anadolu'dan atılmayacağını ispatladı. Bizans bu savaşla savunmaya geçti ve bir daha saldırı gücünü kendinde bulamadı.

2. Yukarıda bahsedilen savaş aşağıdakilerden hangisidir?

- A) Pasinler
B) Yassıçemen
C) Dandanakan
D) Koyunhisar
E) Miryokefalon

İstanbul'un fethi için Yıldırım Bayezid Dönemi'nde --- , Fatih Dönemi'nde ise --- yaptırılmıştır.

3. Yukarıda boş bırakılan yerlere aşağıdakilerden hangisi getirilmelidir?

- A) Rumeli Hisarı - Anadolu Hisarı
B) Anadolu Hisarı - Rumeli Hisarı
C) Silivri Kalesi - Vize Kalesi
D) Anadolu Hisarı - Silivri Kalesi
E) Kilitbahir Kalesi - Rumeli Hisarı

4. Aşağıdakilerden hangisi Müslüman çiftçilerden alınan ürün vergisidir?

- A) Cizye B) Öşür C) Haraç
D) Çiftbozan E) Adetiağnam

5. Türk tarihinde ilk anayasa olarak kabul edilen, halkın sınırlı da olsa yönetime katılımını, kişisel hak ve özgürlüklerin genişletilmesini sağlayan belge aşağıdakilerden hangisidir?

- A) Tanzimat Fermanı
B) Islahat Fermanı
C) 1921 Anayasası
D) 1924 Anayasası
E) Kanun-i Esasi

6. Balkan Savaşları sırasında bağımsızlığını kazanarak Osmanlı Devleti'nden ayrılan devlet aşağıdakilerden hangisidir?

- A) Arnavutluk B) Bulgaristan
C) Sırbistan D) Yunanistan
E) Romanya

3 Mart 1924 tarihinde yapılan düzenleme ile;

- Halifelik kaldırıldı.
- Tevhid-i Tedrisat Kanunu kabul edildi.
- Şeriye ve Evkaf Vekâleti kaldırıldı.

7. Aşağıdakilerden hangisi yapılan bu düzenlemelerin ortak amacıdır?

- A) Eğitimde birliğin sağlanması
B) Ulusal egemenlik kavramının yerleştirilmesi
C) Millî eğitimin temel amaçlarının belirlenmesi
D) Cumhuriyet ile saltanatın birbirinden ayrılması
E) Devletin çağdaş ve laik bir yapıya kavuşturulması



- Pratik olmayan ölçü birimlerinin değiştirilmesi,
- Hafta tatilinin cumadan pazara alınması,
- Miladi takvimin kabul edilmesi

8. Verilen inkılaplar Atatürk ilkelerinden hangisi ile doğrudan ilgilidir?

- A) Ulusçuluk B) Devletçilik
C) İnkılapçılık D) Cumhuriyetçilik
E) Laiklik

TBMM'nin, I. İnönü Savaşı'ndan sonra düzenlenen Londra Konferansı'na katılmak istemesinin amaçları arasında;

- I. Misak-ı Milli'yi dünya kamuoyuna duyurmak
II. Anadolu'da, milletin tek temsilcisi olduğunu göstermek
III. Türkler barış istemiyor türündeki propandalarla son vermek

9. Durumlarından hangileri yer alır?

- A) Yalnız I. B) Yalnız III. C) I ve III.
D) II ve III. E) I, II ve III.

Mustafa Kemal'in emperyalizme karşı ilk mücadelesi --- Savaşı'yla başlamıştır.

10. Yukarıda verilen boşluğa aşağıdakilerden hangisi getirilmelidir?

- A) I. Balkan B) II. Balkan
C) Çanakkale D) Trablusgarp
E) 1897 Türk – Yunan

- Hükümet kurmak zorunludur,
- Geçici olarak bir hükümet başkanı tanımak veya padişah vekili atamak doğru değildir,
- Büyük Millet Meclisi yasama ve yürütme yetkisine sahiptir,
- Meclis içinden seçilen bir heyet hükümet işlerine bakar. Meclis başkanı hükümetin de başkanıdır,
- Mecliste toplanmış olan millî iradeyi vatanın kaderine tayin kılmak temel ilkedir. Büyük Millet Meclisi üzerinde güç yoktur

11. Yukarıda verilen bilgilere göre 23 Nisan 1920'de kurulan ilk TBMM için aşağıdaki hangi çıkarım doğru değildir?

- A) Güçler birliği ilkesi hakimdir.
B) Meclis hükümeti sistemi benimsenmiştir.
C) Padişaha bağlıdır.
D) Millî egemenlik esasına dayandırılmıştır.
E) Meclisin devamlılığı belirtilmiştir

1 Kasım 1928'de kabul edilen kanunla, Latin harfleri Türkçeye uyarlanarak günümüz Türk alfabesine geçilmiştir.

12. Bu uygulama ile;

- I. Okur-yazar oranını artırmak,
II. Batı ile ilişkileri kolaylaştırmak,
III. Türkçeyi yabancı kelimelerden arındırmak

durumlarından hangilerinin amaçlandığı söylenebilir?

- A) Yalnız I. B) Yalnız II. C) Yalnız III.
D) I ve II. E) I, II ve III.

13. Türkiye'nin üyesi olduğu ilk uluslararası örgüt aşağıdakilerden hangisidir?

- A) Birleşmiş Milletler
B) Milletler Cemiyeti
C) Briand-Kellog Paktı
D) NATO
E) Balkan Antantı



Ali, yaz tatilinde dedesinin yaşadığı köye gider. Dedesi Ali'ye yüksek yerlerde, gür otlakların bulunduğu, hayvanlarını besledikleri, ilkbaharda çıkıp sonbaharda döndükleri yerleri anlatır.

14. Buna göre dedesi, Ali'ye hangi köy altı yerleşmesini anlatmıştır?

- A) Yayla B) Mezra
C) Divan D) Mahalle
E) Çiftlik

2016 yılında Tarım ve Orman Bakanlığı tarafından çalışması tamamlanan havza bazlı destek modelinde, 941 havza modeli geliştirilmiş ve hangi ürünün nerede ekileceği belirlenmiştir.

15. Havza bazlı destek modeline göre aşağıdakilerden hangisi hedeflenmiş olamaz?

- A) Birim alandan alınan tarım ürünlerinin verimini artırmak
B) İhtiyaç duyulan bazı ithal ürünleri yurt içinde üretmek
C) Monokültür uygulamasını yaygınlaştırarak olabildiğince üretim yapmak
D) Hangi ürünün nerde, ne kadar üretilebileceğini belirlemek
E) Doğal kaynakları koruyarak sürdürülebilir kalkınmayı sağlamak

Tarımsal nüfusumuzun önemli bir kısmı büyükbaş ve küçükbaş hayvancılıkla uğraşmaktadır. Bu hayvancılık faaliyetleri çeşitli sanayi kollarına hammadde kaynağı sağlamaktadır.

16. Buna göre, Türkiye'de aşağıdaki sanayi kollarından hangisinin ham madde ihtiyacı küçükbaş hayvancılıktan sağlanır?

- A) Yünlü dokuma
B) İpekli dokuma
C) Kendir dokuma
D) Pamuklu dokuma
E) Keten dokuma

I. İstanbul - Ambarlı

II. Manisa - Soma

III. Zonguldak - Çatalağzı

Yukarıda bazı termik santrallerimiz verilmiştir.

17. Aşağıdakilerden hangisinde verilen santraller doğru sıralanmıştır?

- | | | |
|---------------|------------|------------|
| I | II | III |
| _____ | _____ | _____ |
| A) Taş kömürü | Linyit | Doğal gaz |
| B) Doğal gaz | Linyit | Taş kömürü |
| C) Doğal gaz | Taş kömürü | Linyit |
| D) Linyit | Taş kömürü | Doğal gaz |
| E) Taş kömürü | Doğal gaz | Linyit |

18. Türkiye'de sanayi sektörünün gelişimi ile ilgili olarak aşağıda verilenlerden hangisi söylenemez?

- A) Cumhuriyet'in ilk yıllarında fabrika kurulurken gerekli araçların temin edilmesi için gümrük vergisi muafiyeti sağlanmıştır.
B) Sanayi üretiminin milli gelir içerisindeki payı Cumhuriyet Dönemi'nden günümüze kadar artış göstermiştir.
C) Cumhuriyet'in ilk yıllarında devlet tarafından cam, kâğıt, kumaş gibi sanayi kuruluşları kurulmuştur.
D) 1950'den sonra yerli ve yabancı sermaye ortaklığıyla kurulan kuruluşlar desteklenmiştir.
E) Günümüzde büyük sanayi kuruluşları doğrudan devlet tarafından kurulmaktadır.

**ÖZEL EĞİTİM VE REHBERLİK HİZMETLERİ
GENEL MÜDÜRLÜĞÜ**

Demir yolları genellikle yer şekillerinin sade, nüfusun fazla, ekonomik faaliyetlerin gelişmiş olduğu yerlerden geçirilir. Demir yollarının uza-nışında yeryüzü şekillerinin belirleyici etkisi bu-lunmaktadır.

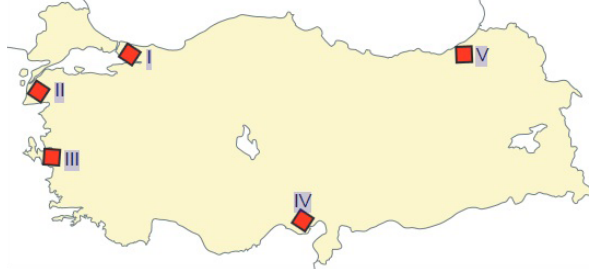

19. Buna göre haritada numaralandırılarak gösterilen yerlerin hangilerine demir yolu ulaşımı yoktur?

- A) I ve II. B) I ve III. C) II ve V.
D) III ve IV. E) IV ve V.

20. 1982 Anayasasına göre aşağıdakilerden hangisi milletvekili seçilme şartları arasında yer almaz?

- A) Türkiye Cumhuriyeti vatandaşı olmak
B) 18 yaşını doldurmuş olmak
C) Askerlikle ilişkisi bulunmamak
D) En az ilkokul mezunu olmak
E) Daha önce milletvekilliği yapmış olmak

21. 1982 Anayasasına göre yazılı soru en az kaç milletvekili tarafından verilebilir ve kaç gün içine cevaplandırılır?

- A) 1 Milletvekili – 15 gün
B) 20 Milletvekili – 20 gün
C) 55 Milletvekili – 15 gün
D) 151 Milletvekili – 20 gün
E) 184 Milletvekili – 15 gün

22. Aşağıdakilerden hangisi Milli Güvenlik Kurulu üyeleri arasında yer almaz?

- A) Adalet Bakanı
B) Genelkurmay Başkanı
C) Milli Savunma bakanı
D) Jandarma Genel Komutanı
E) Dışişleri bakanı

23. TBMM tarafından kabul edilen kanunların yayımlanma görevi aşağıdakilerden hangisine aittir?

- A) TBMM Başkanı
B) Cumhurbaşkanı yardımcısı
C) Başbakan
D) İçişleri bakanı
E) Cumhurbaşkanı

I- Olağanüstü hal Cumhurbaşkanı Kararnamesi

II- İnkılap Kanunları

III- Milletler Arası antlaşmalar

24. 1982 Anayasasına göre yukarıda verilen işlemlerden hangilerine karşı yargı yolu kapalıdır?

- A) I B) II C) III D) I-II E) I-II-III

25. Aşağıdakilerden hangisinin kamu tüzel kişiliği vardır?

- A) Genelkurmay Başkanlığı
B) Emniyet Genel Müdürlüğü
C) Diyanet işleri başkanlığı
D) Adalet Bakanlığı
E) Belediyeler



26. Rekorları ve şampiyonluklarıyla dünyanın efsane sporcuları arasına adını yazdırmayı başaran, “Cep Herkülü” lakaplı sporcumuz aşağıdakilerden hangisidir?

- A) Halil Mutlu
- B) Sinan Şamil Sam
- C) Naim Süleymanoğlu
- D) Hamza Yerlikaya
- E) Gazanfer Bilge

27. 2021 yılının ilk yarısında “Avrupa Birliği Dönem Başkanlığı”nı yürütecek ülke aşağıdakilerden hangisidir?

- A) Bulgaristan
- B) Avusturya
- C) Portekiz
- D) Finlandiya
- E) Almanya

28. Mehmet Akif Ersoy, “İstiklal Marşı” için kendisine takdim edilen ödülü aşağıdaki hangi vakıf/kuruma bağışlamıştır?

- A) Dar-ül Kutub
- B) Dar-ül Maarif
- C) Dar-ül Fünun
- D) Dârülmuaallimât
- E) Dar-ül Mesai

29. Uluslararası Polis Teşkilatı’nın (Interpol) yeni başkanı aşağıdakilerden hangisidir?

- A) Kim Jong-yang
- B) Meng Hongwei
- C) Christine Lagarde
- D) Robert Zoellick
- E) Gristalina Georgieva

30. Kayıp parçaları ülkemize getirilen “Çingene Kızı” mozağının yer aldığı “Zeugma Müzesi” hangi şehrimizdedir?

- A) Şanlıurfa
- B) Batman
- C) Diyarbakır
- D) Gaziantep
- E) Mersin

EKPSS MEBÖZEL

CEVAP ANAHTARLARI

GENEL YETENEK

- | | | | | |
|------|-------|-------|-------|-------|
| 1) C | 7) C | 13) A | 19) D | 25) E |
| 2) D | 8) B | 14) E | 20) A | 26) E |
| 3) A | 9) B | 15) D | 21) E | 27) C |
| 4) E | 10) E | 16) D | 22) E | 28) D |
| 5) B | 11) D | 17) E | 23) E | 29) E |
| 6) C | 12) E | 18) D | 24) B | 30) E |

GENEL KÜLTÜR

- | | | | | |
|------|-------|-------|-------|-------|
| 1) B | 7) E | 13) B | 19) C | 25) E |
| 2) E | 8) C | 14) A | 20) E | 26) C |
| 3) B | 9) E | 15) C | 21) A | 27) C |
| 4) B | 10) D | 16) A | 22) D | 28) E |
| 5) E | 11) C | 17) B | 23) E | 29) A |
| 6) A | 12) D | 18) E | 24) E | 30) D |



ÖZEL EĞİTİM VE REHBERLİK HİZMETLERİ
GENEL MÜDÜRLÜĞÜ

MEBÖZEL
EKPS



LİSANS

EKPSS MEBÖZEL
DENEME SINAVI

Genel Yetenek - Genel Kültür

14



Kissalardan, efsanelerden, hikâye anlatıcılarından uzak durmanı isterler. İki sebepten. Bunlar absürde, irrasyonel (akıl dışı) olana kapı aralayabilir. Orada sadece felsefe değil; dinler, hikâyeler, şiirler vardır. Aşk vardır. İsyan vardır. Ahlak vardır. Umut vardır. Taşırın damla vardır. Yani mevcut/verili “dünyadan çıkış yolları” vardır. Bir de tabii insani sıcaklık vardır.

1. Metinde geçen “dünyadan çıkış yolları” ifadesiyle yazarın anlatmak istediği nedir?

- A) Yaşamak için yeni alan aramak
- B) Durdurun dünyayı incek var, diye haykırmak
- C) Anlamsız boşluğa savrulmak
- D) Dayatılan hayattan anlamlı gerçeğe dönmek
- E) Problem çözme yeteneğine sahip olmak

“Bir deniz feneriyim ben
Işık ışık uzatırım gözlerimi
İsterim ki her zaman açık olsun
Aydınlık olsun yolları
Varsınlar uzak limanlarına
Yaktığım ışıklar gibi
Ayrılık görmesin sevdikleri”

2. Yukarıdaki dizelerde aşağıdaki ses olaylarından hangisi yoktur?

- A) Ünsüz benzeşmesi
- B) Kaynaştırma ünsüzü
- C) Hece düşmesi
- D) Ünsüz değişimi
- E) Ünsüz düşmesi

3. Aşağıdaki cümlelerde bulunan altı çizili sözcüklerin hangisi diğerlerinden farklı bir yapım eki almıştır?

- A) İhlamurların baygın kokusu altında ilerliyoruz sokakta.
- B) Bahçeden olgun meyveleri toplayıp misafirlere ikram ettik.
- C) Bilgin ve görgün, senin kim olduğunu çoğu zaman ele verir.
- D) Fuarda saygın kalemleri bir araya getirmeyi başarmıştık.
- E) Kadın, üzgün besbelli; ağzını bıçak açmıyor saatlerdir.

(I) Göz kırpmasının öncelikli amaçlarından biri gözü sürekli olarak nemli tutma çabasıdır. (II) Bebeklerde gözün ön tarafında dış dünya ile temas eden bölüm, yetişkinlere kıyasla daha küçük olduğu için bebek gözü daha geç kurur yani daha geç nemlendirme gerektirir. (III) Bebeklerin uzun uyku süreleri de gözlerinin daha uzun süre nemli kalmasına olanak sağlar. (IV) Yetişkinler, yüksek dikkat ya da görsel takip gerektiren durumlarda daha az göz kırpmaya eğilimindedir. (V) Benzer şekilde, bebeklerin yeni geliştirmeye başladıkları görsel deneyim ile dış dünyayı sürekli anlamlandırma ve tanımaya odaklanma çabalarının göz kırpmaya sayısını düşürdüğü düşünülüyor.

4. Bu parçadaki numaralanmış cümlelerle ilgili olarak aşağıdakilerden hangisi söylenemez?

- A) I. cümle, birleşik yapı bir isim cümlesidir.
- B) II. cümle, yapıcı sıralı bir cümledir.
- C) III. cümle, basit yapı bir fiil cümlesidir.
- D) IV. cümle kurallı bir isim cümlesidir.
- E) V. cümle, olumlu bir fiil cümlesidir.

Polisiye hikâyeler; kitap okuma alışkanlığının ilk basamağıdır, diye düşünüyorum. Çünkü halk olarak gizemli olayları merak etmek ve hatta kurcalamak gibi bir özelliğimiz var. Bu yüzden, gizemli hadiselerin ele alındığı hikâyelerle okuma alışkanlığı kazanan okurlar, sürükleyici bir anlatımın verdiği zevkle farkında olmadan okuma alışkanlığı kazanmış oluyor. Bunun realitesi ne zaman zaman tanık oldum.

5. Aşağıdakilerden hangisi bu parçadaki altı çizili sözcüklerden herhangi birinin yerine kullanılamaz?

- A) Başlangıç
- B) Esrarengiz
- C) Gerçeklik
- D) İrdelemek
- E) Etkileyici



Puhu kuşları, taşların başına (I) delice kuşları, akasya ağacına konardı. Yıldızlar, yıldızlar (II) Hangimiz bilebilirdik bir ömür ışıyıp duracaklarını (III) Yazı iki kere sarıya boyayan harman yerleri, sınımsıcak birer güneş ocağıydı. Dünya (IV) nın bütün ırmaklarından büyük olan Saray Çayı bedenimizin ilk karıncalı aynasıydı. Köyün içinden geçen Sarkamış (V) Kars yolu, gündüzleri ayrı uzaklara giderdi, geceleri ayrı uzaklara.

6. Bu parçadaki numaralanmış yerlere getirilecek noktalama işaretleri ile ilgili aşağıda verilen açıklamalardan hangisi yanlıştır?

- A) I. yere, öğeleri arasında virgöl kullanılan ve yüklemi ortak olan sıralı cümleleri ayırdığı için noktalı virgöl (;) getirilmelidir.
- B) II. yere, tamamlanmamış yargının sonuna geleceği için üç nokta (...) getirilmelidir.
- C) III. yere, soru anlamı taşıyan bir cümle olduğu için soru işareti (?) getirilmelidir.
- D) IV. yere, özel adlara gelen çekim ekleri ayrılacağı için kesme işareti (') getirilmelidir.
- E) V. yere, bir şeyin başlangıç ve bitiş noktalarını belirttiği için kısa çizgi (-) getirilmelidir.

Nesnelerin internetinin yaygınlaşmasıyla artık bütün cihazların veri üretmeye başladığını ve bu verilerin güvenilirliğinin çok büyük önem taşıdığını belirten Prof. Dr. Sinem Çöleri bundan sonraki adımın bu verileri anlamlandırmak ve hatta bunları kullanarak kontrol sistemleri meydana getirmek olduğunu altını çiziyor.

7. Bu cümledeki öğelerin doğru sıralanışı, aşağıdakilerin hangisinde verilmiştir?

- A) Özne - yüklem
- B) Zarf tümleci - nesne - özne - zarf tümleci - yüklem
- C) Zarf tümleci - özne - yüklem
- D) Özne - zarf tümleci - nesne - yüklem
- E) Zarf tümleci - yer tamlayıcısı - özne - nesne - yüklem

Tezgâhların arasından başları önde yürüdüler. Bastıkları yere dikkat ediyorlardı. Bican'ın çenesi titremeye başlamıştı. Bazı kış gecelerinde ağıllarda kurt beklerlerdi. Babası alışın diye onu da yanına alırdı. Küçüktü o zamanlar, daha sürülerini satmamışlardı. Dışarıda tipi inlerdi. Saatler bir türlü geçmek bilmez, gece dayanıp uzadıkça uzardı. Davarlar canavarın yaklaştığını çok önceden sezerdi. Kesik kesik, ağlar gibi sesler çıkarırlardı. O sıra Bican kurdun nefesini ense kökünde hissedirdi. Babasına biraz daha sokulurdu. Şimdi yine aynı ürpertiyle sarsılıyordu.

8. Bu parçadaki altı çizili deyim anlamı aşağıdakilerden hangisinde vardır?

- A) Hasan pusuda düşmanı beklerken her an ölebileceği düşüncesiyle ürperdi.
- B) Sınavı çok iyi geçtiğinden sonucunu görmek için gün sayıyordu.
- C) O kadar çaresizdi ki yıllar önce tanıdığı kişiden medet umuyordu.
- D) Bu işten çok para kazanacağını düşünüyordu ama beklediği gibi olmadı.
- E) Nerede hata yaptığını düşündü ama işin içinden çıkamadı.

Yazının hızla mekanikleştiği, düşüncenin kıyıya vurduğu bir dünyada dijital teknolojiyle beraber yazı da uçucu bir özellik kazanmıştır. Artık sadece söz değil yazı da gözüne kestirdiği boşluklarda uçuyor. Nasıl kâğıt üzerinde kalem soylu, saf kan bir atsa klavyeye inip kalkan parmaklar da motorize ekip gibidirler. Yazı sanki tüketime uyumlu, seri üretimin dışı vazifesini görür.

9. Bu parçada yazarın asıl anlatmak istediği aşağıdakilerden hangisidir?

- A) Günümüzde düşünceleri yazıyla ifade etmek yeterince tercih edilmemektedir.
- B) Yazılı iletişim, sözlü iletişime göre yoğunluk kazanmıştır.
- C) Teknolojinin yaygınlaşmasıyla yazı yazmak sıradan bir tüketim malzemesi hâline gelmiştir.
- D) Teknolojiyle birlikte iletişim kurmanın nitelikleri değişmiştir.
- E) Teknoloji, yazının kalıcılığını olumsuz yönde etkilemiştir.

(I) Defne yaprakları ile evinizde çok güzel şeyler yapmak için ihtiyacınız olan şeyler çakmak, kurutulmuş defne yaprağı ve çelik bir kap. (II) Defne yaprağını tutuşturduktan hemen sonra odanın içine sinen rahatlatıcı bir koku hissedeceksiniz. (III) Defne yapraklarının insanların ruh hâlini iyi yönde değiştirdiği biliniyor. (IV) Defne yaprakları sakinleştirici etkilerinin yanında ağrı kesici, iltihap sökücü ve böbrek taşlarını önleyici olarak da kullanılıyor. (V) Anti bakteriyel özelliği olan defne yaprağı nezle ve gripin belirtilerini azaltıyor.

10. Bu parçada numaralanmış cümlelerin hangisinden sonra defne yaprağının faydalarından söz edilmeye başlanmıştır?

- A) I B) II C) III
- D) IV E) V

Sanatçının yaratma sürecinde nelerden yararlandığı, okuyucu için kimi zaman eserden önemli oluyor. (I) Yazarın anlattıklarının gerçek hayatta kimi anlattığı üstüne kafa yormak eserin eşleştirilmesindeki tek nokta oluyor. (II) Yazarın kendi hayatından kimi hikâyeler de varsa bunu nasıl ve neden anlattığına kafa patlatıp duruyoruz. (III) Anlatının edebî değerini tartışmak bir başka bahara kalıyor. (IV) Bir eserin edebî değerini belirleyen tek etken gerçeklik olmamalıdır. (V) Eserin içtenliği, inandırıcılığı, kurgusu gibi önemli etkenlere de bakmamız gerekir. (VI) Olayların gerçekliği ve kahramanların olaylar içindeki gerçekliği bu anlamda önemli olabilir.

11. Bu parça iki paragrafa bölünmek istense ikinci paragraf numaralanmış cümlelerden hangisiyle başlar?

- A) I B) II C) III D) IV E) V

(I) “Viranşehir”, Anadolu’nun pek çok yerleşiminde antik kalıntılara sahip alanlar için “hara-be” görüntüleri sebebiyle yerel halk tarafından kullanılan bir tanımlama. (II) Hatta bu tanımlama bazı yerlerde, o yerleşimin resmî adı olarak da uzun yıllar varlığını korumuş. (III) Selçuklular harap ve yıkık ele geçirdikleri bu kente Viranşehir adını vermişler. (IV) Mevki hâlâ bu isimle de biliniyor. (V) Hadrianapolis antik kenti; Karabük’ün Eskipazar ilçe merkezinin batısında, Viranşehir olarak adlandırılan alan ve çevresindeki arazi üzerinde konumlanıyor.

12. Bu parçada numaralanmış cümlelerin hangisinden önce, düşüncenin akışına göre “İşte Hadrianapolis de (Hadrianus’un kenti) bu antik kentlerden biri.” cümlesi getirilmelidir?

- A) I B) II C) III
- D) IV E) V



Roman kahramanlarımızı gerçek insanlardan damıtırmış ben. Onların sabırla, inatla peşlerine düşerim. Benim için Anadolu, yalnızca folklorik malzeme deposu değil; romanı yazılacak insanların da kaynağıdır. Resmi yapılmadan, romanı yazılmadan ne çok insan geçmiştir bu topraklardan. Birkaçı anonim türkülerde yaşamıştır belki. Ancak gazete haberi olunca farkına varılan bu insanlar, bana göre romanlarını içlerinde saklayan istirdiyelerdir. ---

13. Bu parçanın sonuna düşüncenin akışına göre aşağıdakilerden hangisi getirilmiştir?

- A) Yani anlatmaya değer gizli yanlar bulamazsınız bunlarda.
- B) Doğal olarak bunlar başkaları tarafından da işlenir.
- C) Düş dünyaları her zaman gelişkindir.
- D) Bu insanların çoğu kez anlaşılama sorunu olmuştur.
- E) Böyle olunca da bana, inciyi bulup çıkarmak kalıyor.

İlk romanlarında kısa cümleleri tercih eden Yaşar Kemal, sonraki romanlarında uzun cümlelere de yer vermeye başlamıştır. İnce Memed 'in birinci cildinde genellikle üç dört kelimelik kısa cümleler kuran Yaşar Kemal, Yusufçuk Yusuf'ta epeyce uzun cümlelerle eseri yürütmeye koyulmuştur. Sanatçı, özellikle betimlemelerde uzun cümleler kullanmış, konuşmalarda kısa cümleleri tercih etmiştir.

14. Bu parçada, aşağıdaki anlatım yöntemlerinden hangilerine yer verilmiştir?

- A) Öyküleme, açıklama, örnekleme
- B) Açıklama, karşılaştırma, örnekleme
- C) Betimleme, tartışma, tanımlama
- D) Karşılaştırma, örnekleme, betimleme

E) Açıklama, tanımlama, tanık gösterme

Pazartesi, salı ve çarşamba günlerini kapsayan üç günlük konserde; sabah ve akşam saatlerinde A, B, C, D, E, F, S ve G programları yapılacaktır. Konserdeki bu programlara ve programların yapılacağı günlere ilişkin kimi bilgiler şu şekildedir:

- Her gün sabah ve akşam en az bir program yer alacak ve her program yalnız bir kere yapılacaktır.
- Salı ve çarşamba günleri yapılacak program sayısı birbirine eşittir ve pazartesi gününden fazladır.
- D ve S programları pazartesi günü, F ve G programları salı günü yapılacaktır.
- A ve E programları akşam yapılacaktır.
- Çarşamba günü sabah yapılacak olan programlardan biri C'dir.
- F ve A programları aynı gün, farklı saatlerde yapılacaktır.

15. G programının sabah yapılacağı biliniyorsa aşağıdaki ifadelerden hangisi kesin olarak doğrudur?

- A) D ve F programları farklı saatlerde yapılacaktır.
- B) E ve S programları aynı saatte yapılacaktır.
- C) Akşam yapılacak toplam üç program vardır.
- D) D programı pazartesi günü sabah yapılacaktır.
- E) A ve D programları aynı saatte yapılacaktır.

$$(-x^{-3})^2 \cdot (-x^{-2})^{-3} \cdot (-x^{-3})^6$$

16. İşleminin sonucu aşağıdakilerden hangisidir?

- A) $-x^2$ B) x^2 C) x^{-6}
D) $-x^{-18}$ E) x^{18}

Çarpımları 480 olan iki doğal sayının en büyük ortak böleni 4'tür.

17. Bu sayıların en küçük ortak katı kaçtır?

- A) 40 B) 60 C) 80 D) 120 E) 160

$a \in \mathbb{Z}$ için $\frac{5a+2}{3a-b}$ ifadesi sabit bir sayıdır.

18. Buna göre, b değeri aşağıdakilerden hangisidir?

- A) $-\frac{6}{5}$ B) $-\frac{3}{5}$ C) 0 D) $\frac{3}{5}$ E) $\frac{6}{5}$

19. Sayı doğrusunda -6 noktasına olan uzaklığı, kendisinin 2 katının 4 eksiğinden büyük olan doğal sayıların toplamı kaçtır?

- A) 10 B) 21 C) 36 D) 45 E) 55

$$2^{x+2} = a$$

$$5^{x-1} = b$$

20. Olduğuna göre, 50^x 'in a ve b türünden eşiti aşağıdakilerden hangisidir?

- A) $\frac{5}{16}a \cdot b^2$ B) $\frac{16}{25}a^2 \cdot b^2$ C) $\frac{5}{8}$

- D) $\frac{25}{4}a \cdot b^2$ E) $\frac{a^2 b^3}{100}$

$$\sqrt{2 + \sqrt{2 + \sqrt{2\sqrt{4}}}}$$

21. İşleminin sonucu kaçtır?

- A) 8 B) 6 C) 4 D) 3 E) 2

22. 27 yaşında doğum yapan bir annenin yaşı, doğumdan kaç yıl sonra çocuğunun yaşının 4 katı olur?

- A) 5 B) 6 C) 7 D) 8 E) 9

%20 oranında tuz içeren 40 kg lık bir karışıma içindeki tuz miktarı kadar su ekleniyor.

23. Buna göre, yeni karışımın tuz/su oranı kaçtır?

- A) $\frac{1}{2}$ B) $\frac{1}{3}$ C) $\frac{1}{4}$ D) $\frac{1}{5}$ E) $\frac{1}{6}$

a ve b sayılarının aritmetik ortalaması 7; b ve c sayılarının aritmetik ortalaması 11; a, b, c sayılarının aritmetik ortalaması 10'dur.

24. Buna göre b kaçtır?

- A) 3 B) 4 C) 5 D) 6 E) 7

Bir asker 6 günde bir nöbet tutuyor.

25. Asker 15. nöbetini salı günü tuttuğuna göre, 10. nöbetini hangi gün tutmuştur?

- A) Salı
B) Perşembe
C) Cuma
D) Cumartesi
E) Pazar

Yaş incir kurutulduğunda, ağırlığının %20 sini kaybediyor.

26. Yaş incirin kilosunu 1,44 TL den alan bir kişinin %30 kâr sağlaması için kuru incirin kilosunu kaç TL den satması gerekir?

- A) 1,84 B) 1,96 C) 2,28
D) 2,34 E) 2,52

$$A = \{1, 2, 3, 4, 5\}$$

27. Kümesinin üç elemanlı alt kümelerinin kaç tanesinde en çok iki tek sayı bulunur?

- A) 6 B) 7 C) 8 D) 9 E) 10

28. Analitik düzlemde $x - 2y + 1 = 0$ ve $4x - 2y - 3 = 0$ doğrularının oluşturduğu açılardan birinin açılırtay doğrusunun denklemi aşağıdakilerden hangisidir?

- A) $2x + 6y - 5 = 0$
A) $2x - 6y - 5 = 0$
A) $6x + 2y + 1 = 0$
A) $6x + 2y - 1 = 0$
A) $6x - 2y - 5 = 0$

Tabanı dik yamuk olan şekildeki dik prizmanın A köşesindeki prizmanın yüzeyinden ok işaretliyle belirtilen yollardan B'ye gidecektir.

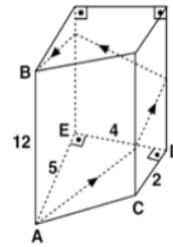

- $|DC| = 2$ cm
 $|DE| = 4$ cm
 $|AE| = 5$ cm
 $|AB| = 12$ cm

29. Yukarıdaki verilere göre, hareketlinin alacağı en kısa mesafe kaç cm'dir?

- A) 20 B) 21 C) 24 D) 25 E) 30

Şekilde 1'de iki kare resmin üst üste duvarda asılı halledi, şekil 2'de ise üstteki resmin C köşesi etrafında ok yönünde 120° dönmüş görünüşü verilmiştir.

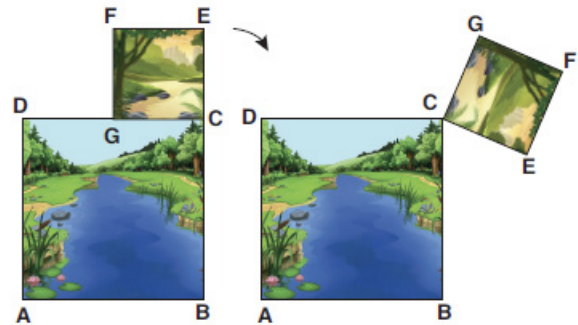

Şekil-1

Şekil-2

30. ABCD karesinin alanı EFGC karesinin alanının 4 katına eşit olduğuna göre; şekil 1'de verilen $|BE|$ uzunluğu şekil 2'de verilen $|BE|$ uzunluğunun kaç katıdır?

- A) $\frac{1}{\sqrt{3}}$ B) $\frac{1}{\sqrt{2}}$ C) $\sqrt{2}$ D) $\sqrt{3}$ E) $\sqrt{5}$



Mete Han döneminde Asya Hun Devleti ile Çin arasında mücadeleler yaşanmış, zaman zaman da ticari antlaşmalar yapılmıştır.

1. Asya Hun Devleti ile Çin arasındaki bu mücadele ve antlaşmaların temel sebebi aşağıdakilerden hangisidir?

- A) İpek Yolu hâkimiyeti
- B) Tarımsal alanları ele geçirme
- C) Siyasi birliği sağlama
- D) Türkleri bir bayrak altında toplama
- E) Kürk Yolu egemenliği

- İlk denizci Türk beyliğidir.
- Bizans'a esir düşen ve sonra İzmir ve çevresini ele geçiren bir Türk komutanı tarafından kurulmuştur.

2. Özellikleri verilen Türk beyliği aşağıdakilerden hangisidir?

- A) Çaka Beyliği B) Saltuklular
- C) Çubukoğulları D) Sökmenliler
- E) Artuklular

3. Osmanlı Devleti aşağıdaki antlaşmalardan hangisi sonucunda batıda ilk kez büyük çaplı toprak kayıpları yaşayarak Batı karşısında genellikle savunmaya dayalı bir siyaset izlemeye başlamıştır?

- A) Vasvar Antlaşması
- B) Nasuh Paşa Antlaşması
- C) Zitvatorok Antlaşması
- D) Karlofça Antlaşması
- E) Bucaş Antlaşması

4. Aşağıdakilerden hangisi Ankara Savaşı'nın sonuçlarından biri değildir?

- A) Anadolu Türk siyasi birliği bozuldu.
- B) Osmanlı'nın Balkanlardaki fetihleri durdu.
- C) Akkoyunlu Devleti, Osmanlı'yı Anadolu'nun doğusunda tehdit etmeye başladı.
- D) On bir yıl süren Fetret Devri başladı.
- E) Osmanlı Devleti Anadolu'da toprak kaybı yaşamazken Balkanlarda toprak kaybetti.

5. Osmanlı Devleti'nde;

- Asker ihtiyacını başlangıçta Pencik sistemi ile karşılayan,
- Padişahın merkezî otoritesini destekleyen,
- Avrupa'nın ilk daimî ordusu olan

askerî birlik aşağıdakilerden hangisidir?

- A) Azebler
- B) Yaya ve müsellemler
- C) Yeniçeriler
- D) Ahiyân-ı Rûmlar
- E) Tımarlı Sipahiler

6. Osmanlı Devleti'nin Birinci Dünya Savaşı'nda yenildiği halde toprak kazandığı tek cephe aşağıdakilerden hangisidir?

- A) Çanakkale B) Kanal
- C) Irak D) Kafkas
- E) Hicaz – Yemen

Millî Mücadele Dönemi'nde her askerî başarı beraberinde diplomatik başarı getirmiştir.

7. Aşağıdakilerden hangisinin bu duruma bir kanıt olduğu savunulamaz?

- A) I. İnönü Savaşı'ndan sonra İtilaf Devletlerinin TBMM'yi Londra Konferansı'na davet etmesi
- B) Sakarya Savaşı'ndan sonra Fransa ile Ankara Antlaşması'nın imzalanması
- C) Kütahya - Eskişehir Savaşlarından sonra Tekalif-i Millîye Emirlerinin çıkarılması
- D) Büyük Taarruz sonrası Mudanya Ateşkes Antlaşması'nın imzalanması
- E) I. İnönü Savaşı'ndan sonra Rusya ile Moskova Antlaşmasının imzalanması

8. Aşağıdaki gelişmelerden hangisinin, laik bir toplum yapısı oluşturmak için yapılan çalışmalardan biri olduğu savunulamaz?

- A) Medreselerin kapatılması
- B) Kabotaj Kanununun kabulü
- C) Tekke ve zaviyelerin kapatılması
- D) Tevhid-i Tedrisat Yasası'nın çıkarılması
- E) Şeriye ve Evkaf Vekaleti'nin kaldırılması

9. Aşağıdakilerden hangisi Atatürk Dönemi'nde eğitim ve kültür alanında yapılan inkılaplardan biri değildir?

- A) Millet Mekteplerinin açılması
- B) Üniversite reformunun yapılması
- C) Türk Dil Kurumunun açılması
- D) Latin harflerinin kabulü
- E) Köy Enstitülerinin kurulması

10. Amasya Genelgesi'nin aşağıdaki maddelerinden hangisi ile millet egemenliği ilkesinden söz edilmiştir?

- A) Vatanın bütünlüğü ve milletin bağımsızlığı tehlikededir.
- B) Milletin bağımsızlığını yine milletin azim ve kararı kurtaracaktır.
- C) Millî sınırlar içinde vatan bir bütündür, bölünemez.
- D) Ulusal örgütler hiçbir şekilde dağıtılmayacaktır.
- E) Güvenli bir yer olan Sivas'ta ulusal bir kongre toplanacaktır.

11. Aşağıdakilerden hangisi TBMM'nin ayaklanmalara karşı aldığı tedbirlerden birisi değildir?

- A) Hıyanetivatanıye Kanunu'nun çıkarılması
- B) Sivas Kongresinin toplanması
- C) Hâkimiyetimillîye Gazetesi'nin çıkarılması
- D) Ankara müftüsünün fetva yayınlaması
- E) Anadolu Ajansı'nın kurulması

12. Aşağıdaki gelişmelerden hangisi, ülkede henüz çok partili hayata geçilmesine hazır bir ortam olmadığı, inkılapların benimsenmesinin zaman alacağı düşüncesini desteklemiştir?

- A) Menemen olayı
- B) Demirci Mehmet Efe İsyanı
- C) Kuvay-ı İnzibatiye İsyanı
- D) Nüfus mübadelesi sorunu
- E) Ethem İsyanı

Yunanlılarla yapılan I. İnönü Muharebesi'nin kazanılmasının ardından TBMM'nin halkın nazarındaki prestiji daha da artmıştır.

13. Bu süreçte aşağıdaki durumların hangisinde azalma olduğu söylenebilir?

- A) TBMM'nin siyasi otoritesinde
- B) Askerden firar etme olaylarında
- C) Düzenli orduya duyulan güvende
- D) TBMM'nin diplomatik başarılarında
- E) Kurtuluş Savaşı'nın kazanılması düşüncesinde



14. Harita üzerinde gösterilen yerlerin hangisinin ticaret hacminin diğerlerine göre daha fazla olduğu söylenir?

- A) I. B) II. C) III. D) IV. E) V.

Emrullah yarıyıl tatilini kayak yapabileceği bir yerde geçirmek istediğini anne ve babasına söylemiştir.

15. Emrullah'ın isteğini yerine getirmek için aşağıda verilen illerden hangisine gidilirse tatil amacına ulaşmış olunmaz?

- A) Kayseri B) Erzurum C) Bursa
- D) Şanlıurfa E) Isparta

Ülkemizde bölgesel planlama çalışmalarına 1950'li yılların sonlarına doğru başlanmıştır.

16. Aşağıdakilerden hangisi bölgesel kalkınma projelerinin amaçlarından biri değildir?

- A) Potansiyel alanları değerlendirmek
B) Kalkınmayı bütün yurda yaymak
C) Bölgeler arası gelişmişlik farkını ortadan kaldırmak
D) Üretimde devamlılığı sağlamak
E) İthalat giderlerini arttırmak

Bir sınıfta ders esnasında orta büyüklükte bir deprem meydana gelmiştir. Sınıfta bulunan öğrencilerden birçoğu farklı tepkiler göstermiştir.

17. Aşağıda verilen öğrenci davranışlarından hangisinin uygun olduğu söylenebilir?

- A) Ayşe, duvardan bağımsız hâlde duran büyük kitaplığın yanına saklanmıştır.
B) Paniğe kapılan Ali, koşarak aşağı inmek için merdivenlere yönelmiştir.
C) Gamze, ne olduğunu anlamak için camdan dışarı bakmaktadır.
D) Senem, dışarı daha hızlı çıkabilmek için asansöre binmeye çalışmaktadır.
E) Mustafa, sakin davranışlarla öğretmen masasının yanında hayat üçgeni oluşturmuştur.

18. Türkiye, Birleşmiş Milletler' e 1945 yılında üye olmuş ve üye olduktan sonra bazı ülkelere asker göndermiştir. Bu ülkeler arasında;

- I. Somali,
II. Bolivya,
III. Bosna-Hersek

verilenlerden hangileri gösterilir?

- A) Yalnız I. B) Yalnız II. C) I ve II.
D) I ve III. E) I, II ve III

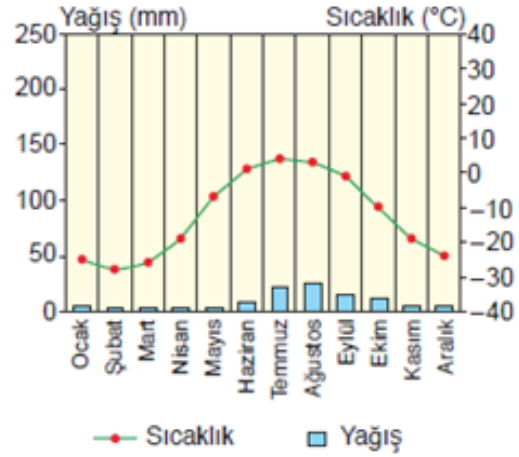

19. Sıcaklık ve yağış grafiği verilen iklimin bitki örtüsü aşağıdakilerden hangisidir?

- A) Bozkır B) Maki C) Tayga
D) Tundra E) Savan

20. Bir milletvekili aylık ödenek ve yolluklarının en çok kaç aylığını önceden alır?

- A) 1 B) 2 C) 3 D) 4 E) 5

I- Meclis içtüzüğü

II- Yasama dokunulmazlığının kaldırılması

III- Milletvekilliğin düşürülmesi kararı

21. Yukarıda verilenlerden hangileri kesin olmayan parlamento kararları arasında yer alır?

- A) I B) II C) III D) I-II E) I-II-III

22. 2017 Anayasa değişikliği ile Milli Güvenlik Kurulu üyeleri arasından çıkarılan aşağıdakilerden hangisidir?

- A) Adalet bakanı
B) Milli savunma bakanı
C) İçişleri bakanı
D) Cumhurbaşkanı yardımcısı
E) Jandarma Genel Komutanı



23. Milli güvenlik Kuruluna Cumhurbaşkanı başkanlık etmediği zamanlar aşağıdakilerden hangisinin başkanlığında toplanırlar?

- A) Meclis Başkanı
B) Başbakan
C) Cumhurbaşkanı yardımcısı
D) İçişleri bakanı
E) Genelkurmay Başkanı

24. 14. İdari mahkemelerince verilen kararların son inceleme yeri aşağıdakilerden hangisidir?

- A) Yargıtay
B) Danıştay
C) Sayıştay
D) HSK
E) Anayasa Mahkemesi

25. Aşağıdakilerden hangisi idarenin olağanüstü durumlarda edindiği mal edinme yöntemidir?

- A) Kamulaştırma
B) İstimval
C) Devletleştirme
D) Satın alma
E) Geçici işgal

26. 2025 yılında düzenlenecek EXPO Dünya Fuarı'na ev sahipliği yapacak ülke aşağıdakilerden hangisidir?

- A) Türkiye
B) Rusya
C) Çin
D) Almanya
E) Japonya

27. Düşman gemilerini boğazdan geçirmeyerek tarihe "Çanakkale Geçilmez" mührünü vuran, bu zaferden dolayı da "18 Mart Kahramanı" unvanı ile anılan komutan aşağıdakilerden hangisidir?

- A) Cevat Çobanlı
B) Enver Paşa
C) Seyit Ali Çabuk
D) İsmet İnönü
E) Tophaneli Hakkı Bey

28. Milli Eğitim Bakanlığı'nın öğretmenlere kolaylık sağlamak amacıyla eğitimi ilgilendiren bütün siteleri tek platformda birleştirildiği sistem aşağıdakilerden hangisidir?

- A) E-Okul
B) DYS
C) MEBBİS
D) FATİH
E) EBA

29. Anadolu'nun en önemli yerleşim yerlerinden olan Anavarza Antik Kenti'nde yer alan ve Romalıların 3. yüzyılda Perslere karşı kazandığı zaferin anısına inşa ettirilen "Zafer Takı" olarak adlandırılan yapı hangi ilimiz sınırları içerisindedir?

- A) Ankara
B) Çorum
C) Mersin
D) Adana
E) Yozgat

30. Türkiye Büyük Millet Meclisi'nin 12 Mart 1921 tarihli oturumunda ilk defa "İstiklal Marşımızı" okuyan dönemin Milli Eğitim Bakan'ı (Maarif Vekili) aşağıdakilerden hangisidir?

- A) Yusuf Kemal Tengirşenk
B) Tefik Rüştü Aras
C) Fethi Okyar
D) Hamdullah Suphi Tanrıöver
E) Mehmet Vehbi Bolak

CEVAP ANAHTARLARI

GENEL YETENEK

- 1) D 7) A 13) E 19) D 25) E
2) E 8) A 14) B 20) D 26) D
3) D 9) E 15) C 21) E 27) D
4) B 10) B 16) D 22) E 28) A
5) E 11) D 17) D 23) D 29) A
6) B 12) E 18) A 24) D 30) D

GENEL KÜLTÜR

- 1) A 7) C 13) B 19) D 25) B
2) A 8) B 14) A 20) C 26) E
3) D 9) E 15) D 21) E 27) A
4) E 10) B 16) E 22) E 28) C
5) C 11) B 17) E 23) E 29) D
6) D 12) A 18) D 24) B 30) D



ÖZEL EĞİTİM VE REHBERLİK HİZMETLERİ
GENEL MÜDÜRLÜĞÜ



EKPSS MEBÖZEL DENEME SINAVI

Genel Yetenek - Genel Kültür

15

LİSANS



Dilimizin bir kültür dili hâline gelememesinde aydınlarımızın sorumluluğu fazladır. Dili iyi kullanmayı sadece edebiyat öğretmenlerinin işi olarak görmek, bencillik değil de nedir? Bu “sözde aydınlarımız” kullanamadıkları dilimiz ile kültürümüzün gelişimini baltadıklarını fark etmelidir.

1. Bu parçadaki altı çizili sözlerle anlatılmak istenen aşağıdakilerden hangisidir?

- A) Kendisini üstün gören-elde ettiği başarılarla yetinmeyen
- B) Çevresindekileri aydınlatacak nitelikte olmayan bir işi kasıtlı olarak bozup o işe zarar veren
- C) Dili kullanmayı bilmeyen-kültürden uzaklaşan
- D) Çok okumuş ve bilgili görünen-yanlış yerlere sapan
- E) Yanlış tavırlar sergileyen-gelişmeyi engelleyen

Her çeşit yeni deneyim ve duruma açık bir adamdı bu.

2. Aşağıdakilerden hangisinde “kapalı” sözcüğü bu cümledeki altı çizili kelimenin anlamca karşıtıdır?

- A) Gözleri kapalı, dudakları ise hafif aralık bir şekilde uzanıyordu.
- B) Meclis, gerektiği durumlarda kapalı oturumlar da yapabilir.
- C) Böylesine cesaret gerektirecek hareketlere kapalı bir yapım var.
- D) Adana'nın kış aylarında kapalı günleri de olabiliyor.
- E) Bu sandık üç yıldır böyle kapalı duruyor.

I. İnsanoğlu, karşılaştığı dertler sayesinde olgunluğa erişir.

II. Dertler, seni hayattan uzaklaştırmamalı; aksine hayata sıkı sıkı bağlamalıdır.

III. Güçlü bir karaktere sahip olan kişiler, dertleriyle başa çıkabilir.

IV. Dertler, kişilerin yetkinliğe ulaşmalarında bir basamak vazifesi üstlenir.

V. En şanslı insan, dertlerini unutup tebessüm edebilen insandır.

3. Yukarıdaki numaralanmış cümlelerden hangileri anlamca birbirine en yakındır?

- A) I ve II B) I ve IV C) II ve III
- D) III ve V E) IV ve V

EKPSS MEBÖZEL

(I) Bizim kuvvetlerimizle Kocaeli taraflarından gelen kıtalar Dikmen sırtlarında son çarpışmalarını yapacaklardı. (II) Atatürk'ü adım adım takip ediyordum. (III) Olanca varlığını, nihayet bir oyun olan manevraya vermişti. (IV) Siperlere girip çıkıyor, soruyor, meraklanıyor, anlatıyordu. (V) Hiç unutmam.

4. Bu parçada numaralanmış cümlelerle ilgili olarak aşağıdaki yargılardan hangisi yanlıştır?

- A) I. cümle, içinde isim tamlaması bulunan birleşik bir cümledir.
- B) II. cümle, yüklemi birleşik fiil olan basit bir cümledir.
- C) III. cümle, içinde sıfat tamlaması bulunan olumlu bir cümledir.
- D) IV. cümle, yapı bakımından sıralı bir cümledir.
- E) V. cümle, yüklemi emir kipiyle çekimlenmiş olumsuz bir cümledir.



(I) Her edebiyat akımının, ortaya çıktığı dönemde diğer sanat türleriyle ilişkisi, onları etkilemesi ya da onlardan etkilenmesi söz konusudur. (II) Bu yüzden edebî akımların sadece edebiyata özgü olmadığı, genel bir sanat akımı olarak başlayıp geliştiği görülür. (III) Üstelik hemen hepsi doğdukları çağın toplumsal yapısının ve ideolojisinin ürünüdür. (IV) Çağın felsefesinin akım üzerindeki etkisi, akım olarak ortaya çıkar. (V) Bütün sanat türlerinde ortak özellikler çevresinde gelişir.

5. Bu parçadaki numaralanmış cümlelerle ilgili aşağıdakilerin hangisi yanlıştır?

- A) I. cümlede, basit ve türemiş sözcüklere örnek vardır.
- B) II. cümlede, yüklem türemiş bir eylemdir.
- C) III. cümlede, birden fazla türemiş sözcük vardır.
- D) IV. cümlede, yüklem birleşik yapı ve basit zamanlıdır.
- E) V. cümlede, yönelme hâl eki almış ve türemiş yapı birden fazla sözcük vardır.

(I) Deyimler özel nitelikleri bakımından çeşitli gruplara ayrılır. (II) Deyimlerin geneli, kavramları mecaz yoluyla anlatım güzelliği ve özgünlüğü içinde belirten kalıplaşmış sözlerdir. (III) Bir de genelin aksine temsili ve mecazi anlam taşımayan deyimlerimiz vardır. (IV) Bazı deyimlerin iki yargılı ve uyaklı olması dikkat çeker. (V) Kimi deyimler öykücük ya da konuşma biçiminde oluşur. (VI) Kimi deyimler; âdetleri, inanışları, gelenekleri bildirir.

6. Bu parçada numaralanmış cümlelerdeki açıklamalara aşağıdaki deyimlerden hangisi örnek olarak gösterilemez?

- A) II. cümle: Çoğu gitti azı kaldı.
- B) III. cümle: Yükte hafif, pahada ağır.
- C) IV. cümle: Doluya koydum almadı, boşa koydum dolmadı.
- D) V. cümle: Deveye sormuşlar: “İnişi mi seversin, yokuşu mu?” “Düz başına mı yıkıldı?” demiş.
- E) VI. cümle: Büyük sözüme tövbe!

7. Aşağıdakilerden hangisinde yazım yanlışı yapılmıştır?

- A) Barka Reis, Akdenizoğlu seksenlik bir denizciydi. Kader onu İç Anadolu’da Çorum’a atıp bağlamıştı beş yıldır.
- B) Siz bir yelkenli görmediniz. Bezden yelkenleri vardır. Rüzgar ileri fırlayınca yelkenlerin içine atılır.
- C) Pruvamız dalgalara gerdan verdikçe, ta pruvayı saran ve iskele küpeştelere kabaran geniş bir köpük alanı yayılıyordu önüne.
- D) Biz fora yelken uçtukça sancak ufukumuzdan Girit Adası dağları masmavi yükseliyordu.
- E) Davut amcanın gemisi, güngörmüş, eski bir gemiydi. O gemiyi ölünceye kadar unutamayacağım.

8. Aşağıdaki cümlelerin hangisinde türetilirken ünlü düşmesine uğramış bir sözcük vardır?

- A) Sanatçının yağlı boya resmini müzenin girişinde sergiliyorlar.
- B) Sınıfta kaybettiğimi sandığım kalemimi evde buldum.
- C) Bilim insanları uzaydan geldiği sanılan cisim incelemeye başladı.
- D) Burhan’ı piyano kursuna kaydettirmeye gideceğiz bugün.
- E) Yapraklar sararmaya başlamış, rüzgârlar sertleşmişti.

Beton yığınları arasında kalıplaşmış bir dünya, çimento ve taş yığınları arasında yetişen bir nesil, sabahın erken saatlerinden akşama kadar bir koşuşturma, bir koşuşturma... Metal gürültülerinden ibaret bir dünya içerisinde egzozlardan çıkan petrol yanıklarıyla burunların sızladığı, ciğerlerimizin pas tuttuğu bir ortamda yaşıyoruz veya yaşamaya çalışıyoruz. Peki, biz insanoğlu olarak bütün bunlardan sadece fizyolojik olarak mı etkileniyoruz? Acaba ruhlarımızın da karardığının farkına tam anlamıyla ne zaman varacağız? Duygularımızın zayıfladığı, sevgi iksirinin raflara kaldırıldığı, menfaat çatışmalarının sergilendiği; çıkar peşinde koşup yaşadığını sanan, gönüllü sürgünler topluluğu hâline dönüşmedik mi bu yaşanılmaz ortamda?

9. Bu parçada vurgulanmak istenen düşünce aşağıdakilerden hangisidir?

- A) Şehir yaşamının olumsuzluklarının ruhumuzda yaralar açtığını görmemiz gerektiği
- B) Şehirde yaşamının olumsuz yanlarına katlanmak zorunda olmadığımızı
- C) Yaşadığımız şehri daha güzel bir duruma dönüştürme zamanının geldiği
- D) Şehir yaşamının dayattığı yaşamsal kargaşanın sağlıklı bir nesil yetiştirmeye izin vermediği
- E) Şehir yaşamının, insanın duygusallığını güçlendirecek bir etki yaptığı

EKPSS MEBÖZEL

I. Aldığımız ilacın iyi kalitede olup olmadığı konusunda üreticiye ve satıcıya güvenmek zorundayız.

II. Hazırlanan bu test kâğıtlarının kullanıldığı yöntemle ilaçlarda sahte ve yanlış madde kullanılıp kullanılmadığı kolayca anlaşılıyor.

III. Meyve alırken çürük ya da olgun olduğuna karar vermek kolaydır; rengi, kokusu bize bir fikir verir, peki ilaçlar için böyle bir şansımız var mı?

IV. Ayrıca bu test kâğıtlarının fiyatının uygun olması, birçok alıcıya herhangi bir ilacı satın almadan önce onu kontrol etme şansı sunuyor.

V. Bu zorunluluktan bizi kurtarabilecek bir araştırmada, ilacın kutusunda yazan içerikle gerçek içeriğinin eşleşip eşleşmediğini merak eden herkesin kullanabileceği özel test kâğıtları hazırlandı.

10. Yukarıdaki numaralanmış cümlelerden anlamlı bir parça oluşturulmak istenirse hangisi en sonda olur?

- A) I B) II C) III D) IV E) V

Sanatçının yaratma sürecinde nelerden yararlandığı okuyucu için kimi zaman eserden önemli oluyor. (I) Yazarın anlattıklarının gerçek hayatta kimi anlattığı üstüne kafa yormak eserin eleştirisindeki tek nokta oluyor. (II) Yazarın kendi hayatından kimi hikâyeler de varsa bunu nasıl ve neden anlattığına kafa patlatıp duruyoruz. (III) Anlatının edebî değerini tartışmak, bir başka bahara kalıyor. (IV) Bir eserin edebî değerini belirleyen tek etken gerçeklik olmamalıdır. (V) İçtenliği, inandırıcılığı, kurgusu gibi önemli etkenlere de bakmamız gerekir. (VI) Olayların gerçekliği ve kahramanların olaylar içindeki gerçekliği, bu anlamda önemli olabilir.

11. Bu parça iki paragrafa bölünmek istense ikinci paragraf numaralanmış cümlelerden hangisiyle başlar?

- A) I B) II C) III D) IV E) V



Fuat Sezgin kendini “bilimler tarihçisiyim” diye vassıflandırmaktan hoşlanırdı. Çok zarif, duyarlı, kibar bir insandı. Kırılmaktan bilhassa yönlendirilmekten hiç hoşlanmazdı. Onlar; üzerine düşeni yapmıyor, öğrenmiyor, meraklı değiller, ellerinden geleni yapmıyorlar diye, çok hayıflanırdı... Okumak, yazmak, düşünmek, milletin fertlerine vasiyeti idi. Bana hitaben Namık Kemal’in şu mısralarını okumuştum: “Ölürsem görmeden millette ümit ettiğim feyzi Yazılsın seng-i kabrimde vatan mahzun ben mahzun”

12. Bu parçanın yazarının aşağıdakilerden hangisini söylemesi beklenemez?

- A) “Bilimler tarihçisi” olmak için mutlaka bir yönlendiriciye ihtiyaç vardır.
- B) Okumak, yazmak, düşünmek Türk milletinin her ferdinin görevidir.
- C) Toplumumuzun her ferdi maalesef üzerine düşen görevi layıkıyla yapmıyor.
- D) Milletimde ümit ettiğim feyzi ölmeden görebilseydim.
- E) Elinden geleni yapmayanlar için üzülürüm

Tüm dünyada çoksatar listelerine giren kitapta; ağaçların birbirleriyle arkadaşlık kurduğunu, birbirlerini koruduklarını, aralarında bilgi alışverişinde bulunup yavrularını yetiştirdiklerini okuyunca ağaçlara bakışınız değişiyor. Dünyaca ünlü bir derginin çok satanlar listesinin zirvesinden iki yıl boyunca inmeyen, yayımlandığı hemen her ülkede satış rekorları kıran *Ağaçların Gizli Yaşamı*, satışa sunulmasından bugüne Türkiye’de de en çok okunan kitaplar listesine girdi. Ağaçlar ve ormanlar üzerine düşüncelerini her kesimden insanın anlayacağı bir üslupla dile getirmiştir Wohlleben. Kitabın kapak tasarımı da albenisiyle dikkat çekiyor.

13. Bu parçada sözü edilen kitapla ilgili aşağıdakilerden hangisi söylenemez?

- A) Satıldığı her ülkede en çok satanların zirvesinde yer almıştır.
- B) Ağaçların yaşamına farklı bir pencereden bakmaktadır.
- C) Herkesin anlayabileceği bir biçemi vardır.
- D) Okurun ağaçlara bakış açısını değiştirmektedir.
- E) Etkileyici bir kapak tasarımı vardır.

Bugün aruzla da heceyle de serbest vezinle de yüzümüzü güldürecek derecede güzel şiirler yazıldığı hâlde bu vezinleri kullanan şairlerin çoğunda yanlış bir kanı var: Bu şairlerin her biri kendi kullandığı vezinden başkasıyla yazılana değer vermemek gibi dar bir görüşle hareket ediyor. Şaşılacak şeydir fakat böyledir. Bazen insanın vezinsiz, kafiyesiz şiir söyleyebileceğini, bu gibi şiirlerle de kusursuz bir biçim bulabileceğini onlara mümkün değil anlatamazsınız.

14. Bu parçada yazar aşağıdakilerin hangisinden yakınmaktadır?

- A) Günümüz şairleri hece ve aruz veznini çok iyi kullanamamaktadır.
- B) Bazı şairler ısrarla aruzu kullanmakta, heceyi benimsememektedir.
- C) Her şair, kendi tarzını üstün görmekte, diğerlerini küçümsemektedir.
- D) Günümüz şairleri, çok dar kalıplarda hareket ettiğinden başarıyı yakalayamamaktadır.
- E) Her veznin kendine göre güzel yanları vardır.

Yusuf, Özgür, Meral, Nurcan, Osman, Pakize ve Rıfki adlı sporcular bir yüzme yarışmasına katılmıştır. Yarışma sonuçlarıyla ilgili şunlar bilinmektedir:

- Meral dördüncü olmuştur.
- Osman birinci olmamıştır.
- Özgür’ün derecesi Meral’den daha yüksek, Nurcan’dan daha düşüktür.
- Yusuf yalnızca Rıfki’yi geçebilmiştir.

15. Pakize üçüncü olmuşsa aşağıdakilerden hangisi kesinlikle yanlıştır?

- A) Osman’ın derecesi Meral’den daha düşüktür.
- B) Özgür’ün derecesi Pakize’den daha yüksektir.
- C) Son üç dereceyi alanlar erkek yarışmacılardır.
- D) Osman’ın derecesi, Özgür’den daha yüksektir.
- E) Nurcan’ın derecesi, Pakize’den daha yüksektir.



16. Beş farklı doğal sayının toplamı 100 olduğuna göre, en büyük sayı en çok kaçtır?

- A) 90 B) 92 C) 93 D) 94 E) 95

x ve y birer pozitif tam sayı olmak üzere,

$$A = 6x + 5 = 8y + 7$$

17. Eşitliğini sağlayan A sayılarından 250'ye en yakın olanı kaçtır?

- A) 239 B) 245 C) 247
D) 256 E) 259

$$\frac{0,2}{0,5 + \frac{1}{0,5 + x}} = 0,4$$

18. Denkleminin çözüm kümesi aşağıdakilerden hangisidir?

- A) $\{-2\}$ B) $\left\{-\frac{1}{2}\right\}$ C) $\{0\}$ D) $\left\{\frac{1}{2}\right\}$ E) \emptyset

x, y ve z birer gerçekte sayı olmak üzere,

$$|x + 3| + |y - 2| + |z + 1| = 0 \text{ denklemi veriliyor.}$$

19. Buna göre x + y + z toplamı kaçtır?

- A) -3 B) -2 C) -1 D) 0 E) 1

$$3^a - 81 = 0$$

$$3^b - 243 = 0$$

20. Olduğuna göre, $\frac{3a + 2b}{4a - b}$ oranı kaçtır?

- A) 2 B) 3 C) 5 D) 6 E) 7

Bir basketbol takımının rakip takım ile yaptığı müsabakalara gelen taraftar sayısı aşağıda verilmiştir.

DEPLASMAN	KENDİ SAHASI
$\sqrt{x - 20}$	$\sqrt{x + 204}$

21. Buna göre, x'in alabileceği en büyük değer en küçük değerden kaç fazladır?

- A) 3024 B) 3020 C) 3014
D) 3010 E) 3004

22. Bir babanın bugünkü yaşı üç çocuğunun bugünkü yaşları toplamının iki katıdır. 5 yıl sonra babanın yaşı çocukların yaşları toplamından 13 fazla olacağına göre, farklı yıllarda doğmuş bu üç çocukta büyük olanı en az kaç yaşındadır?

- A) 8 B) 9 C) 10 D) 11 E) 12

23. Ağırlıkça şeker oranı %20 olan 60 gramlık şekerli su ile şeker oranı %40 olan 80 gramlık şekerli suyun karışımında toplam kaç gram şeker vardır?

- A) 44 B) 68 C) 84 D) 96 E) 104

24. $\sqrt{180}$ irrasyonel sayısı aşağıdakilerden hangisi ile çarpılırsa rasyonel olur?

- A) $\sqrt{3}$ B) $\sqrt{5}$ C) $\sqrt{2}$ D) $\frac{\sqrt{7}}{2}$ E) $\sqrt{4}$

Bir hasta 6 saatte bir ilaç alacaktır.

25. Saat 9:00'da ilk ilacını aldığına göre, 30. ilacını saat kaçta alacaktır?

- A) 3:00 B) 4:00 C) 1:00
D) 20:00 E) 15:00

50 soruluk LYS Matematik sınavı 80 dakikadır. Sınava giren bir öğrencinin dakikada çözdüğü soru sayısı 0,6 dir.

26. Bu öğrenci ilk 30 soruyu bitirdikten sonra hızını kaç katı artırmalıdır ki sınavdaki tüm sorulara cevap verebilsin?

- A) $\frac{1}{9}$ B) 1 C) $\frac{3}{2}$
D) 2 E) $\frac{5}{2}$



Yukarıda A şehrinden D şehrine giden yollar gösterilmiştir.

27. Buna göre, A şehrinden D şehrine kaç farklı yoldan gidilebilir?

- A) 12 B) 14 C) 18 D) 24 E) 30

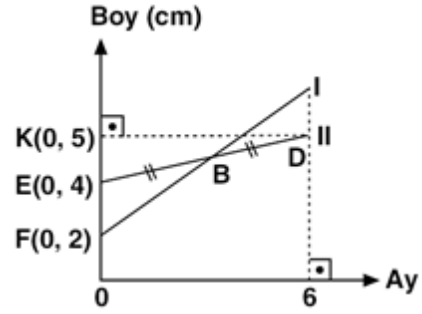

Yukarıda aynı anda dikilen iki farklı fidanın aylara göre boylarındaki uzama miktarını gösteren grafik verilmiştir. $|EB| = |BD|$

28. Yukarıdaki verilere göre, I. fidanın boyu 12. ayda kaç cm olur?

- A) 8 B) 10 C) 12 D) 14 E) 16

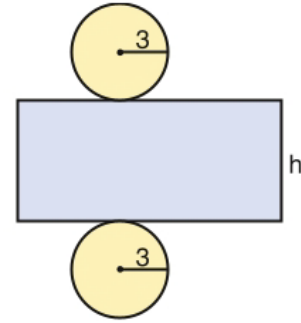

Şekilde açılımı verilen dik dairesel silindirin taban yarıçapı 3 br, yüzey alanı ise 39π birimkaredir.

29. Bu silindirin yüksekliği kaç birimdir?

- A) $\frac{5}{2}$ B) $\frac{7}{2}$ C) $\frac{9}{2}$ D) 3 E) 4

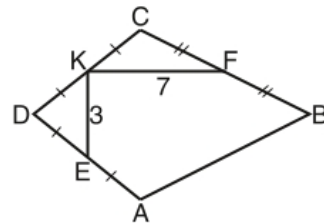

ABCD bir deltoid
 $|AD| = |DC|$
 $|BA| = |BC|$
 $|KE| = 3$ br
 $|KF| = 7$ br

Yukarıdaki şekilde E, K ve F buldukları kenarların orta noktalarıdır.

30. Buna göre $|DB| - |CA|$ farkı kaç birimdir?

- A) 4 B) 5 C) 6 D) 7 E) 8



1. Aşağıdakilerden hangisi ilk Türk devletlerinde ordunun özelliklerinden biri değildir?

- A) Tamamı yayalardan meydana gelir.
B) Orduyu Hakan komuta eder.
C) Türk ordusu ücretli değildir.
D) Kadın-erkek herkes asker sayılır.
E) Askerlik özel bir meslek sayılmaz.

1071 Malazgirt Meydan Savaşı'ndan sonra savaşlarda yararlılığı görülen komutanlara Anadolu'nun doğusu ve ortasında yerler vermiştir. Bununla birlikte Anadolu'da I. dönem Türk beylikleri kurulmuştur. Bu beylikler kuruldukları bölgelerde mimari eserler inşa ederek Anadolu'nun bayındır bir hâle gelmesini sağlamışlardır.

2. Buna göre;

- I. Divriği Ulu Cami,
II. Mama Hatun Türbesi,
III. Malabadi Köprüsü,
IV. İshak Paşa Sarayı

eserlerinden hangileri birinci dönem Türk beyliklerine ait eserlerdir?

- A) Yalnız I
B) Yalnız II
C) I, II ve III
D) I, III ve IV
E) II, III ve IV

Osmanlı Devleti'nde yönetenler grubunda yer alan "seyfiye" kılıç sahibi anlamına gelir ve askerî sınıfı temsil ederdi.

3. Aşağıda verilen Osmanlı devlet görevlilerinden hangisi "seyfiye" sınıfının temsilcilerinden biri değildir?

- A) Veziriazam
B) Sancak Bey
C) Kaptanıderya
D) Beylerbeyi
E) Defterdar

4. Osmanlı bilim insanları ve onların çalışma yaptıkları alanlarla ilgili aşağıda verilen eşleştirmelerden hangisi doğru değildir?

Bilim İnsanı Çalıştığı Alan

- A) Ali Kuşçu Matematik
B) Piri Reis Coğrafya
C) Takiyuddin Mehmet Astronomi
D) Akşemsettin Tıp
E) Uluğ Bey Kimya

- I. Rüştîyeler
II. İdadiler
III. Sultaniler

5. Yukarıdakilerden hangileri Osmanlı Devleti'nde XIX. yüzyılda açılan eğitim kurumları arasında gösterilebilir?

- A) Yalnız I. B) Yalnız II. C) Yalnız III.
D) I ve II. E) I, II ve III.

Osmanlı Devleti'nin son dönemlerinde ortaya çıkan bazı fikir akımları şunlardır:

- Osmanlıcılık
- Türkçülük
- İslamcılık

6. Yukarıdaki fikir akımları ile ulaşılmak istenen temel amaç aşağıdakilerden hangisidir?

- A) Müslüman halk arasında birlik ve beraberliği sağlamak
B) Gayrimüslimlerin ayaklanmalarına karşı tedbir almak
C) Osmanlı Devleti'nin parçalanmasına engel olmak
D) Türk nüfus yoğunluğunu artırmak
E) Osmanlı Devleti'nde demokrasinin gelişmesini sağlamak



- I. Kadınlara seçme ve seçilme hakkının verilmesi,
- II. Soyadı Kanunu'nun kabulü,
- III. Türk Parasını Koruma Kanunu'nun çıkartılması

7. Verilen inkılaplar aşağıdaki Atatürk ilkelerinden hangileriyle doğrudan ilgilidir?

	Halkçılık	Milliyetçilik	Cumhuriyetçilik
A)	II	III	I
B)	II	I	III
C)	III	II	I
D)	III	I	II
E)	I	II	III

8. Aşağıdakilerden hangisi Halifeliğin kaldırılmasının sonuçlarından biri değildir?

- A) Yeni Türk Devleti'nin İslam dünyasındaki saygınlığı arttı.
- B) Laikliğe geçiş süreci hızlandı.
- C) Hilafet yanlılarının dayanağı ortadan kaldırıldı.
- D) İnkıpların yapılması kolaylaştı.
- E) Ulusal egemenlik anlayışı güçlendi.

9. Aşağıdakilerden hangisi Atatürkçülüğün niteliklerinden biri değildir?

- A) Toplum ve devlet hayatında laikleşmeyi esas alır.
- B) İnsan sevgisi ve barış gibi değerleri bünyesinde toplar.
- C) Birbirinden bağımsız düşüncelerden meydana gelir.
- D) Türk milletinin çağdaş uygarlık seviyesinin üzerine çıkarılmasını hedefler.
- E) Millî egemenliğin hâkim kılınmasını amaçlar.

Mustafa Kemal Atatürk, 1932 yılında ABD'li General McArthur ile yaptığı söyleşide uluslararası sorunların barış yolu ile çözülememesi durumunda 1940 ile 1945 yılları arasında ikinci bir dünya savaşının yaşanabileceğini söylemiştir.

10. Bu parçada Mustafa Kemal Atatürk'ün aşağıdaki özelliklerinden hangisi vurgulanmıştır?

- A) Vatanseverliği
- B) Barışçılığı
- C) Çalışkanlığı
- D) Dürüstlüğü
- E) İleri görüşlülüğü

11. Kuvay-ı Millîye'nin Millî Mücadele Dönemi'nde sağladığı faydalar arasında aşağıdakilerden hangisi yoktur?

- A) TBMM'ye karşı çıkan iç ayaklanmaların bastırılmasında etkili olmuştur.
- B) Yurdu işgallerden kurtarmıştır.
- C) Ulusal bilinci uyandırmış ve mücadele ruhunu körüklemiştir.
- D) Türk halkının işgaller karşısında sessiz kalma-yacağını göstermiştir.
- E) Halka moral sağlamış ve kurtuluş umudunu güçlendirmiştir.

12. Mustafa Kemal'in, Başkomutanlık yetkisine dayanarak 12 Ağustos 1921'de Te-kalif-i Millîye Emirlerini yayımlayıp düzenli ordunun ihtiyaçlarını halktan karşılamaya çalışması aşağıdakilerden hangisini doğrulamaktadır?

- A) Düzenli ordunun saldırı gücünün sona erdiğini
- B) TBMM'nin almış olduğu dış yardımların tamamen kesildiğini
- C) Mustafa Kemal'in Teşkilat-ı Esasiye'ye aykırı hareket ettiğini
- D) TBMM'nin Kurtuluş Savaşı'nın maddi yükünü kaldıramadığını
- E) İstanbul Hükûmeti'nin sağladığı maddi kaynakların tükendiğini



I. Londra Konferansı'na TBMM'nin davet edilmesi

II. İstiklal Marşı ve Teşkilat-ı Esasiye'nin kabul edilmesi

III. Sovyet Rusya ile Moskova Antlaşması'nın imzalanması

13. Yukarıda verilenlerden hangileri I. İnönü Savaşı'nın dış politikadaki başarıları arasında yer alır?

- A) Yalnız I. B) Yalnız II. C) Yalnız III.
D) I ve III. E) II ve III.

Kireç taşı, jips ve kaya tuzu gibi suda kolay eriyebilen kayaların yaygın olduğu araziler üzerinde karstik yer şekilleri oluşmaktadır.

14. Aşağıda verilen yerlerin hangisi üzerinde karstik yer şekillerinin daha yaygın olduğu söylenebilir?

- A) Çarşamba ovası
B) Haymana platosu
C) Iğdır ovası
D) Sinop yarımadası
E) Teke platosu

15. Aynı paralel ve meridyen derecelerinde kalmak şartıyla, ülkemiz Güney Yarım Küre'de yer alsaydı, bakı etkisine bağlı olarak yerleşmeler daha çok dağların hangi tarafında yoğunlaşır?

- A) Kuzey
B) Güney
C) Doğu
D) Batı
E) Güneydoğu

16. Aşağıdaki illerin hangisinde tarıma dayalı göç yaşanmaz?

- A) Rize B) Ordu C) Giresun
D) Antalya E) Adana

17. Aşağıdakilerden hangisi volkanik dağ değildir?

- A) Ağrı Dağı B) Nemrut Dağı
C) Erciyes Dağı D) Kop Dağı
E) Melendiz Dağı

18. Aşağıdaki merkezlerin hangisinde kağıt fabrikası bulunmamaktadır?

- A) Zonguldak - Çaycuma
B) İzmir - Aliağa
C) Giresun - Aksu
D) Muğla - Dalaman
E) Kastamonu - Taşköprü

19. Aşağıdaki illerin hangisinde petrol çıkarılmaktadır?

- A) Gaziantep B) Kars C) Batman
D) Uşak E) Tokat

20. Ara seçimle ilgili aşağıdaki bilgilerden hangisi yanlıştır?

- A) TBMM üyeliklerinde eksilme olma sebebi ile yapılan seçimdir
B) Kural olarak genel seçimlere bir yıl kala yapılamaz
C) Genel seçimler üzerinden 3 ay geçmedikçe yapılamaz
D) Her seçim döneminde bir kez yapılır
E) Ülke genelinde yapılmaz



21. 1982 Anayasasının hangi yıl yapılan değişikliği ile milletvekili sayısı 550'den 600 milletvekiline çıkarılmıştır?

- A) 1987 B) 1995 C) 2007
D) 2010 E) 2017

22. 1982 Anayasasının 2017 değişikliği ile olağanüstü hali aşağıdakilerden hangisi ilan eder?

- A) Bakanlar Kurulu
B) Cumhurbaşkanı yardımcısı
C) MGK
D) Cumhurbaşkanı
E) TBMM

- I. Savaş
II. Doğal afet
III. Ağır ekonomik buhran

23. Yukarıda verilenlerden hangisi OHAL sebepleri arasında yer alır?

- A) I B) II C) III D) I) II E) I – II – III

24. 1982 Anayasasına göre Anayasa Mahkemesi başkanı kendi üyeleri arasından kaç yıllığına seçilir?

- A) 4 B) 5 C) 8 D) 9 E) 12

25. Bulunduğu yerden başka yere göreve atanmış memur kaç gün içinde gitmek zorundadır?

- A) 5 B) 10 C) 15 D) 20 E) 25

26. UNESCO'nun Dünya Miras Listesi'ne eklediği "Babil Tarihi Sit Alanı" hangi ülkededir?

- A) Türkiye B) Suriye C) İran
D) Irak E) Mısır

27. Aşağıda verilen ülkelerden hangisi Avrupa Birliği'ne üye olupta, NATO'ya üye olmayan ülkeler arasında yer alır?

- A) Norveç B) Avusturya
C) Belçika D) Danimarka
E) İzlanda

28. Dünyanın en fazla petrol rezervine sahip ülkesi aşağıdakilerden hangisidir?

- A) Rusya B) Kuveyt
C) İran D) Venezuela
E) Katar

29. I. Dünya savaşında son sınıf öğrencileri şehit olduğu için o sene hiç mezun veremeyen, dönemin üniversitesi olarak bilinen Darü'l Fünun (İstanbul Üniversitesi) hangi padişah zamanında kurulmuştur?

- A) II. Mahmud B) III. Selim
C) V. Murad D) II. Abdülhamid
E) Abdülmecid Han

30. 2021 UNESCO tarafından ne yılı olarak ilan edilmiştir?

- A) Bilge Tonyukuk Yılı
B) Farabi Yılı
C) Yunus Emre Yılı
D) İbn-i Sina Yılı
E) Ömer Hayyam Yılı

CEVAP ANAHTARLARI

GENEL YETENEK

- 1) B 7) E 13) A 19) B 25) E
2) C 8) E 14) C 20) A 26) A
3) B 9) A 15) D 21) A 27) B
4) E 10) D 16) D 22) B 28) C
5) E 11) D 17) A 23) A 29) B
6) A 12) A 18) E 24) B 30) E

GENEL KÜLTÜR

- 1) A 7) A 13) D 19) C 25) C
2) C 8) A 14) E 20) C 26) D
3) E 9) C 15) A 21) E 27) B
4) E 10) E 16) D 22) D 28) D
5) E 11) B 17) D 23) E 29) D
6) C 12) D 18) B 24) A 30) C

